

- Ⓧ **Montageanleitung**
- Ⓧ **Mounting instructions**
- Ⓧ **Instructions de montage**
- Ⓧ **Istruzioni di montaggio**
- Ⓧ **Instrucciones de montaje**
- Ⓧ **Montagehandleiding**

Skeo Circ...

10173948 / III 18

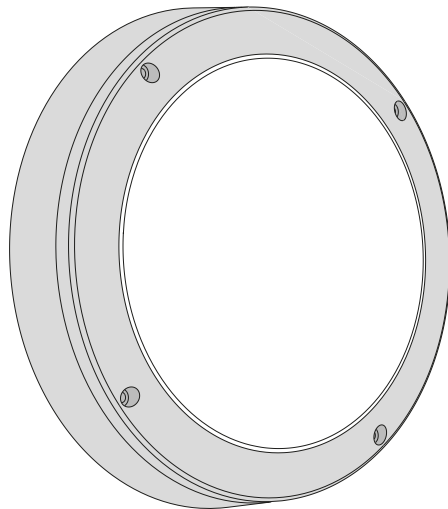

TRILUX GmbH & Co. KG
Heidestraße
D-59759 Arnsberg
☎ +49 (0) 29 32.301-0
✉ info@trilux.de
www.trilux.com



Ⓧ Bewahren Sie diese Anleitung auf für zukünftige Wartungsarbeiten oder Demontage.
Wichtige Informationen zur Energieeffizienz von TRILUX-Leuchten sowie zur Leuchtenwartung und -entsorgung finden Sie im Internet:
www.trilux.com/eg245

Ⓧ Keep these instructions for future maintenance work or dismantling.
For important information on the energy efficiency of TRILUX luminaires and on maintaining and disposing of luminaires, please visit our webpage at:
www.trilux.com/ec245

Ⓧ Veuillez conserver ce manuel d'utilisation pour le démontage ou pour les travaux de maintenance ultérieurs.
Vous avez la possibilité de consulter des informations importantes concernant l'efficacité énergétique des luminaires TRILUX ainsi que l'entretien et l'élimination des luminaires sur le site Internet:
www.trilux.com/ec245

Ⓧ Conservare le presenti istruzioni per i futuri lavori di manutenzione o per lo smontaggio.
Per informazioni importanti sull'efficienza energetica degli apparecchi TRILUX e sulla manutenzione e smaltimento degli apparecchi consultate la pagina:
www.trilux.com/ec245

Ⓧ Conserve estas instrucciones por si tiene que llevar a cabo trabajos de mantenimiento o desmontaje más adelante.
En www.trilux.com/ec245 encontrará información sobre la eficiencia energética de las luminarias de TRILUX y sobre su mantenimiento y eliminación.

Ⓧ Bewaar deze gebruiksaanwijzing voor onderhoudswerkzaamheden of demontage in de toekomst.
Belangrijke informatie over de energie-efficiëntie van TRILUX-armaturen evenals informatie over onderhoud en afvoer van armaturen vindt u terug op het internet:
www.trilux.com/ec245



de SICHERHEITSHINWEISE

- Für Lichtquellen, die nicht vom Nutzer ausgewechselt werden können: „Die in dieser Leuchte enthaltene Lichtquelle ist ausschließlich durch den Hersteller oder dessen Kundendienstvertreter bzw. vergleichbar qualifizierte Personen auszuwechseln.“

Vorsicht, Gefahr eines elektrischen Schlages

Quelle: IEC 60417-6042 (2011-11)

Der elektrische Anschluss darf nur von fachkundigem Personal durchgeführt werden, das hierfür ausgebildet und befugt ist.

- Arbeiten Sie niemals bei anliegender Spannung an der Leuchte.
- Bei Störungen des LED-Moduls wenden Sie sich bitte an TRILUX.
- LED-Modul: **Risikogruppe 0**
- **Skeo Circ MultiLC WD... +HFS** siehe Bedienungsanleitung ...+HFS-HD01S-6(10174946).

Wichtige Hinweise zu elektronischen Betriebsgeräten (EVG)

- Eine Neutralleiterunterbrechung im Drehstromkreis führt zu Überspannungsschäden in der Beleuchtungsanlage. Neutralleiter-Trennklemme deshalb nur spannungsfrei öffnen und vor Wiedereinschalten schließen.
- Die maximal zulässige Umgebungstemperatur t_a der Leuchte darf nicht überschritten werden. Überschreitung reduziert die Lebensdauer, im Extremfall droht Frühausfall.



en SAFETY NOTES

- For non-user replaceable light sources: “The light source contained in this luminaire shall only be replaced by the manufacturer or his service agent or a similar qualified person.”

Caution, risk of electric shock

Source: IEC 60417-6042 (2011-11)

The electrical connection may be set up by suitably trained and qualified, authorised personnel only.

- Never work when voltage is present on the luminaire.
- In case of malfunctions with the LED module, please contact TRILUX.
- LED module **risk group 0**
- **Skeo Circ MultiLC WD... +HFS** see instruction manual ...+HFS-HD01S-6(10174946).

Important information about electronic control gear (ECG)

- Interference to the neutral conductor in a three-phase circuit results in overvoltage damage in the lighting installation. Only open the neutral conductor-disconnect terminal when disconnected from the power supply and close prior to switching on again.
- The maximum permissible ambient temperature t_a of the luminaire may not be exceeded. Exceeding this temperature reduces the service life and, in extreme cases, early failure may occur.



fr CONSIGNES DE SÉCURITÉ

- Pour les sources de lumière ne pouvant être échangées par l'utilisateur : « Seul soit le fabricant, soit le représentant de son SAV, soit un personnel possédant une qualification similaire pourra se charger d'échanger la source lumineuse de ce luminaire. »

Attention : risque d'électrocution !

source : CEI 60417-6042 (2011-11)

Le raccordement électrique ne doit être effectué que par du personnel compétent, dûment formé et autorisé à effectuer de telles opérations.

- Ne travaillez jamais sur le luminaire lorsque celui-ci est sous tension.
- En cas de défaillance du module LED, veuillez vous adresser à TRILUX.
- Module LED, **groupe de risques 0**
- **Skeo Circ MultiLC WD... +HFS** voir notice d'utilisation ...+HFS-HD01S-6(10174946).

Remarques importantes concernant les ballasts électroniques (EVG)

- Une interruption du conducteur neutre dans le circuit de courant triphasé entraîne des dommages de surtension dans le système d'éclairage. Donc, ouvrir la borne de coupure du conducteur neutre lorsque l'installation est hors tension et la fermer avant la remise sous tension.
- Ne pas dépasser la température ambiante maximale admissible t_a pour les luminaires. Un dépassement réduit leur durée de vie et peut, au pire, entraîner une défaillance prématurée.



it AVVERTENZE DI SICUREZZA

- Per sorgenti luminose che non possono essere sostituite da parte dell'utente: "La sorgente luminosa contenuta in questo apparecchio deve essere sostituita esclusivamente dal produttore o dal suo rappresentante del servizio di assistenza al cliente o da persone in possesso di qualifica paragonabile".

Attenzione, pericolo di scarica elettrica

fonte: IEC 60417-6042 (2011-11)

L'allacciamento elettrico deve essere eseguito esclusivamente da personale esperto, addestrato e autorizzato allo scopo.

- Non eseguire mai i lavori sull'apparecchio se questo è sotto tensione.
- In caso di disturbi al modulo LED rivolgersi alla TRILUX.
- Modulo LED: **gruppo di rischio 0**
- **Skeo Circ MultiLC WD... +HFS** vedi istruzioni per l'uso ...+HFS-HD01S-6(10174946).

Indicazioni importanti per reattori elettronici (EVG)

- Un'interruzione del conduttore neutro nel circuito di corrente trifase provoca danni da sovratensione nel sistema di illuminazione. Aprire perciò il morsetto di separazione solo in assenza di tensione e chiuderlo prima di inserirla di nuovo.
- È vietato superare la temperatura ambiente (t_a) massima ammessa per l'apparecchio. Una temperatura superiore riduce la sua durata utile e in caso estremo vi è pericolo di guasto precoce.



(es) INDICACIONES DE SEGURIDAD

- Para las lámparas que no pueden ser sustituidas por parte del usuario: «La lámpara contenida en esta luminaria debe ser sustituida obligatoriamente por parte del fabricante, de su representante de servicio al cliente o de una persona de similar cualificación profesional.»

Atención, peligro de choque eléctrico
fuente: IEC 60417-6042 (2011-11)

La conexión eléctrica debe ser realizado por personal especializado, cualificado y autorizado para ello.

- No realice nunca trabajos en la luminaria conectada a la tensión.
- En caso de avería del módulo LED, póngase en contacto con TRILUX.
- Módulo LED **grupo de riesgo 0**
- **Skeo Circ MultiLC WD... +HFS** ver instrucciones de manejo ...+HFS-HD01S-6(10174946).

Advertencias importantes referentes a los balastos electrónicos (EVG)

- La interrupción del conductor neutro en el circuito de corriente trifásica provoca daños por sobretensión en la instalación de iluminación. Por consiguiente, el borne desconectador del conductor neutro solamente debe abrirse cuando no lleve tensión y debe cerrarse antes de encender de nuevo la luminaria.
- La temperatura ambiente máxima admisible t_a de la luminaria no debe ser superada. Una temperatura más alta provoca una reducción de la vida útil y, en caso extremo, puede producirse un fallo prematuro.



(nl) VEILIGHEIDSINSTRUCTIES

- Als de gebruiker de lichtbron niet kan vervangen: "De lichtbron in deze armatuur kan uitsluitend vervangen worden door de armatuurfabrikant, diens vertegenwoordiger of een persoon met vergelijkbare kwalificaties."

Pas op! Gevaar van een elektrische schok
bron: IEC 60417-6042 (2011-11)

De elektrische aansluiting mag alleen worden uitgevoerd door deskundig personeel, dat hiertoe opgeleid en bevoegd is.

- Voer nooit werkzaamheden uit aan een armatuur die onder spanning staat.
- Neem bij storingen van de ledmodule a.u.b. contact op met TRILUX.
- Ledmodule **risicoklasse 0**
- **Skeo Circ MultiLC WD... +HFS** zie bedieningshandleiding ...+HFS-HD01S-6(10174946).

Belangrijke instructies voor elektronische voorschakelapparaten (EVSA's)

- Een onderbreking van de nulleider in de draaistroomkring veroorzaakt schade door overspanning in de verlichtingsinstallatie. De nullem mag daarom alleen worden geopend als de installatie spanningsvrij is en moet weer worden gesloten alvorens de spanning weer wordt ingeschakeld.
- De maximaal toelaatbare omgevingstemperatuur (t_a) van de armatuur mag niet worden overschreden. Overschrijding van de temperatuur heeft een kortere levensduur van de armatuur tot gevolg en leidt in extreme gevallen zelfs tot een vervroegde uitval.



(de) BESTIMMUNGSGEMÄÑE VERWENDUNG

- Die Leuchte ist für den Außeneinsatz mit Umgebungstemperatur von t_a 25 °C geeignet.
Sie kann auch in Innenräumen mit einer Umgebungstemperatur von t_a 25 °C eingesetzt werden.
- Die Leuchte ist für Netzweiterleitung geeignet.

(en) INTENDED USE

- The luminaire is suitable for outdoor applications with an ambient temperature t_a 25 °C.
It can also be used indoors at an ambient temperature of t_a 25 °C.
- Luminaire is suitable for further wiring.

(fr) UTILISATION CONFORME À L'USAGE PRÉVU

- Le luminaire convient à l'utilisation dans les espaces extérieurs d'une température ambiante t_a 25 °C.
Il peut également être utilisé en intérieur à une température ambiante de t_a 25 °C.
- Luminaire équipé pour repiquage.

(it) UTILIZZO CONFORME A DESTINAZIONE

- L'apparecchio è indicato per il montaggio in esterni con temperatura ambiente t_a 25 °C.
Può essere utilizzato anche in interni con una temperatura ambiente di t_a 25 °C.
- L'apparecchio è adatto per il passaggio della rete.

(es) USO PREVISTO

- Luminaria apta para el uso en espacios exteriores con una temperatura ambiente t_a 25 °C.
También se puede utilizar en interiores con una temperatura ambiente de t_a 25 °C.
- Luminaria apta para cableado suplementario.

(nl) DOELMATIG GEBRUIK

- De armatuur kan buiten gebruikt worden bij een omgevingstemperatuur t_a 25 °C.
De armatuur kan ook in binnenruimtes met een omgevings-temperatuur van t_a 25 °C worden toegepast.
- Armatuur is geschikt voor verdere bedrading.

Typ	≈ kg
Skeo Circ MultiLC WD1 1G1Y ET	1,8
Skeo Circ MultiLC WD1 1G1Y ETDD	1,8
Skeo Circ MultiLC WD1 1G1Y ET +HFS	1,8

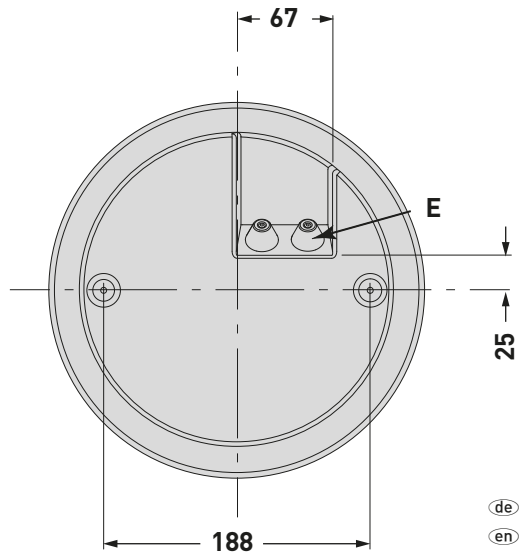
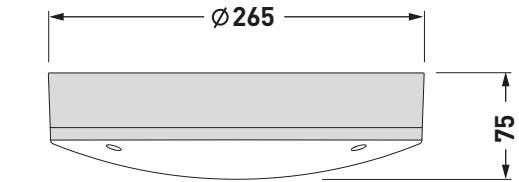

- E =**
- Ⓧ de Einspeisung
 - Ⓧ en Cable entry
 - Ⓧ fr Alimentation
 - Ⓧ it Alimentazione
 - Ⓧ es Alimentación
 - Ⓧ nl Voeding

6

Typ	≈ kg
Skeo Circ MultiLC WD2 1G1Y ET	3,1
Skeo Circ MultiLC WD2 1G1Y ETDD	3,1
Skeo Circ MultiLC WD2 1G1Y ET +HFS	3,1

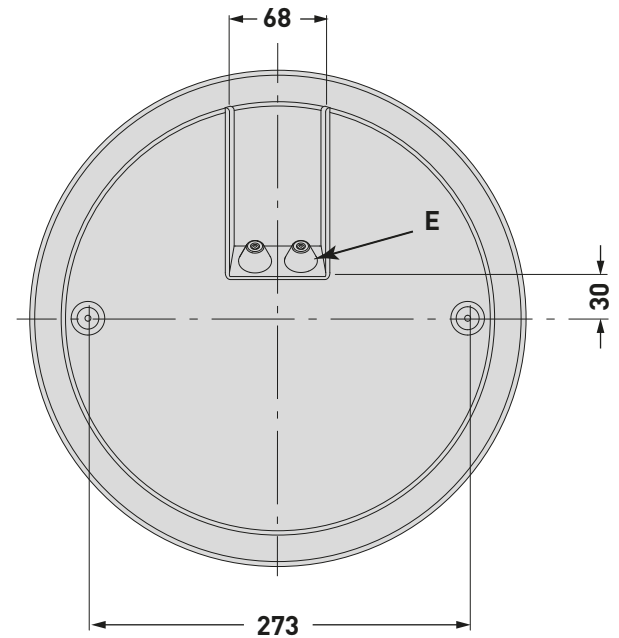
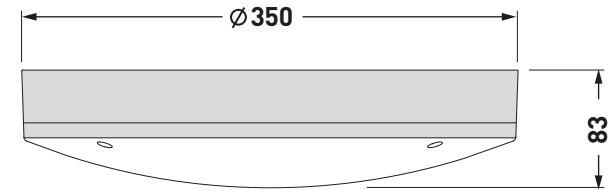

7

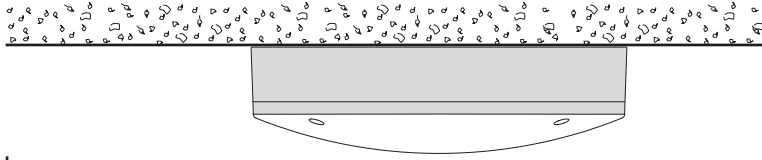
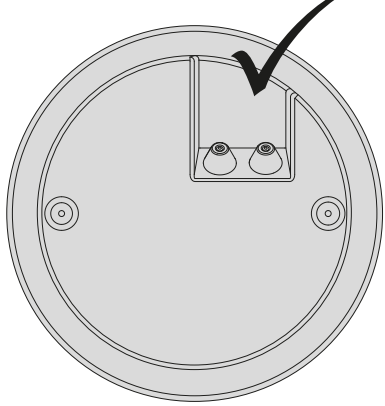
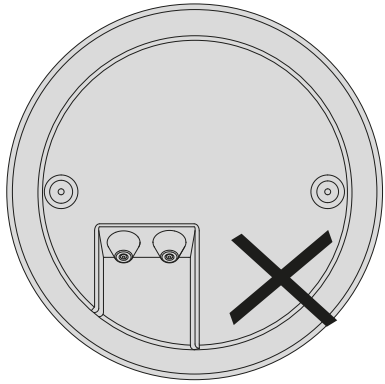
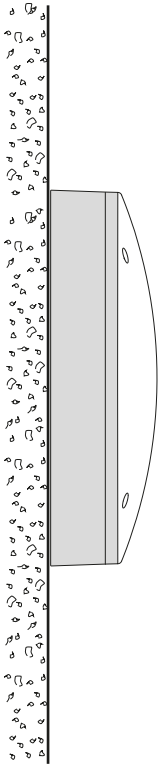

- de Vorbereitungen
- en Preparations
- fr Préparations
- it Preparazioni
- es Preparaciones
- nl Voorbereidingen

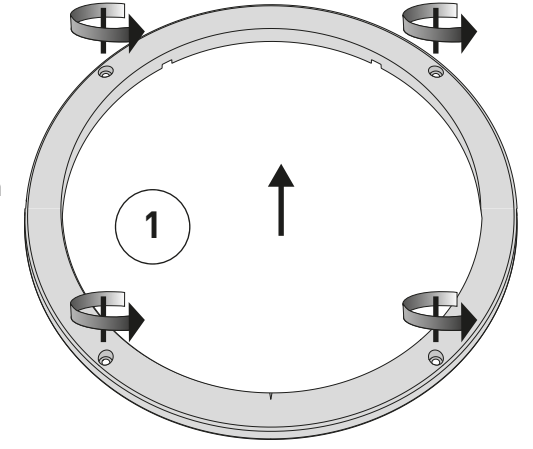
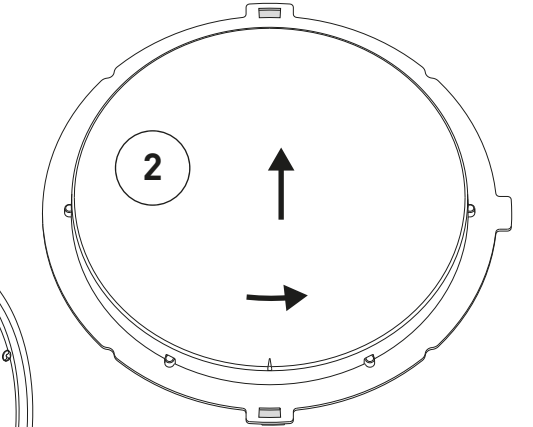
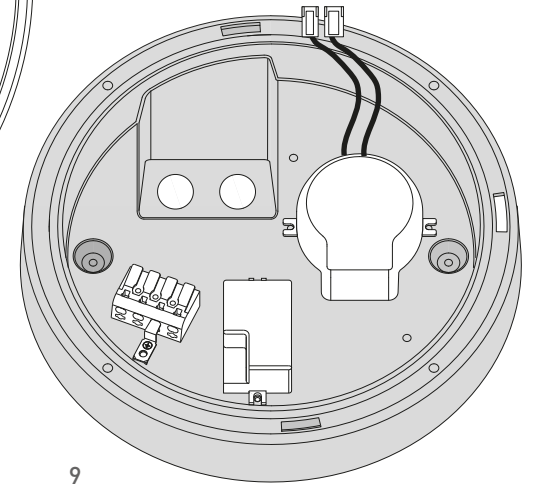
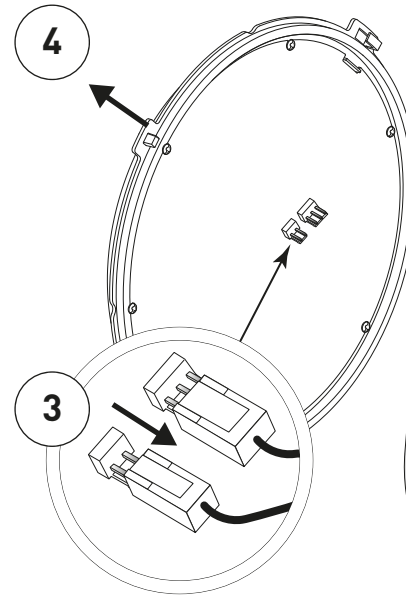

- de Montage
- en Mounting
- fr Montage
- it Montaggio
- es Montaje
- nl Montage

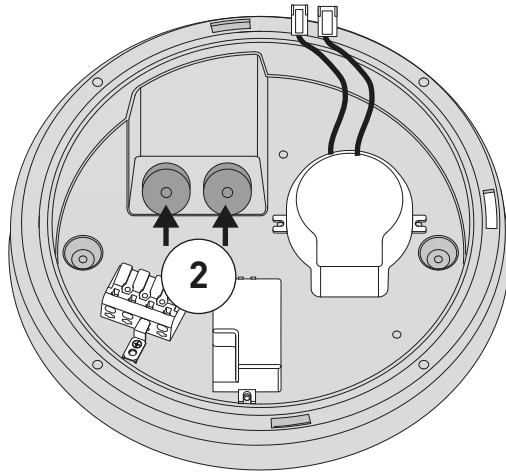
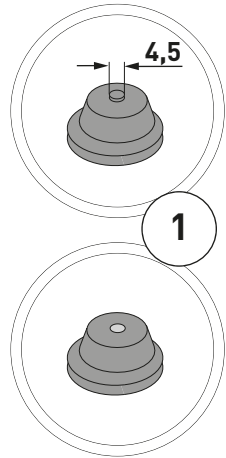

- de bauseits
- en to be supplied by the client
- fr à fournir par l'installateur
- it a carico del cliente
- es a cargo del cliente
- nl op de plaats van constructie

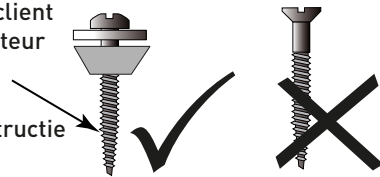

- de Montage erforderlich
- en Mounting necessary
- fr Montage nécessaire
- it Montaggio necessario
- es Montaje necesario
- nl Montage vereist

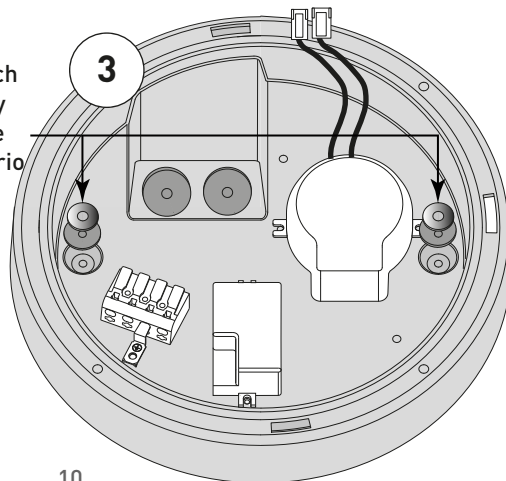

4

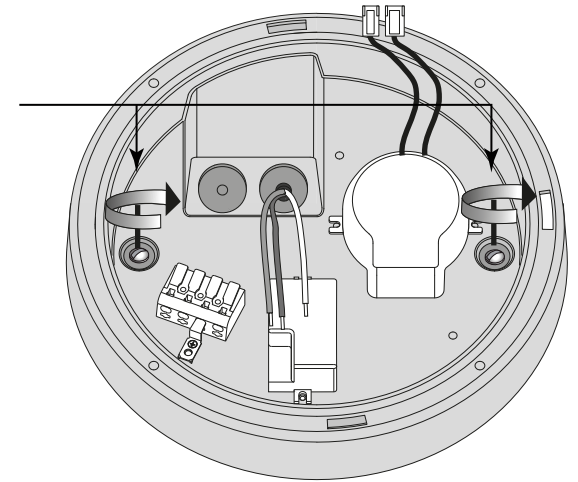

- de Elektrischer Anschluss
- en Electrical connection
- fr Raccordement électrique
- it Allacciamento elettrico
- es Conexión eléctrica
- nl Elektrische aansluiting

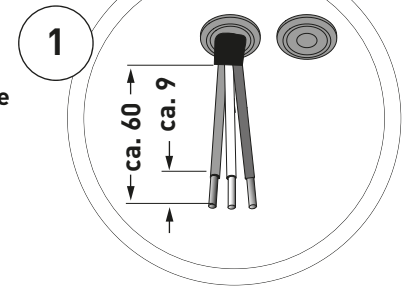

2A

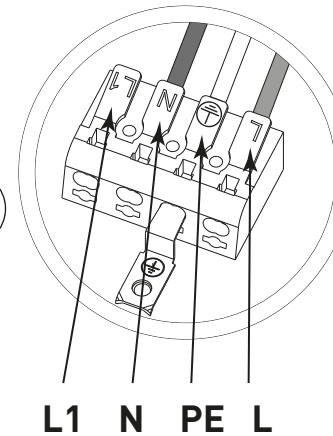

2B

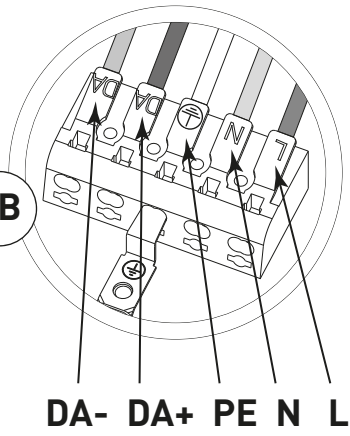

L1 N PE L

DA- DA+ PE N L

3A

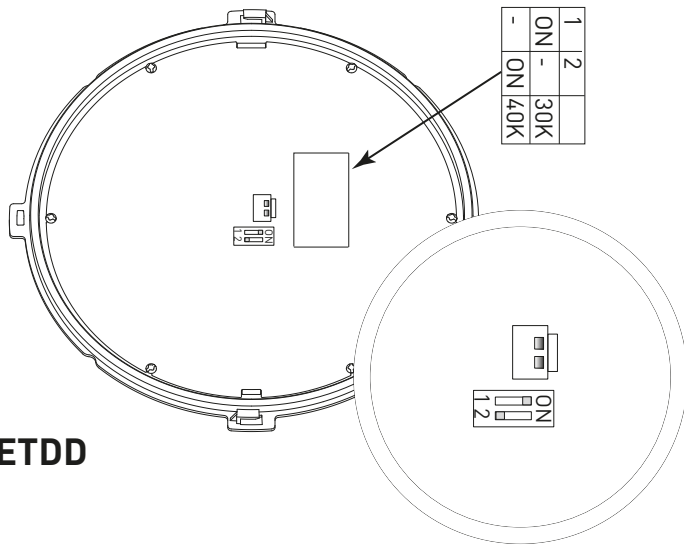

...ETDD

3B

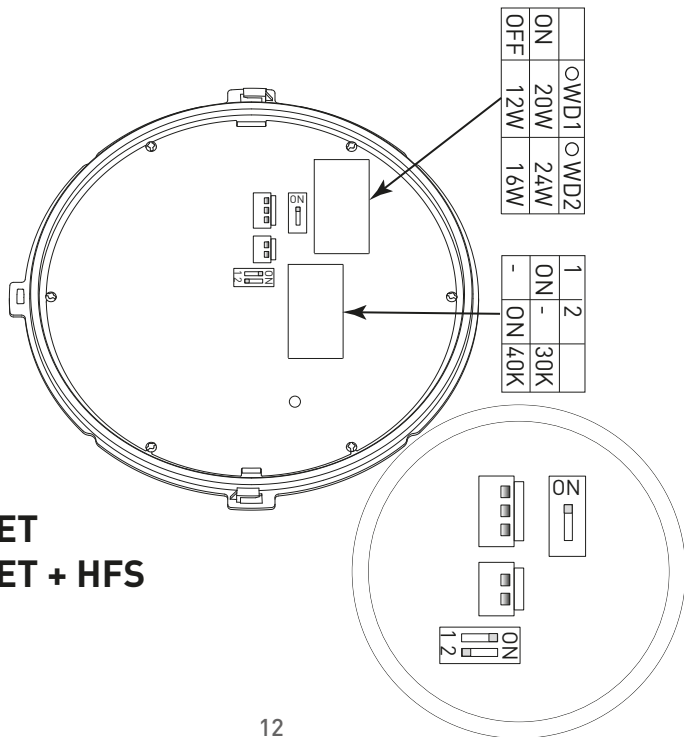

...ET
...ET + HFS

12



de HINWEIS

Alle demontierten Teile in umgekehrter Reihenfolge wieder montieren.

en NOTE

Reinstall all the removed parts in reverse order.

fr REMARQUE

Remonter toutes les pièces démontées dans l'ordre inverse.

it INDICAZIONI

Rimontare tutti i pezzi smontati nella sequenza inversa.

es INDICACIÓN

Vuelva a montar todas las piezas desmontadas siguiendo los pasos de desmontaje en orden inverso.

nl AANWIJZING

Alle gedemonteerde onderdelen in omgekeerde volgorde weer remonteren.

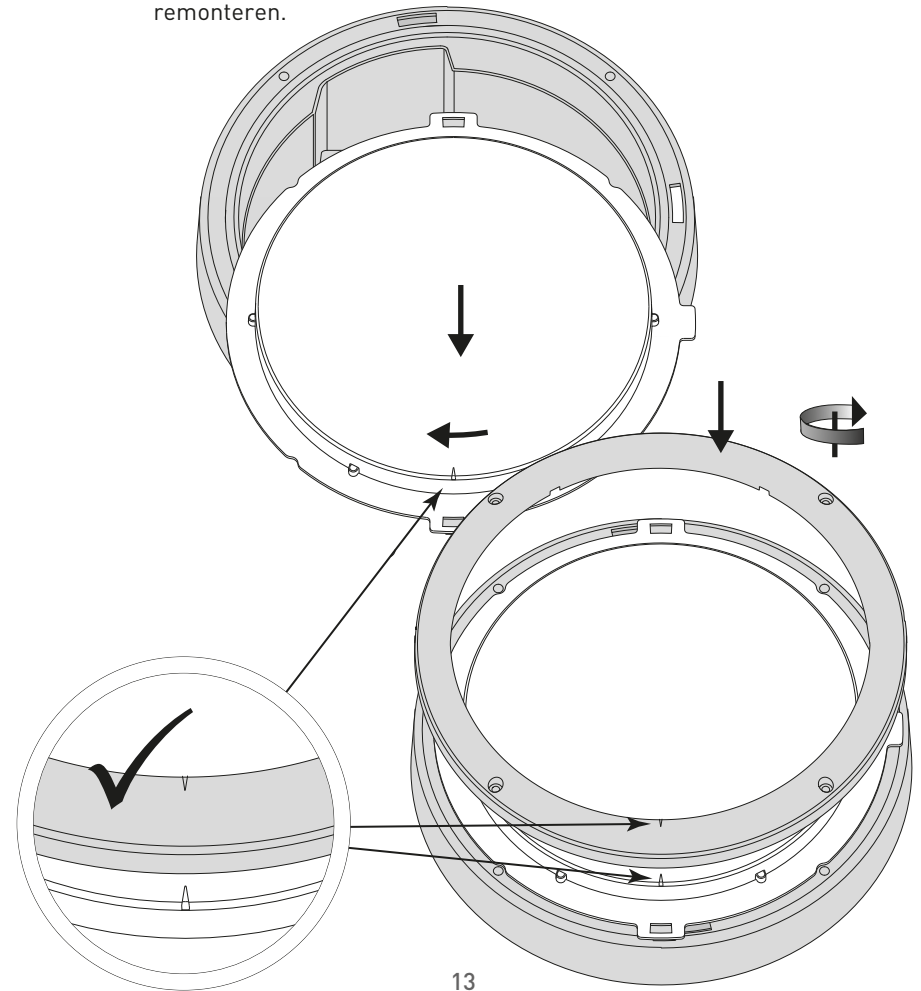

13

de	Zubehör	Typ	TOC
en	Accessories	Skeo Circ WD1 ZCF	71 598 00
fr	Accessoires	Skeo Circ WD2 ZCF	71 599 00
it	Accessori		
es	Accesorios		
nl	Toebehoren		

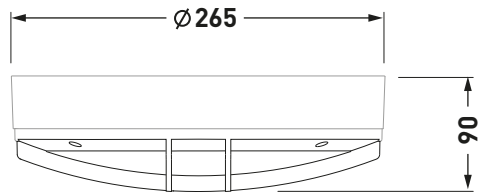
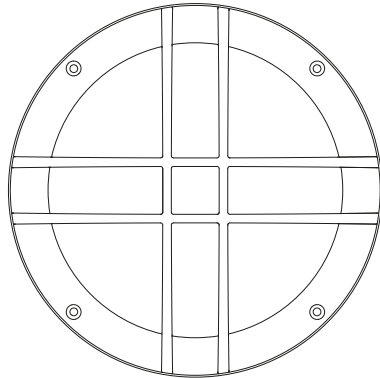

...WD1

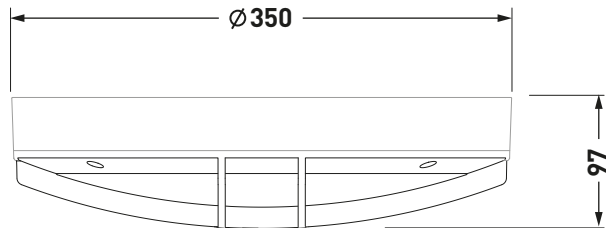

...WD2

de	Zubehör	Typ	TOC
en	Accessories	Skeo Circ WD1 ZHF	71 596 00
fr	Accessoires	Skeo Circ WD2 ZHF	71 597 00
it	Accessori		
es	Accesorios		
nl	Toebehoren		

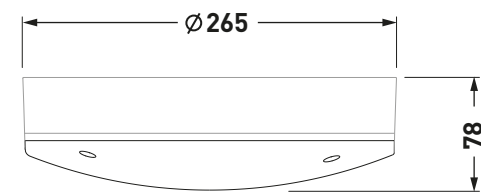
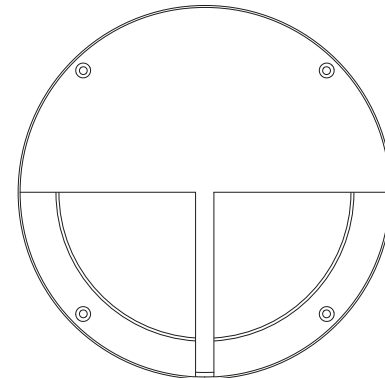

...WD1

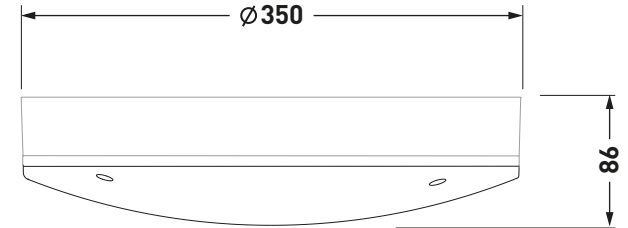

...WD2