



BOON EDAM

YOUR
ENTRY
EXPERTS.

MITTLERE SICHERHEITSNIVEAU



LIFELINE SPEEDLANE OPEN.

DIE **DEZENTE** EINGANGSICHERHEITSLÖSUNG

Schlank, schmal und einzigartig: Die Lifeline Speedlane Open ist eine offene Sicherheitsschleuse mit intelligenter Sensortechnologie, die Tailgating-Versuche zuverlässig erkennt und bei Bedarf einen Alarm ausgibt. Da sie keine Türflügel besitzt, ist sie besonders einladend und benutzerfreundlich, und ihr offenes, raumsparendes Design sorgt stets für einen reibungslosen Publikumsverkehr.





ÜBERSICHT

Die Welt dreht sich weiter, und das immer schneller. Die Optimierung der Sicherheit in öffentlichen Räumen ist nicht mehr nur eine Option, sondern eine Verpflichtung. Angesichts dieser Entwicklung sind Zutrittsüberwachungslösungen gefragt, die Sicherheit bieten, ohne abschreckend zu wirken. Die Lifeline Speedlane Open ist die Antwort auf das Bedürfnis nach Schutz und Gastfreundschaft: Als barrierefreie und diskrete Sensorschleuse vereint sie das Beste aus beiden Welten.

Diese Eingangsbereichslösung bietet ein hohes Maß an Ästhetik und Sicherheit und kann mit einem „Zeitstempel“-Managementsystem kombiniert werden, damit Sie stets wissen, wer sich gerade in Ihrem Gebäude aufhält.

ARBEITET ERGONOMISCH UND SCHNELL

Die Lifeline Speedlane Open ist das kompakteste barrierefreie Sicherheitsportal, das derzeit auf dem Markt verfügbar ist. Diese Sensorschleusen-Technologie optimiert den Besucherstrom beim Betreten und Verlassen bestimmter Gebäudeareale. Dieses Produkt ist eine Lösung für Sicherheitsbereiche mit mittlerer Sensibilität, bei denen Risiken minimiert werden sollen oder müssen. Sicherheitspersonal ist weiterhin erforderlich und wird gegebenenfalls sofort alarmiert, um unbefugte Zutrittsversuche zu sensiblen Bereichen sofort zu vereiteln.

UNSIHTBARE UND SICHERE BETRIEBSSEQUENZEN

Sobald sich eine Person nähert, erwacht die Sensorschleuse zum Leben. Ein entlang der Geräteoberfläche pulsierender Lichtfluss zieht den Blick des Besuchers nach oben. Modern gestaltete Pfeilsymbole führen durch die Passage, und ein Leuchtpanel an der Oberseite der schwarzen, sanft geschwungen Glasflächen lädt den Benutzer ein, seine Autorisierung aufzulegen und sich von pulsierenden Lichtsignalen durch den Portalbereich geleiten zu lassen. Damit schließt sich der Zyklus, und die Sensorschleuse ist bereit für den nächsten Besucher. Dieses System erkennt zuverlässig, ob sich eine unbefugte Person Zutritt verschaffen will. Wenn für einen gewissen (frei wählbaren) Zeitraum keine Benutzer-Interaktion stattfindet, versetzt sich die Lifeline Speedlane Open wieder in den Ruhemodus, um Energie zu sparen.

SCHLÜSSELFUNKTIONEN

- Intuitive Annäherungserkennung
- Erkennung von Tailgating
- Schlanke, V-förmige, konisch zulaufendes Gehäuse mit ergonomischem Design und kleiner Stellfläche
- Hochwertige Materialien
- Flexible Sensorschleusenkonfigurationen
- Energiesparende Sleep-Funktion
- Universell verständliche und bewährte Anzeigesymbole
- Zusätzliche flexible Optionen zur Feinabstimmung oder zum 'Level Up' (siehe Seite 4/5)

WESENTLICHE VORTEILE

- Entlastet und unterstützt das Sicherheits- oder Empfangspersonals
- Passt sich wunderbar an die vorhandene Gebäudeausstattung und das Design an
- Unaufdringliche Sicherheitserkennung
- Kompaktes Gehäusedesign zur optimalen Nutzung des vorhandenen Platzangebots
- Hohe Zuverlässigkeit und lange Lebensdauer

SUGGESTED SEGMENTS

- Bürogebäude
- Mehrgeschossige Mietergebäude
- Medizinische und pharmazeutische Einrichtungen
- Schulen, Universitäten und Hochschulen
- Sporteinrichtungen

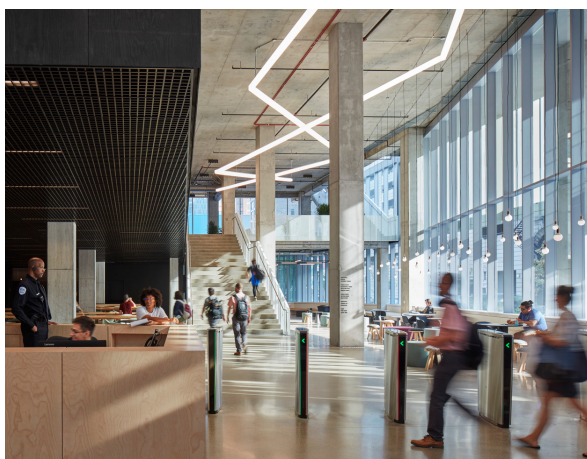

DIE MACHT WIEDER IN IHRE HÄNDE ZU LEGEN

Einheitslösungen sind ineffizient und nicht sinnvoll. Modulare Lösungen sind die Zukunft. Aus diesem Grund wurde die Lifeline Speedlane Swing äußerst vielseitig individualisierbar konzipiert. Dies eröffnet Ihnen eine unendlich große Auswahl, um Ihre eigens für Sie angepasste Sensorschleuse zu finden und zusammen mit unseren Sicherheitsexperten, eine maßgeschneiderte Eingangslösung für Sie zu entwerfen, die Sicherheit und Schutz mit Ästhetik in Einklang bringt.





Das Ergebnis ist ein einzigartiger Eingang, der den Bedürfnissen jeder Branche, jeder Anwendung und jedes einzelnen Unternehmens gerecht wird. Wählen Sie zuerst aus unserem Sortiment hochwertiger Standardoptionen. Erweitern Sie diese dann nach Bedarf um Level Up-Optionen für die Kategorien, die Ihnen besonders wichtig sind. Ob es um Ästhetik oder Gebäudesicherheit geht: Es stehen verschiedene Level Up-Optionen in den folgenden Kategorien zur Verfügung: Frequentierung, Gebäudesicherheit, Personensicherheit, Ästhetik, Technologie und Komfort.

SKALIERBARE FLEXIBILITÄT IST DIE ZUKUNFT

Die Möglichkeit, eine große Vielfalt an sekundärer Sicherheitstechnologie in unsere Schleusen zu integrieren, ist die ideale Ergänzung, wenn ein erhöhter Schutz erforderlich ist.

Die einfache Erfüllung Ihrer Sicherheitsvorgaben sowie die Einhaltung Ihres Budgets sind der Grund, warum wir mit Ihnen zusammen ein maßgeschneidertes Konzept erarbeiten. Wir möchten sicherstellen, dass Sie durch die Nutzung dieser Optionen ein Produkt erhalten, das sicherer, schöner und profitabler als andere ist.

Es stehen Level Up-Optionen in den folgenden Kategorien zur Verfügung:

-  FREQUENTIERUNG
-  GEBÄUDESICHERHEIT
-  PERSONENSICHERHEIT
-  ÄSTHETIK
-  TECHNOLOGIE
-  KOMFORT
-  SERVICE

LEVEL UP

Für den Feinschliff Ihrer Sensorschleuse steht Ihnen ein umfassendes Angebot an Level Up-Optionen zur Verfügung.

Die Spezifikationstabelle zeigt Ihnen unsere Standardprodukt und rechts davon können Sie alle kompatiblen 'Level Up'-Optionen zur Feinabstimmung der Lifeline Speedlane Open sehen und je nach Bedarf konfigurieren.



TECHNISCHE SPEZIFIKATIONEN

 FREQUENTIERUNG	STANDARD	LEVEL UP
Frequentierung	20 - 30 Personen pro Minute	
Breite des Anlagenkörpers	160 mm	
Höhe des Anlagenkörpers	1035 mm	
Länge des Anlagenkörpers	760 mm	
Durchgangsbreite	615 mm	Breite zwischen: 500 - 915 mm
Gesamte Anlagenbreite	935 mm (pro einzelnen Durchgang)	Breite zwischen: 820 - 1235 mm
Türflügel- bzw. Barrierehöhe	-	
 GEBÄUDESICHERHEIT	STANDARD	LEVEL UP
Erkennung nicht autorisierter Benutzer	Serienmäßig eingebaute Sensoren	
Anpassbare Rückmeldungen	verschiedene Einstellungen für das Buchungssignal	
Akustischer Alarmgeber	Serienmäßiger Tongeber	Sound-Modul
Tailgating-Erkennung	Standardmäßige Reichweite	
 PERSONENSICHERHEIT	STANDARD	LEVEL UP
Kopplung mit BMA-Anschluss	Notausgangseinstellungen gemäß den vor Ort gültigen und gesetzlichen Vorschriften	
 AESTHETICS	STANDARD	LEVEL UP
Material des Anlagenkörpers	Edelstahl	
Farbe des Anlagenkörpers	Standard Edelstahl	Andere Farben: Auf besonderen Wunsch Branding: Auf besonderen Wunsch
 TECHNOLOGY	STANDARD	LEVEL UP
Stromversorgung	110-240 VAC, 50 / 60 Hz	INTEGRATIONSMÖGLICHKEITEN: <ul style="list-style-type: none"> Lifeline Boost Mount (3 Optionen) BoonTouch External Control Panel (bis zu 6 Reihen)
Betriebsleistung	50W	
Betriebstemperatur	-15°C bis +50°C	
Gewicht	100 Kg	
Zugangskontrollsysteme	Potenzialfreie Kontakte für externes Zutrittskontrollsystem	
Montagemöglichkeit für externe Kartenleser	Nahtlos integriert unter der Oberseite Topplatte Max. Abmessungen: 55 x 130 x 50 mm	
 COMFORT	STANDARD	LEVEL UP OPTIONS
Barrierefreier Zugang	Optional breiterer Durchgang für handicapgerechtes Passieren	Winglock Swing Zugangsschranke Durchgangsbreite: 915 mm
Intuitive Funktionen	Näherungssensoren, Feedback-Signale, Führung per LED-Lichtleisten	
Energieverbrauch im Stand-by-Betrieb	Betriebsmodus 45W, Schlafmodus 40 W	

6 FUNKTIONSPRINZIP

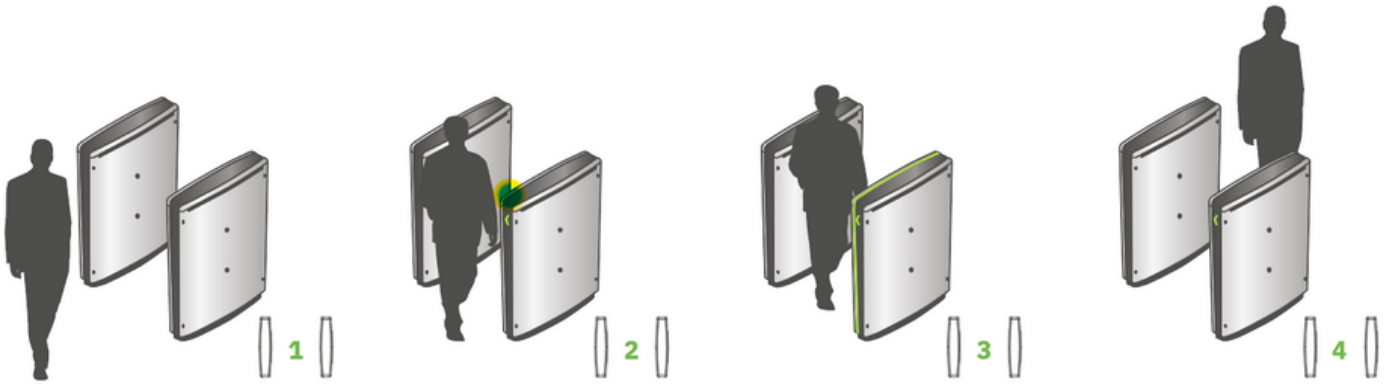

TECHNISCHE ANFORDERUNGEN

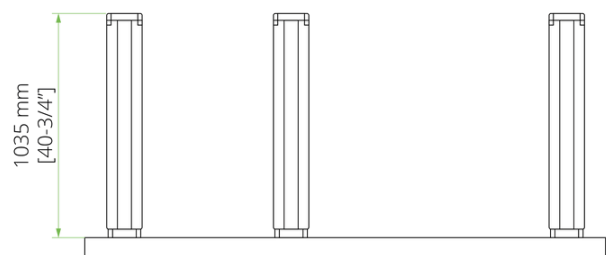
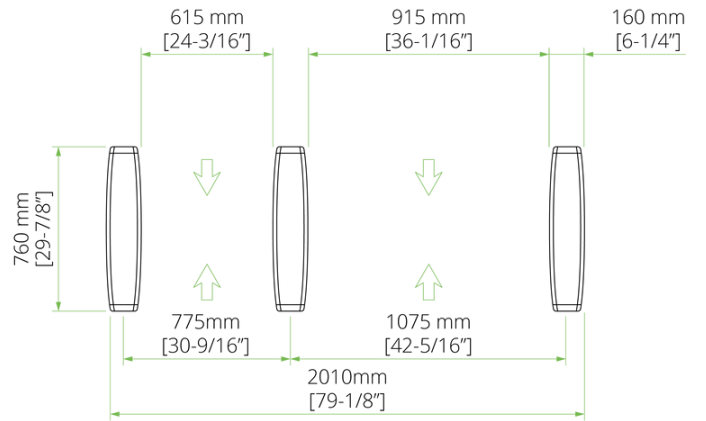
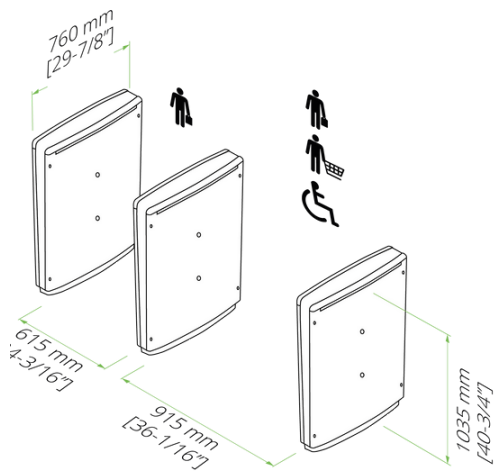



SERVICE UND WARTUNG

Bei hunderten oder tausenden von Besuchern, die täglich einen Eingang passieren, ist ein kontinuierlicher und zuverlässiger Betrieb von entscheidender Bedeutung. Regelmäßige Wartung und Instandhaltung können unerwartete Ausfälle verhindern. Die Service- und Wartungsteams von Boon Edam auf der ganzen Welt haben Erfahrung mit den Auswirkungen der lokalen Regularien und Anforderungen sowie deren Einfluss auf den Verschleiß Ihrer Eingangslösungen und können spezielle Service- und Wartungsverträge anbieten, die diesen Bedingungen gerecht werden und vollumfänglich erfüllen.



KONFORMITÄT

Das Ziel einer Organisation ist es, die wertvollen Vermögenswerte im Inneren zu schützen - sowohl Menschen als auch Eigentum. Selbstverständlich ist die Industrie dafür verantwortlich, die lokalen und globalen relevanten Gesetze, Richtlinien und Vorschriften einzuhalten, um das wichtige Ziel der allgemeinen Sicherheit zu erreichen. Die Nichteinhaltung der entsprechenden Maßnahmen und Kriterien, die in diesen Vorschriften festgelegt sind, kann zu katastrophalen Zwischenfällen und erheblichen Geldstrafen führen.

Die Sicherheitseingänge von Boon Edam sind konzipierte Lösungen, die es dem Betreiber ermöglichen die Vorschriften einzuhalten, die für einen Zugang zu geschützten Bereichen innerhalb eines Gebäudes gefordert werden. Wir nehmen die Einhaltung und Sicherheit sehr ernst und stellen gewährleisten, dass wir unsere Produkte selbst herstellen, installieren und instand halten, um die in allen unseren Ländern geforderten strengen Kriterien einzuhalten. Anforderungen und Regularien können sich jederzeit, kurzfristig und in verschiedene Richtungen verändern, dadurch entwickeln wir uns ständig weiter und arbeiten stets mit höchster Priorität daran, dass unsere Produkte konform und zertifiziert sind. Weitere Informationen finden Sie auf unserer Website unter 'Über uns'.

Die Lifeline Speedlane Open entspricht den folgenden europäischen Normen:

- Maschinenrichtlinie (2006/42/EG)
- EMV-Richtlinie (2004/108/EG)
- RoHS-Rechtlinie (2011/65/EU)

WIR AGIEREN GLOBAL.

Wir produzieren seit mehr als 140 Jahren hochwertige, ästhetische Sicherheitslösungen für den Eingangsbereich in den Niederlanden, den Vereinigten Staaten von Amerika und China. Wir sind stolz darauf, dass wir mit unseren Tochtergesellschaften jeden Winkel der Erde abdecken. Zudem arbeitet unsere globale Exportabteilung nicht nur mit Distributoren zusammen, sondern ist auch für den direkten Vertrieb und Service auf diesen Gebieten verantwortlich. Durch dieses breite Netz erreichen wir eine starke globale Präsenz und haben ein besseres Verständnis der lokalen Marktbedürfnisse für Eingangslösungen.

Sie suchen Ihren Boon Edam-Eingangsexperten in Ihrer Nähe? Besuchen Sie uns auf:

www.boonedam.de/kontakt



Boon Edam GmbH
T +49 (0)211 416 118 90
E de.info@boonedam.com
I www.boonedam.de

BOON EDAM
YOUR ENTRY EXPERTS.