



BOON EDAM

YOUR  
ENTRY  
EXPERTS.

MITTLERE SICHERHEITSNIVEAU



## LIFELINE SPEEDLANE SLIDE.

### DIE **ROBUSTE** SENSORSCHLEUSE

Die markante, ästhetische und intuitiv intelligente Lifeline Speedlane Slide dominiert die Sicherheitsschleusenbranche. Mit Ihren Sensoren und der automatischen Aktivierung bei Herantreten eines Besuchers rundet diese moderne Sicherheitsschleuse jeden Eingangsbereich einladend ab.





## ÜBERSICHT

Expansion und Wachstum innerhalb eines Gebäudes sorgen häufig für Ungereimtheiten bezüglich der physischen Sicherheit. Die Anlagen innerhalb des Gebäudes müssen stets auf dem neuesten Stand sein und auf sich ändernde sowie grundlegende Spezifikationskriterien angepasst werden können.

## SCHLÜSSELFUNKTIONEN

- Intuitive Annäherungserkennung
- Intelligente Benutzerführung
- Erkennung von Tailgating
- Weich und geschmeidig schwingende Glasdrehflügel
- Schlanke, V-förmige, konisch zulaufendes Gehäuse mit ergonomischem Design und kleiner Stellfläche
- Hochwertige Materialien
- Flexible Sensorschleusenkonfigurationen
- Energiesparende Sleep-Funktion
- Universell verständliche und bewährte Anzeigesymbole
- Zusätzliche flexible Optionen zur Feinabstimmung oder zum 'Level Up' (siehe Seite 4/5)

## LANGFRISTIG SICHER UND RELEVANT

Wir gewährleisten die Umsetzung dieser Verpflichtungen durch stetige Forschung und kontinuierliche Produktentwicklung. So werden unsere Sicherheitsschleusen hohen Standards gerecht und sind auch bezüglich Integrationen, Nutzerfreundlichkeit, Sicherheit und Ästhetik die passende flexible Wahl für Sie.

## EINE LÖSUNG, GANZ OHNE KOMPROMISSE

Dank des abgerundeten Gehäuses der Sicherheitsschleuse Lifeline Speedlane Slide öffnen und schließen sich die gläsernen Schiebe-Türflügel schnell. Die farbigen LED-Lichter auf der Glasoberfläche des Gehäuses leiten Benutzer intuitiv vom Eingang über die Autorisierung bis zum Ausgang. Dieses Produkt hat sich als beliebtes Produkt für Kunden bewährt, die bezüglich Sicherheit und Design keinerlei Kompromisse eingehen wollen.

## WESENTLICHE VORTEILE

- Entlastet und unterstützt das Sicherheits- oder Empfangspersonals
- Passt sich wunderbar an die vorhandene Gebäudeausstattung und das Design an
- Kurze Gehäuselänge benötigt wenig Platz
- Hohe Zuverlässigkeit und lange Lebensdauer

## EMPHOLENE SEGMENTE

- Bürogebäude
- Mehrgeschossige Mietergebäude
- Medizinische und pharmazeutische Einrichtungen
- Schulen, Universitäten und Hochschulen
- Sporteinrichtungen
- Regierungsgebäude und öffentliche Einrichtungen



## DIE MACHT WIEDER IN IHRE HÄNDE ZU LEGEN

Einheitslösungen sind ineffizient und nicht sinnvoll. Modulare Lösungen sind die Zukunft. Aus diesem Grund wurde die Lifeline Speedlane Swing äußerst vielseitig individualisierbar konzipiert. Dies eröffnet Ihnen eine unendlich große Auswahl, um Ihre eigens für Sie angepasste Sensorschleuse zu finden und zusammen mit unseren Sicherheitsexperten, eine maßgeschneiderte Eingangslösung für Sie zu entwerfen, die Sicherheit und Schutz mit Ästhetik in Einklang bringt.





Das Ergebnis ist ein einzigartiger Eingang, der den Bedürfnissen jeder Branche, jeder Anwendung und jedes einzelnen Unternehmens gerecht wird. Wählen Sie zuerst aus unserem Sortiment hochwertiger Standardoptionen. Erweitern Sie diese dann nach Bedarf um Level Up-Optionen für die Kategorien, die Ihnen besonders wichtig sind. Ob es um Ästhetik oder Gebäudesicherheit geht: Es stehen verschiedene Level Up-Optionen in den folgenden Kategorien zur Verfügung: Frequentierung, Gebäudesicherheit, Personensicherheit, Ästhetik, Technologie und Komfort.

## SKALIERBARE FLEXIBILITÄT IST DIE ZUKUNFT

Die Möglichkeit, eine große Vielfalt an sekundärer Sicherheitstechnologie in unsere Schleusen zu integrieren, ist die ideale Ergänzung, wenn ein erhöhter Schutz erforderlich ist.

Die einfache Erfüllung Ihrer Sicherheitsvorgaben sowie die Einhaltung Ihres Budgets sind der Grund, warum wir mit Ihnen zusammen ein maßgeschneidertes Konzept erarbeiten. Wir möchten sicherstellen, dass Sie durch die Nutzung dieser Optionen ein Produkt erhalten, das sicherer, schöner und profitabler als andere ist.

### Es stehen Level Up-Optionen in den folgenden Kategorien zur Verfügung:

-  FREQUENTIERUNG
-  GEBÄUDESICHERHEIT
-  PERSONENSICHERHEIT
-  ÄSTHETIK
-  TECHNOLOGIE
-  KOMFORT
-  SERVICE

# LEVEL UP



Für den Feinschliff Ihrer Sensorschleuse steht Ihnen ein umfassendes Angebot an Level Up-Optionen zur Verfügung.

Die Spezifikationstabelle zeigt Ihnen unsere Standardprodukt und rechts davon können Sie alle kompatiblen 'Level Up'-Optionen zur Feinabstimmung der Lifeline Speedlane Slide sehen und je nach Bedarf konfigurieren.



## TECHNISCHE SPEZIFIKATIONEN

 FREQUENTIERUNG	STANDARD	LEVEL UP
Frequentierung	20 - 30 Personen pro Minute	
Breite des Anlagenkörpers	312 mm	Breit: 512 mm
Höhe des Anlagenkörpers	1035 mm	
Länge des Anlagenkörpers	1440 mm	
Durchgangsbreite	510 mm	Breit: 910 mm
Gesamte Anlagenbreite	1134 mm (zwei Glasflügel) (pro einzelnen Durchgang)	Breit: 1934 mm
Türflügel- bzw. Barrierehöhe	980 mm	Hohe Option verfügbar. Siehe Seite 6
 GEBÄUDESICHERHEIT	STANDARD	LEVEL UP
Erkennung nicht autorisierter Benutzer	Standardmäßig eingebaute Sensoren	Übersteigerkennung
Anpassbare Rückmeldungen	verschiedene Einstellungen für das Buchungssignal	
Akustischer Alarmgeber	Standardmäßiger Tongeber	Sound-Modul
Tailgating-Erkennung	Standardmäßige Reichweite	Tailgating+
 PERSONENSICHERHEIT	STANDARD	LEVEL UP
Fail Safe-Betriebsmodus	Bei Stromausfall Batterie-Backup	
Kopplung mit BMA-Anschluss	Notausgangseinstellungen gemäß den vor Ort gültigen und gesetzlichen Vorschriften	
Sicherheitssensoren	Standardmäßig	Area/range can be fine-tuned
 ÄSTHETIK	STANDARD	LEVEL UP
Material des Anlagenkörpers	Edelstahl	
Farbe des Anlagenkörpers	Standard Edelstahl	Andere Farben: Auf besonderen Wunsch Branding: Auf besonderen Wunsch
 TECHNOLOGIE	STANDARD	LEVEL UP
Stromversorgung	110-240 VAC, 50 / 60 Hz	<b>INTEGRATION OPPORTUNITIES:</b> <ul style="list-style-type: none"> <li>Lifeline Boost Mount (3 Optionen)</li> <li>Universal Elevator Destination Display (max. 8 Aufzüge)</li> <li>BoonTouch External Control Panel (bis zu 6 Reihen)</li> </ul>
Betriebsleistung	80W	
Betriebstemperatur	-5°C bis +40°C	
Gewicht	330 Kg	
Zugangskontrollsysteme	Potenzialfreie Kontakte für externes Zutrittskontrollsystem	
Montagemöglichkeit für externe Kartenleser	Nahtlos integriert unter der Oberseite Topplatte Max. Abmessungen: 80 x 130 x 50 mm	
 KOMFORT	STANDARD	LEVEL UP
Barrierefreier Zugang	Optional breiterer Durchgang für handiapgerechtes Passieren	Winglock Swing Zugangsschranke Durchgangsbreite: 915 mm
Intuitive Funktionen	Näherungssensoren, Feedback-Signale, Führung per LED-Lichtleisten	
Energieverbrauch im Stand-by-Betrieb	Betriebsmodus 60 W, Schlafmodus 40 W	

## 6 FUNKTIONSPRINZIP

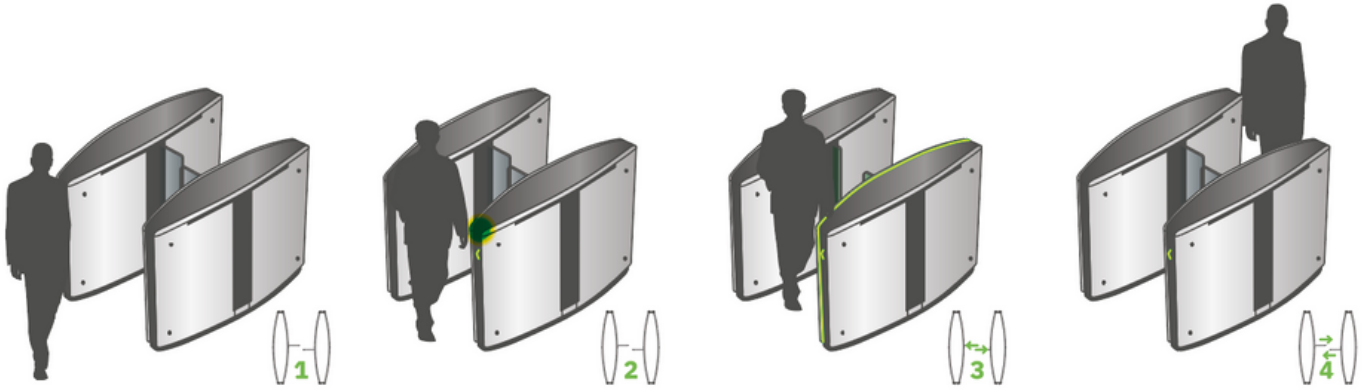

## TECHNISCHE ANFORDERUNGEN

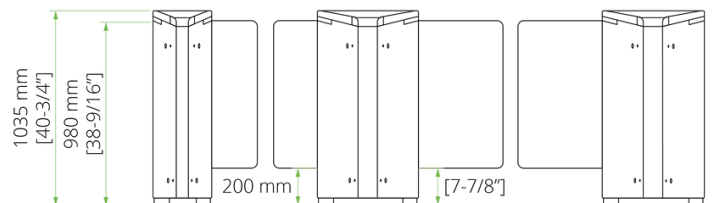
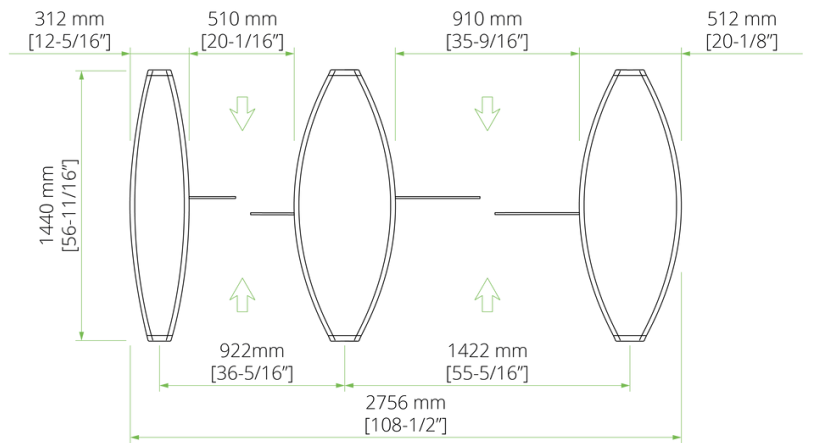
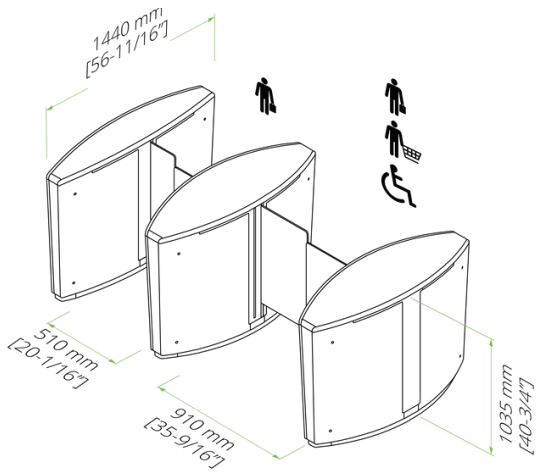



## SERVICE UND WARTUNG

Bei hunderten oder tausenden von Besuchern, die täglich einen Eingang passieren, ist ein kontinuierlicher und zuverlässiger Betrieb von entscheidender Bedeutung. Regelmäßige Wartung und Instandhaltung können unerwartete Ausfälle verhindern. Die Service- und Wartungsteams von Boon Edam auf der ganzen Welt haben Erfahrung mit den Auswirkungen der lokalen Regularien und Anforderungen sowie deren Einfluss auf den Verschleiß Ihrer Eingangslösungen und können spezielle Service- und Wartungsverträge anbieten, die diesen Bedingungen gerecht werden und vollumfänglich erfüllen.



## KONFORMITÄT

Das Ziel einer Organisation ist es, die wertvollen Vermögenswerte im Inneren zu schützen - sowohl Menschen als auch Eigentum. Selbstverständlich ist die Industrie dafür verantwortlich, die lokalen und globalen relevanten Gesetze, Richtlinien und Vorschriften einzuhalten, um das wichtige Ziel der allgemeinen Sicherheit zu erreichen. Die Nichteinhaltung der entsprechenden Maßnahmen und Kriterien, die in diesen Vorschriften festgelegt sind, kann zu katastrophalen Zwischenfällen und erheblichen Geldstrafen führen.

Die Sicherheitseingänge von Boon Edam sind konzipierte Lösungen, die es dem Betreiber ermöglichen die Vorschriften einzuhalten, die für einen Zugang zu geschützten Bereichen innerhalb eines Gebäudes gefordert werden. Wir nehmen die Einhaltung und Sicherheit sehr ernst und stellen gewährleisten, dass wir unsere Produkte selbst herstellen, installieren und instand halten, um die in allen unseren Ländern geforderten strengen Kriterien einzuhalten. Anforderungen und Regularien können sich jederzeit, kurzfristig und in verschiedene Richtungen verändern, dadurch entwickeln wir uns ständig weiter und arbeiten stets mit höchster Priorität daran, dass unsere Produkte konform und zertifiziert sind. Weitere Informationen finden Sie auf unserer Website unter 'Über uns'.

### Die Lifeline Speedlane Slide

**entspricht den folgenden europäischen Normen:**

- Maschinenrichtlinie (2006/42/EG)
- EMV-Richtlinie (2004/108/EG)
- RoHS-Rechtlinie (2011/65/EU)

# WIR AGIEREN GLOBAL.

---

Wir produzieren seit mehr als 140 Jahren hochwertige, ästhetische Sicherheitslösungen für den Eingangsbereich in den Niederlanden, den Vereinigten Staaten von Amerika und China. Wir sind stolz darauf, dass wir mit unseren Tochtergesellschaften jeden Winkel der Erde abdecken. Zudem arbeitet unsere globale Exportabteilung nicht nur mit Distributoren zusammen, sondern ist auch für den direkten Vertrieb und Service auf diesen Gebieten verantwortlich. Durch dieses breite Netz erreichen wir eine starke globale Präsenz und haben ein besseres Verständnis der lokalen Marktbedürfnisse für Eingangslösungen.

Sie suchen Ihren Boon Edam-Eingangsexperten in Ihrer Nähe? Besuchen Sie uns auf:

[www.boonedam.de/kontakt](http://www.boonedam.de/kontakt)



**Boon Edam GmbH**  
T +49 (0)211 416 118 90  
E [de.info@boonedam.com](mailto:de.info@boonedam.com)  
I [www.boonedam.de](http://www.boonedam.de)

  
**BOON EDAM**  
YOUR ENTRY EXPERTS.