



Servicestation CARY, Ausführung Basic, Gehäuse in RAL 9016 verkehrsweiß

Die moderne Fahrrad-Servicestation CARY ist ein praktisches Hilfsmittel, um die Mobilität von Radfahrern auch im Falle einer Fahrradpanne zu gewährleisten. Die robuste Servicestation aus deutscher Produktion bietet neben dem notwendigen, sicher aufbewahrten Werkzeug und einer Luftpumpe eine integrierte Reifenlickauflage sowie eine Helmhalterung. Ein hochwertiger Fahrradhalter sorgt für eine rutschsichere Fahrradaufnahme und zwei lange, extra verstärkte Reifenheber ermöglichen eine felgenschonende Reparatur.

#### Konstruktion:

Gehäuse aus Stahlblech mit abgerundeten Ecken. Werkzeuge sind an Edelstahlleinen mit PVC-Ummantelung mit automatischem Einzug befestigt und können bei Bedarf gegen den automatischen Einzug mit einer Einzugsarretierung gesichert werden. Die Station verfügt über einen Fahrradhalter mit einem Antirutschbezug, Reifenlickauflage sowie einer Fahrradhelmhalterung.  
Performance Ausführung: Mit kundenspezifischem Logo auf der Rückseite der Station auf Foliendruck.

#### Ausstattung:

- Kreuzschlitzschraubendreher
- Schlitzschraubendreher
- Torxschraubendreher T25
- verstellbarer Einmaulschlüssel bis max. 19,2 mm
- Innensechskantschlüssel-Set 2 - 8 mm
- Reifenheber (2 Stück)
- Luftpumpe aus Edelstahl V2A, Pumpengriff aus Aluminium, inkl. Schlauch (metallummantelt) mit Universalpumpenkopf sowie Manometer mit detaillierter Skalierung

#### Oberfläche / Farbe:

Alle Stahlteile sind grundiert und pulverbeschichtet. Gehäuse in Standardfarben. Blenden, Sattelaufnahmebolzen sowie Bodenplatte in Farbe NCS S8500-N anthrazit.

#### Befestigungsart:

Zum Aufdübeln bei +/- 0 mm, Befestigungsmaterial in den Ausführungen Basic (4 Schwerlastanker mit Sechskantmutter) und Performance (4 Schwerlastanker inkl. 2 Sechskantmutter und 2 diebstahlsichere Mutter inkl. Werkzeug) im Lieferumfang enthalten.

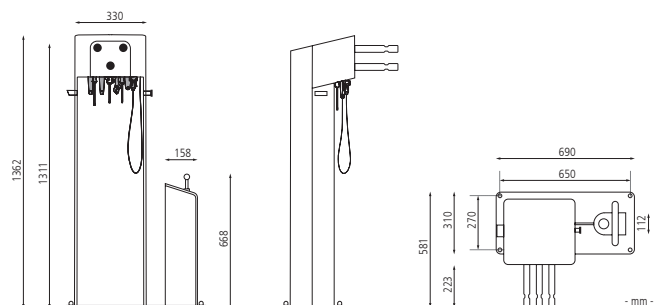

#### Standardfarben - bitte bei Bestellung Farbe angeben!

	RAL 1023 verkehrsgelb		RAL 2002 blutorange		RAL 5010 enzianblau		RAL 5018 türkisblau		RAL 9016 verkehrsweiß		RAL 9023 perldunkelgrau		DB 703 eisenglimmer
-------------------------------------------------------------------------------------	--------------------------	-------------------------------------------------------------------------------------	------------------------	-------------------------------------------------------------------------------------	------------------------	-------------------------------------------------------------------------------------	------------------------	-------------------------------------------------------------------------------------	--------------------------	---------------------------------------------------------------------------------------	----------------------------	---------------------------------------------------------------------------------------	------------------------



- **hochwertige rutschsichere Fahrradaufnahme**
- **Tools sind aufgeräumt, befinden sich nicht in Bodennähe**
- **lange und extra verstärkte Reifenheber ohne Stahl, felgenschonend**



▲ Servicestation CARY, Ausführung Basic,  
Gehäuse in RAL 1023 verkehrsgelb



▲ Servicestation CARY, Ausführung Performance,  
Gehäuse in RAL 1023 verkehrsgelb



▲ Servicestation CARY,  
Gehäuse in RAL 1023 verkehrsgelb