



Anlehnbügel FARGO, feuerverzinkt

Der Anlehnbügel FARGO ist die ideale Wahl für moderne städtische Umgebungen. Sein zeitgemäßes Design fügt sich harmonisch vor öffentlichen Gebäuden, in Wohngebieten oder an Arbeitsstätten ein, wo Sicherheit und Stil gleichermaßen gefragt sind. Egal, ob in belebten Stadtvierteln oder ruhigen Wohngebieten, FARGO vereint praktische Funktionalität mit zeitlosem Chic.

**Konstruktion:**

Anlehnbügel aus Vierkantstahlrohr (30 x 50 mm) mit Stahlplatte (2 mm) inkl. gelasertem Fahrradsymbol sowie mit einem abgewinkelten Dach, welches den Sattel vor Nässe schützen soll. Am Rahmen ist ein Stahlseil (Ø 5 mm) mit Stahlring angebracht, der zum Anschließen des Rades mit einem Fahrradschloss verwendet werden kann. Aufgrund des Design wird der Anlehnbügel schräg einbetoniert.

**Oberfläche / Farbe:**

Alle Stahlteile feuerverzinkt bzw. zusätzlich pulverbeschichtet in HITSA-Standardfarben.

**Befestigungsart:**

Zum Einbetonieren (empfohlene Einbautiefe 500 mm).

- verleiht dem Stadtbild eine skulpturale Note
- ideal für Orte, an denen Sie trockene Fahrrad-abstellplätze anbieten möchten

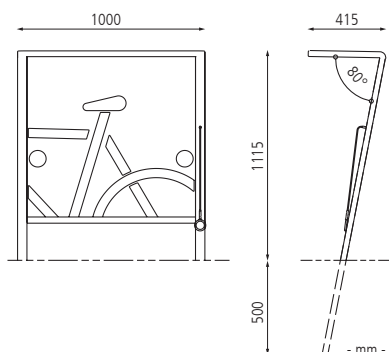

◀ Anlehnbügel FARGO, in RAL 7016 anthrazitgrau