

## Gewerbe-Kastenrinne SKR-G

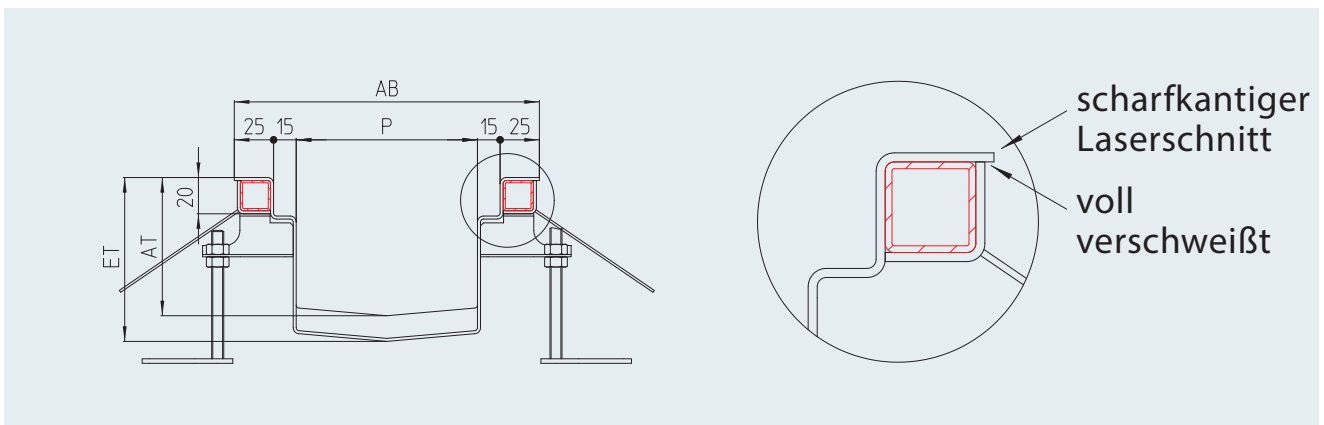

### Bodenanschluss

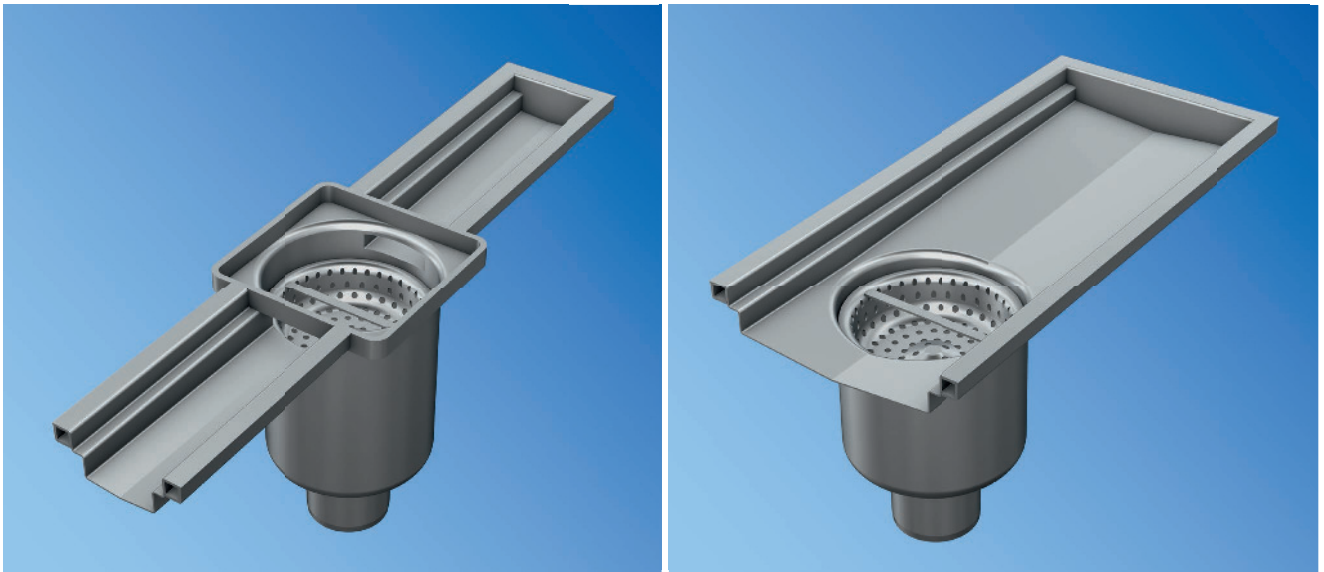
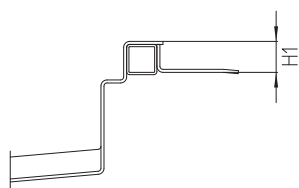

**AF** Anarbeitungsflansch<sup>1)</sup>

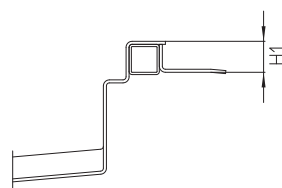

**HF** Haftflansch<sup>1)</sup>

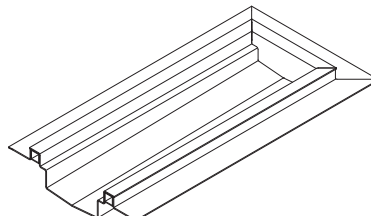
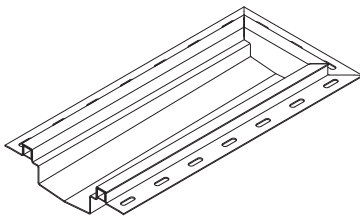

### Ausschreibungstext

Gewerbe-Kastenrinne, Modell SKR-G, Kantenschutz innenliegend verstärkt durch Edelstahl-Rechteckprofile. Kantenausbildung als absolut scharfkantiger Laserschnitt ohne Biegeradius für einen optimalen Übergang zum anschließenden Boden- bzw. Fugenmaterial. Der Sichtsteg ist mit dem senkrechten Schenkel des unterstützenden Winkels voll verschweißt. Umlaufend mit Maueranker alle 500 mm sowie U-förmige Montageböcke zur kraftschlüssigen Bodenbindung und höhenverstellbare Dübel-Montagefüsse alle 1.000 mm. Innenliegendes Quergefälle und 0,6% Längsgefälle. Rinne in geschweißter, nicht in geflanschter Ausführung, mit eingeschweißtem / untergeschweißtem Rinnenbodeneinlauf. Oberfläche VA-korngestraht.

<sup>1)</sup> Maueranker entfallen