

Rinnensinkkasten RSKE-MIT-W

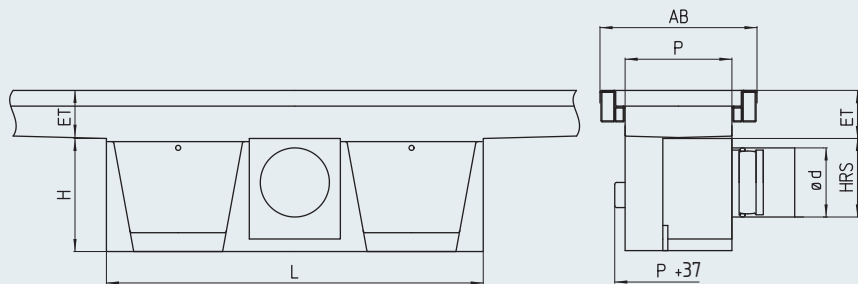
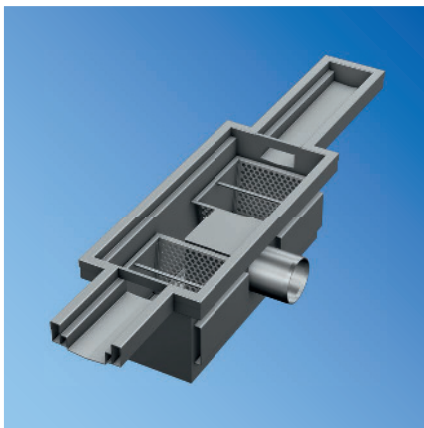

Rinnensinkkasten - Mittig - waagrecht

Modell	Nenngröße DN	Ø d [mm]	Profil P [mm]	AB [mm]	L [mm]	H [mm]	HRS [mm]	Abflussleistung [l/s]	Schlammfang-Vol. [l]
RSKE-170-100-MIT-W	100	110	170	250	600	180	125	> 2,8	2 x 4,1
RSKE-170-150-MIT-W	150	160	170	250	700	210	150	> 8,2	2 x 4,1
RSKE-220-100-MIT-W	100	110	220	300	600	180	125	> 2,8	2 x 4,8
RSKE-220-150-MIT-W	150	160	220	300	800	210	170	> 8,2	2 x 7,4
RSKE-220-200-MIT-W	200	200	220	300	1000	250	225	> 12,5	2 x 8,7
RSKE-320-150-MIT-W	150	160	320	400	800	210	170	> 8,2	2 x 11,4
RSKE-320-200-MIT-W	200	200	320	400	1000	250	200	> 12,5	2 x 15,0
RSKE-420-200-MIT-W	200	200	420	500	auf Anfrage				
RSKE-420-250-MIT-W	250	250	420	500	auf Anfrage				
RSKE-420-300-MIT-W	300	315	420	500	auf Anfrage				

Ausschreibungstext

Rinnensinkkasten, einteilig, Modell RSKE, entsprechend EN 1253, mittig eingeschweißt in die Rinne. Mit einem steckbaren Geruchverschluss und zwei großen Schlammfängen aus Edelstahl. Verstärkung des Kantenschutzes durch innenliegende, verschweißte Rechteckprofile wie Rinnenrand. Bodenanschluss wie Rinne, waagerechter Ablaufstutzen. Oberfläche VA-korngestrahlt.

Nennweite:	• DN 70	• DN 100	• DN 150	• DN 200	• DN 250	• DN 300
Werkstoff:	• 1.4301 [AISI 304]		• 1.4571 [AISI 316 Ti] [®]			
Abdeckung:	• Plattenabdeckung, M125 • Gitterrost MW25 Tragstab 25/2RH		• Stabrost, M125 • Gitterrost MW25 Tragstab 25/3RH		• Plattenabdeckung, 5 mm • Gitterrost MW25 Tragstab 25/4RH	

Auf Anfrage erstellen wir Ihnen gerne objektbezogene Ausschreibungstexte.