

TECHNISCHE DATEN

MODELLE FS1, FS2, FDS3 - SYSTEM 2022 - SONDERFORMEN FREIHÄNGENDE SLOPE

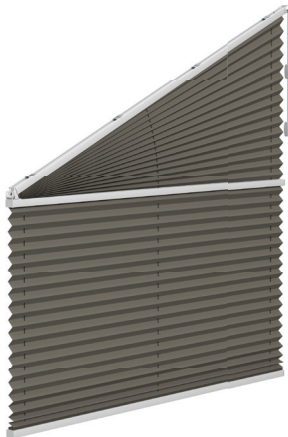

Modell FS1

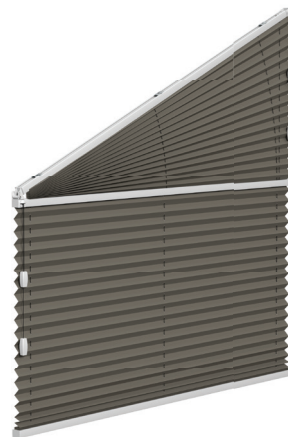

Modell FS2

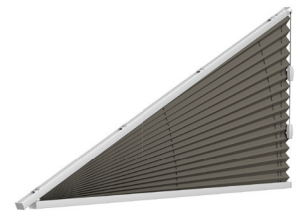

Modell FDS3

Produktbeschreibung

Maßgefertigte, freihängende Plissee-Schräganlage für Senkrechtfenster mit feststehender Oberschiene in verschiedenen Modellvarianten:

F1 Slope (Modell (FS1)): Kompletter Stoffaufzug bis in die Spitze über ein Schnurzugsystem

F2 Slope (Modell (FS2)): Kompletter Stoffaufzug bis in die Spitze über zwei Schurzugsysteme

FD3 Slope (Modell (FDS3)): Dreieck mit feststehender Oberschiene und beweglicher Unterschiene, Bedienung über ein Schnurzugsystem mit Schnurschloss gegenüber der Spitze, Paketbildung oben

Die Befestigung der Oberschiene erfolgt über Clips. Das Getrieb mit dem Schnurzug kann wahlweise rechts oder links positioniert werden. Die Höhenarretierung der Anlage erfolgt über ein Schnurschloss. Die Profile sind in den Farben Weiß, Aluminium eloxiert, Anthrazit und Schwarz erhältlich.

Größenbereiche

Pakethöhentabelle

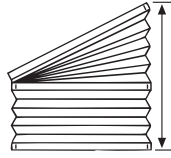
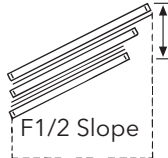
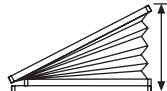
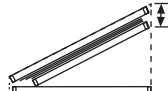
Modell	F1Slope	F2Slope	FD3 Slope	Anlagenhöhe in cm	Pakethöhe in cm		
Max. schräge Breite	80 cm	220 cm*	220 cm*				
Max. Basisbreite	100 cm	220 cm - 15° 190 cm - 30° 160 cm - 45° 145 cm - 50°	160 cm				
Max. Höhe	260 cm	260 cm	160 cm	50 100 150 200 250 260	max. 7,0 max. 8,5 max. 10,0 max. 11,5 max. 13,0 max. 13,3	50 100 150 160	max. 6,0 max. 7,0 max. 8,0 max. 8,2
Min. Breite	30 cm	30 cm	30 cm				
Min. Höhe	30 cm	30 cm	30 cm				
Neigungswinkel	5°- 35°	5°- 50°	5°- 50°				

* abhängig von Stoffbreite

Abmessungen

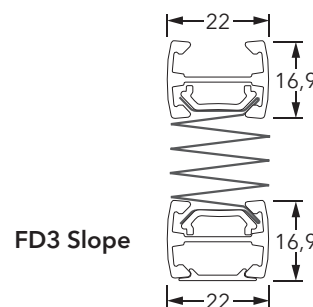
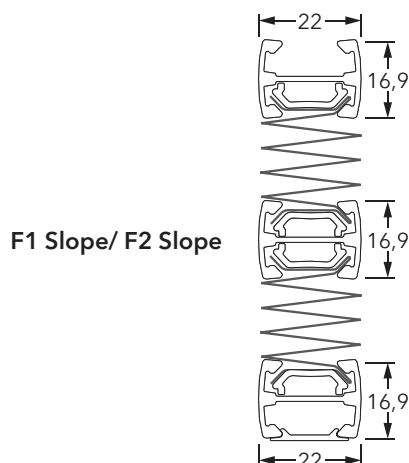

Bedienung



F1 Slope

- 1 Schnurzug wahlweise
- links oben
 - rechts oben
 - links unten
 - rechts unten

F2 Slope

- 2 Schnurzüge wahlweise
- links oben/rechts unten
 - rechts oben/links unten

FD3 Slope

- 1 Schnurzug wahlweise
- links oben
 - rechts oben

Montage-Optionen

Verschraubt

1) Montage im Fensterfalz mit Deckenträger



2) auf dem Rahmen mit Wandträger



Farben

Profile

Die Profile der Bedienschiene und die verwendeten Komponenten sind je nach Anlagentyp in verschiedenen Farben lieferbar.

Kunststoffteile

Bediengriffe, Spannschuhe und Abschlusskappen werden farblich auf die vier optionalen Profifarben abgestimmt.

Plisse-Kollektion

Umfangreiche Farb- und Motivauswahl mit mehr als 320 Positionen

- Unterschiedliche Transmissionsgrade von lichtdurchlässig bis abdunkelnd
- Verschiedenste Materialien und Gewebearten von Leinenoptik, über Crushoptik bis hin zu Scherlis und Jacquards
- Zahlreichen Themen- und Trendkarten
- Teilweise Schwer entflammbar, B1 gemäß DIN 4102. Trevira CS
- Farb- und Qualitätssortierung für verschiedene Anwendungsbereiche im Objekt