

# WC-Steuerung EDITION E / MANUAL

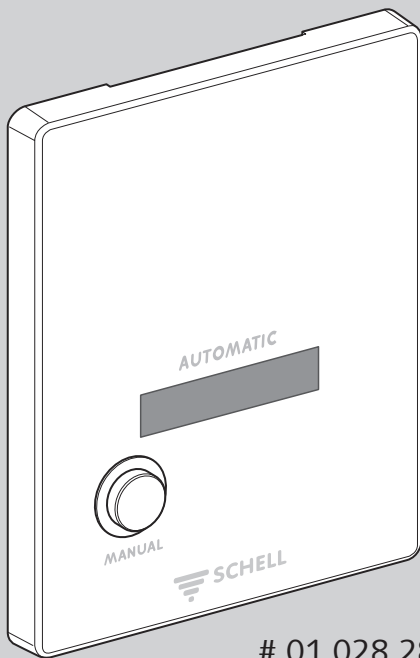

# 01 028 28 99

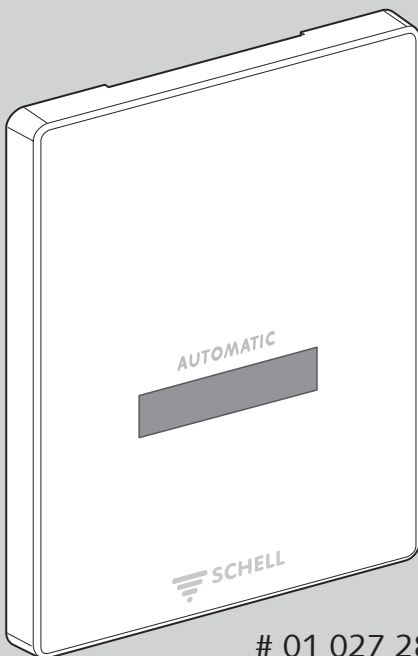

# 01 027 28 99

- Ⓛ DE Montage- und Installationsanleitung  
Fertigbauset
- Ⓛ NL Montagehandleiding  
Afwerkset
- Ⓛ FR Instructions de montage  
Set de finition
- Ⓛ EN Assembly instructions  
Trim set
- Ⓛ ES Instrucciones de montaje e instalación  
Set para el montaje

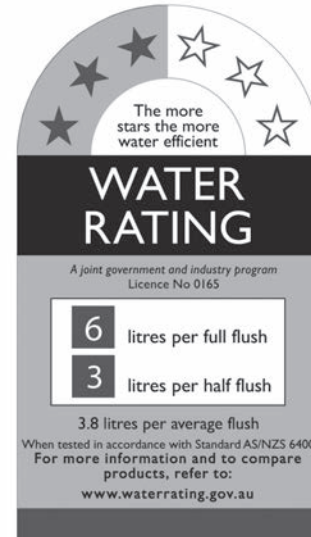

<https://www.schell.eu/wc-edition-e-manual>



Made in Germany

 **SCHELL**

# 01 028 28 99

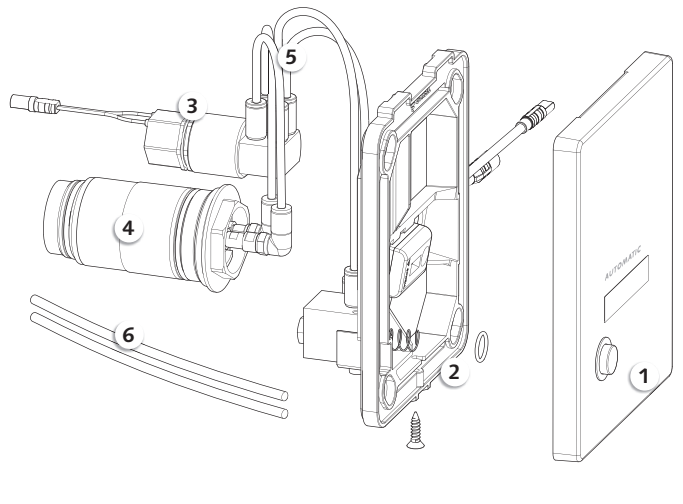

- (DE) 1 # 01 028 28 99 – EDITION E MANUAL: Frontplatte mit Sensorfenster und Taster für manuelle Auslösung  
 # 01 027 28 99 – EDITION E: Frontplatte mit Sensorfenster  
 2 Montagerahmen mit Elektronikmodul  
 3 Magnetventilblock mit Hydraulikanschlüssen  
 4 Kunststoffkartusche mit automatischer Düsenreinigungsnadel und Hydraulikanschlüssen  
 5 Hydraulikschläuche (vormontiert)  
 6 ⚠ Hydraulikschläuche (2 Stück als Ersatz, einmal gelöste Schläuche dürfen nicht wieder verwendet werden)

- (NL) 1 # 01 028 28 99 – EDITION E MANUAL: frontplaat met sensorvenster en knop voor handmatige activering  
 # 01 027 28 99 – EDITION E: Frontplaat met sensorvenster  
 2 Montagelijst met elektronische module  
 3 Magneetklepblok met hydraulische aansluitingen  
 4 Kunststof cartouche met automatische reinigingsnaald voor het mondstuk en hydraulische aansluitingen  
 5 Hydraulische slangen (voorgemonteerd)  
 6 ⚠ Hydraulische slangen (2 stuks als vervanging, eenmaal losgemaakte slangen mogen niet opnieuw worden gebruikt)

# 01 027 28 99

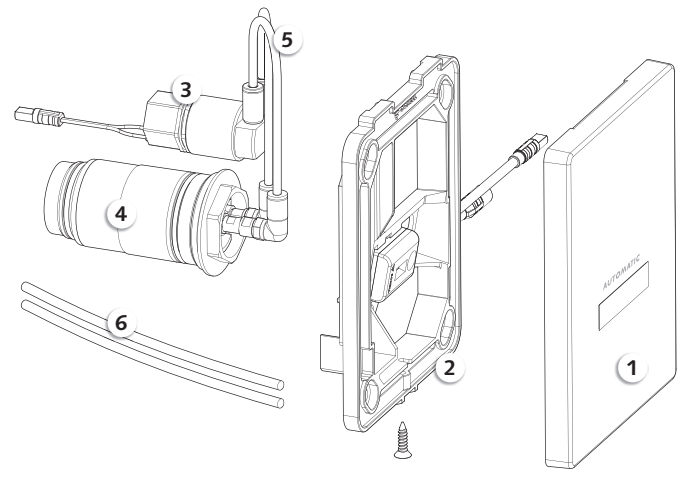

- (FR) 1 # 01 028 28 99 – EDITION E MANUAL: plaque frontale avec regard pour détecteur et touche de déclenchement manuel  
 # 01 027 28 99 – EDITION E: plaque frontale avec regard pour détecteur  
 2 Cadre de montage avec module électronique  
 3 Bloc d'électrovannes avec raccords hydrauliques  
 4 Cartouche en plastique avec aiguille pour le nettoyage automatique des buses et raccords hydrauliques  
 5 Tuyaux hydrauliques (prémontés)  
 6 ⚠ Tuyaux hydrauliques (2 pièces de rechange, les tuyaux détachés ne peuvent plus être utilisés.)

- (EN) 1 # 01 028 28 99 – EDITION E MANUAL: Front-facing panel with sensor window and button for manual actuation  
 # 01 027 28 99 – EDITION E: Front-facing panel with sensor window  
 2 Mounting frame with electronic module  
 3 Solenoid valve block with hydraulic connections  
 4 Plastic cartridge with automatic nozzle cleaning pin and hydraulic connections  
 5 Hydraulic hoses (pre-assembled)  
 6 ⚠ Hydraulic hoses (2 pieces as spare, hoses which have been disconnected must not be reused)

- (ES) 1 # 01 028 28 99 – EDITION E MANUAL: Placa frontal con sensor y pulsador para activación manual  
 # 01 027 28 99 – EDITION E: Placa frontal con sensor  
 2 Bastidor de montaje con módulo electrónico  
 3 Válvulas solenoides  
 4 Cartucho de plástico con conexiones y aguja de limpieza  
 5 Conexiones (premontadas)  
 6 ⚠ Conexiones (2 unidades como repuesto; una vez que se han soltado no deben volver a utilizarse)

(DE) Technische Daten (mit COMPACT II)  
 (NL) Technische gegevens (met COMPACT II)  
 (FR) Caractéristiques techniques (avec COMPACT II)

(EN) Technical specifications (with COMPACT II)  
 (ES) Datos técnicos (con COMPACT II)

**(DE) Technische Daten**

Betriebsspannung 110 - 240 V; 50 - 60 Hz, 9 V bei  
 Netzteilbetrieb /  
 4 x LR6-AA-1,5 Alkali  
 Magnetventil 6 V  
 Fließdruck 1,2 – 5 bar  
 Spülstrom max. 1 - 1,3 l/s nach DIN EN 12541  
 Geräuschklasse Klasse I, DIN 4109  
 Elektronik-Parameter siehe S. 16

**(NL) Technische gegevens**

Spanning 110 - 240 V; 50 - 60 Hz, 9 V bij  
 netaansluiting /  
 4 x LR6-AA-1,5 Alkali  
 Magneetklep 6 V  
 Werkdruk 1,2 – 5 bar  
 Spoelstroming max. 1 - 1,3 l/s volgens DIN EN 12541  
 Geluidsklasse Klasse I, DIN 4109  
 Elektronica parameters zie pag. 16

**(FR) Caractéristiques techniques**

Tension de service 110 - 240 V; 50 - 60 Hz, 9 V en cas  
 de fonctionnement sur secteur /  
 4 x LR6-AA-1,5 alcaline  
 Electrovanne 6 V  
 Pression d'écoulement 1,2 – 5 bar  
 Puissance de rinçage max. 1 - 1,3 l/s conformément à la  
 norme DIN EN 12541  
 Catégorie de bruit Classe I, DIN 4109  
 Paramètres du circuit électronique voir p. 16

**(ES) Datos técnicos**

Tensión operativa 110 - 240 V; 50 - 60 Hz, 9 V n funcion-  
 amiento con fuente de alimentación /  
 4 x LR6-AA-1,5 pilas alcalinas  
 Válvula magnética 6 V  
 Presión de flujo 1,2 – 5 bar  
 Caudal de descarga max. 1 - 1,3 l/s según DIN EN 12541  
 Clase acústica Clase I, DIN 4109  
 Parámetros electrónicos véase la página 16

**(EN) Technical specifications**

Operating voltage 110 - 240 V; 50 - 60 Hz, 9 V with  
 mains power /  
 4 x LR6-AA-1,5 alkali  
 Solenoid valve 6 V  
 Flow pressure 1,2 – 5 bar  
 Flush rate max. 1 - 1,3 l/s acc. to DIN EN 12541  
 Noise class Class I, DIN 4109  
 Electronic parameters see page 16

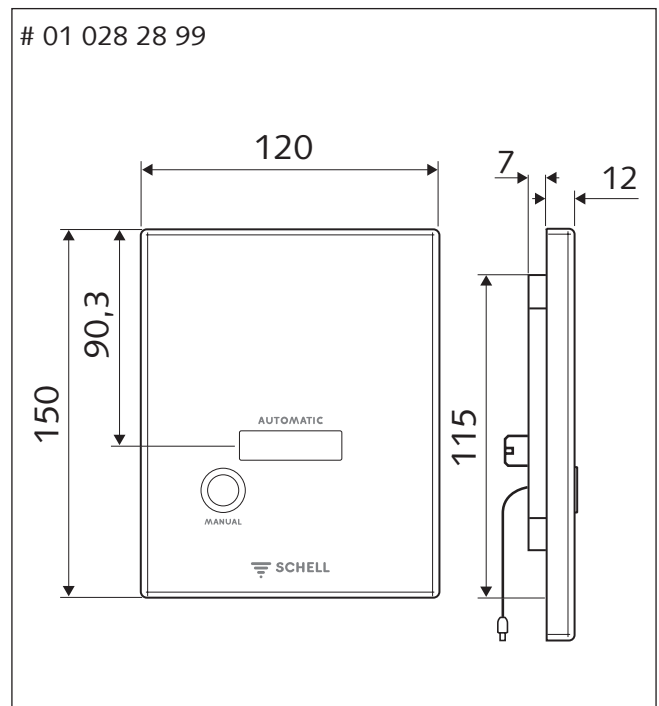
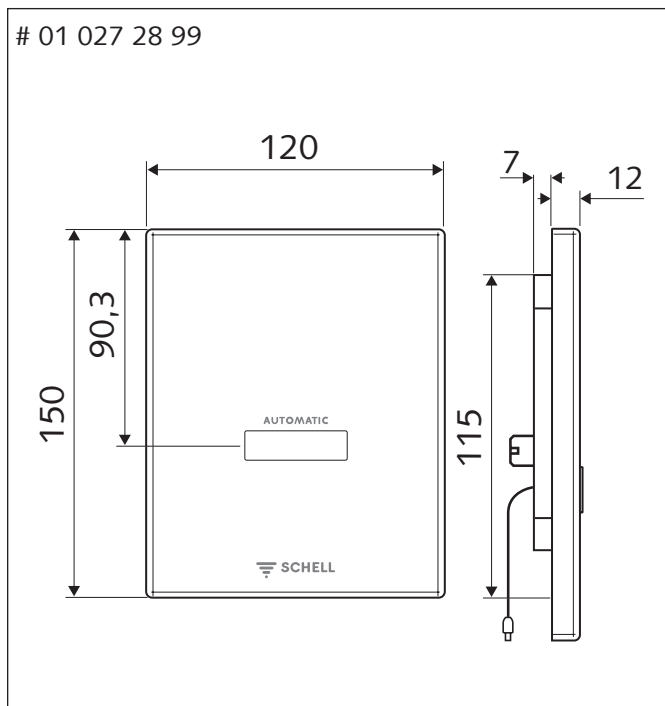

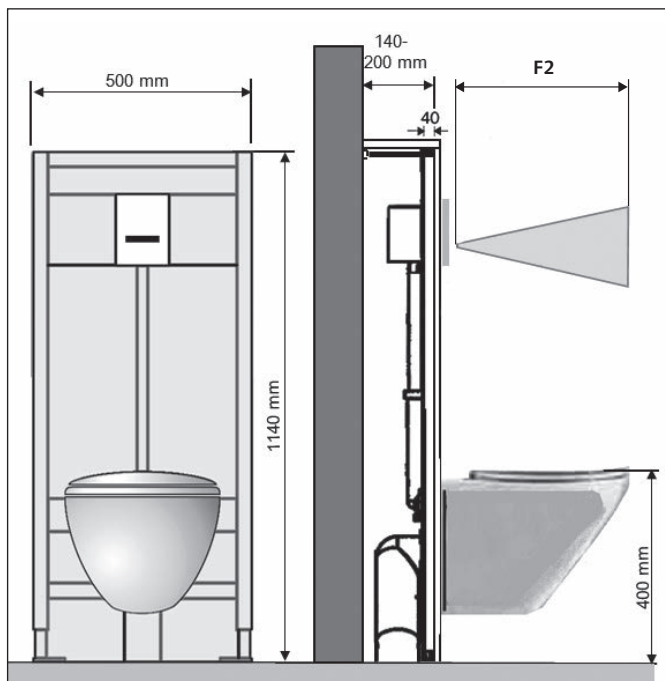

**(FR) Instructions d'installation**

Le montage et l'installation doivent être effectués par des installateurs compétents, conformément aux exigences de qualification des prescriptions locales et nationales. Comparaisons DIN EN 806 et suivantes « Règles techniques pour les installations d'eau potable » / DIN 1988 et suivantes. Les « conditions générales d'installation » reprises à l'adresse [www.schell.eu](http://www.schell.eu).

Ne procéder au montage de l'EDITION E que lorsque le cuve en céramique du WC est montée.

⚠ **La porte du WC peut activer le capteur**  
**Respecter les écarts minimum conformément (Construction sans barrière — Cahier des charges — Partie 1 : bâtiments accessibles au public)!**

**(EN) Installation instructions**

Assembly and installation must be carried out by knowledgeable installers according to the requirements on qualification as per national and local regulations.

See DIN EN 806 ff „Technical rules for drinking water installations“, DIN 1988 ff.

The SCHELL "General installation conditions" at [www.schell.eu](http://www.schell.eu) apply.

Install the EDITION E only after the WC ceramics have been installed.

⚠ **WC door can activate sensor!**  
**Observe minimum distances!**  
**(Barrier-free building — Planning guidelines — Part 1: Publicly accessible buildings)!**

**(DE) Installationshinweise:**

Die Montage und Installation sind durch fachkundige Installateure entsprechend den Anforderungen an die Qualifikation gemäß nationaler und lokaler Vorschriften auszuführen.

Vergleiche DIN EN 806 ff „Technische Regeln für Trinkwasser-Installationen, DIN 1988 ff.

Es gelten die SCHELL „Allgemeinen Installationsbedingungen“ unter [www.schell.eu](http://www.schell.eu).

Die Montage der EDITION E erst nach montierter WC-Keramik vornehmen.

⚠ **Die WC-Tür kann den Sensor aktivieren!**  
**Mindestabstände beachten!**  
**(Barrierefreies Bauen — Planungsgrundlagen — Teil 1: Öffentlich zugängliche Gebäude)!**

**(NL) Installatie-instructies**

De montage en installatie moeten door vakkundige installateurs worden uitgevoerd overeenkomstig de eisen aan de kwalificatie conform nationale en lokale voorschriften.

Vergelijk DIN EN 806 vv. „Technische regels voor drinkwaterinstallaties, DIN 1988 vv.

De "Algemene installatievoorwaarden" van SCHELL onder [www.schell.eu](http://www.schell.eu) gelden.

De montage van de EDITION E pas uitvoeren na gemonteerde WC-keramiek.

⚠ **WC-deur kan sensor activeren!**  
**Minimale afstanden in acht nemen!**  
**(Barrièrevrij bouwen — Planningsgrondslagen — Deel 1: Openbaar toegankelijke gebouwen)!**

**(ES) Instrucciones de montaje:**

El montaje y la instalación deben ser realizados por instaladores profesionales y conforme a los requisitos de cualificación que exigen las normativas nacionales y locales.

Compare DIN EN 806 ss „Reglas técnicas para instalaciones de agua potable“, DIN 1988 ss.

Se aplican las "Condiciones generales de instalación" de SCHELL que figuran en [www.schell.eu](http://www.schell.eu).

El montaje de la EDITION E solo deberá realizarse una vez que se han montado las piezas de cerámica del inodoro.

⚠ **La puerta del inodoro puede activar el sensor!**  
**Deberán observarse las distancias mínimas!**  
**(Fundamentos de planificación para edificaciones sin barreras — parte 1: edificio de acceso público)!**

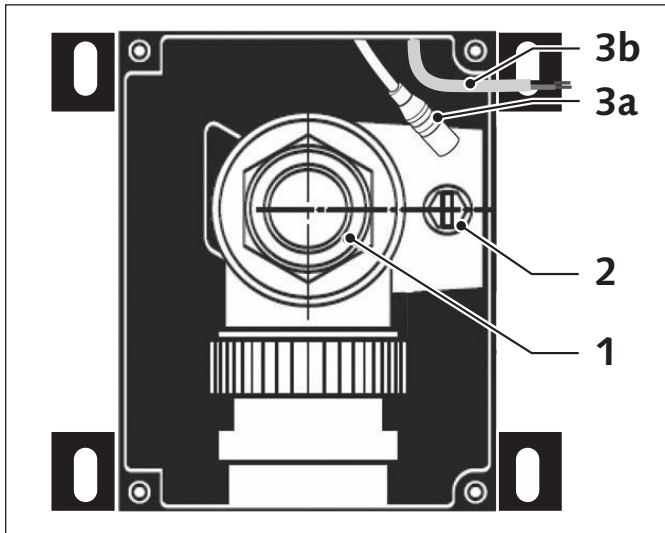

(FR) Kit de raccordement encastré après montage du kit de raccordement.

Chasse d'eau encastrée COMPACT II 01 193 00 99

1 Bouchon de rinçage G 3/4 AG pour le raccordement d'un tuyau de rinçage

2 Isolement en amont

3 Uniquement en cas d'alimentation en courant via un bloc d'alimentation externe.

a Bloc à encastrer # 01 315 00 99 /

Transfo # 01 582 00 99 /

Coffret distribution électrique (9 V) # 00 570 00 99  
ou

b Bloc d'alimentation Bus SWS (30 V) # 00 505 00 99

#### Installation électrique

Conformément à la norme VDE 0100 ou aux prescriptions nationales similaires, fusible de B10-B16

(DE) Eingebautes Rohbauset nach Rohbaumontage.

Wandebau-Spülarmatur COMPACT II 01 193 00 99

1 Spülstopfen G 3/4 AG zum Anschluss eines Spülschlauches

2 Vorabspernung

3 Bei Stromversorgung über externes Netzteil,

a Unterputznetzteil # 01 315 00 99 /

Netzteil # 01 582 00 99 /

Elektro-Verteilerkasten (9 V) # 00 570 00 99

oder

b SWS Bus-Netzteil (30 V) # 00 505 00 99

#### Elektro-Installation

Unter Beachtung der VDE 0100 Netzzuleitung oder vergleichbarer nationaler Vorschriften, Sicherung B10-B16 vorsehen.

(EN) Installed roughing-in set after roughing-in assembly.

Concealed flush valve COMPACT II 01 193 00 99

1 Flush plug G 3/4 AG to connect a flushing hose

2 Isolating valve

3 Power supply only with external mains adapter.

a Concealed power supply unit # 01 315 00 99 /

Power supply unit: # 01 582 00 99 /

electrical distribution box (9 V) # 00 570 00 99

or

b SWS bus power supply unit (30 V) # 00 505 00 99

#### Electrical installation

While observing VDE 0100 or equivalent national regulations, fuse B10-B16.

(NL) Ingebouwde ruwbouwset na ruwbouwmontage.

Wandebouw spoelarmatuur COMPACT II 01 193 00 99

1 Spoelplug G 3/4 buitendraad voor de aansluiting van een spoel-slang

2 Stopkraan

3 Alleen bij stroomtoevoer via externe voeding,

a Inbouwcontactdoos # 01 315 00 99 /

Contactdoos # 01 582 00 99 /

Elektro-verdelerkast (9 V) # 00 570 00 99

of

b SWS bus-contactdoos (30 V) # 00 505 00 99

#### Elektrische installatie:

Met inachtneming van de VDE 0100 of vergelijkbare nationale voorschriften, zekering B10-B16 vorsehen.

(ES) Juego para montaje empotrado incorporado tras el montaje empotrado.

Grifería de descarga empotrada COMPACT II 01 193 00 99

1 Tapón de descarga G 3/4 AG para conectar un tubo de descarga

2 Llave de paso previa

3 Solo con suministro de corriente desde una fuente de alimentación externa.

a Fuente de alimentación bajo revoque # 01 315 00 99 /

Fuente de alimentación # 01 582 00 99 /

Caja de distribución eléctrica (9 V) # 00 570 00 99

o

b Fuente de alimentación bus SWS (30 V) # 00 505 00 99

#### Instalación eléctrica

De conformidad con la alimentación de red según VDE 0100 o especificaciones nacionales equivalentes, deberá preverse el fusible B10-B16.

- DE** Montagebeispiel Einzelmontage mit Batteriefach
- NL** Montagevoorbeeld, afzonderlijke montage met batterijvak
- FR** Exemple, montage individuel avec compartiment à piles

- EN** Example, single mounting with battery compartment
- ES** Ejemplo, montaje individual con compartimento de pilas

**DE** **Montagebeispiel mit SCHELL Modul**  
 Reihenmontage auf WC-Unterputz-Druckspüler COMPACT II  
 Art.-Nr.: 01 194 00 99  
 Stromversorgung mit Batteriefach 6 V Montage (s. S. 12ff)

**NL** **Montagevoorbeeld met SCHELL ruwbouwsset**  
 Seriemontage op inbouw drukspoeler COMPACT II  
 Art. No.: 01 194 00 99  
 Voeding met batterijvak 6 V montage (z. p. 12vv)

**FR** **Exemple de montage avec module SCHELL**  
 Montage en ligne sur robinet de chasse directe WC à encastrer  
 COMPACT II N°art.: 01 194 00 99  
 avec alimentation en courant via compartiment à piles 6V  
 (montage : cf. pages 12 et suivantes)

**EN** **Assembly example with SCHELL module**  
 Row assembly on WC concealed flush valve COMPACT II  
 item no. 01 194 00 99  
 Power supply with battery compartment 6 V assembly  
 (see page 12 and following ones)

**ES** **Ejemplo de montaje con subconjunto de obra de fábrica**  
 Montaje en serie en grifería de descarga de inodoro  
 item no. 01 194 00 99  
 Suministro de tensión con pilas 6 V montaje (v. pág. 12 y ss)

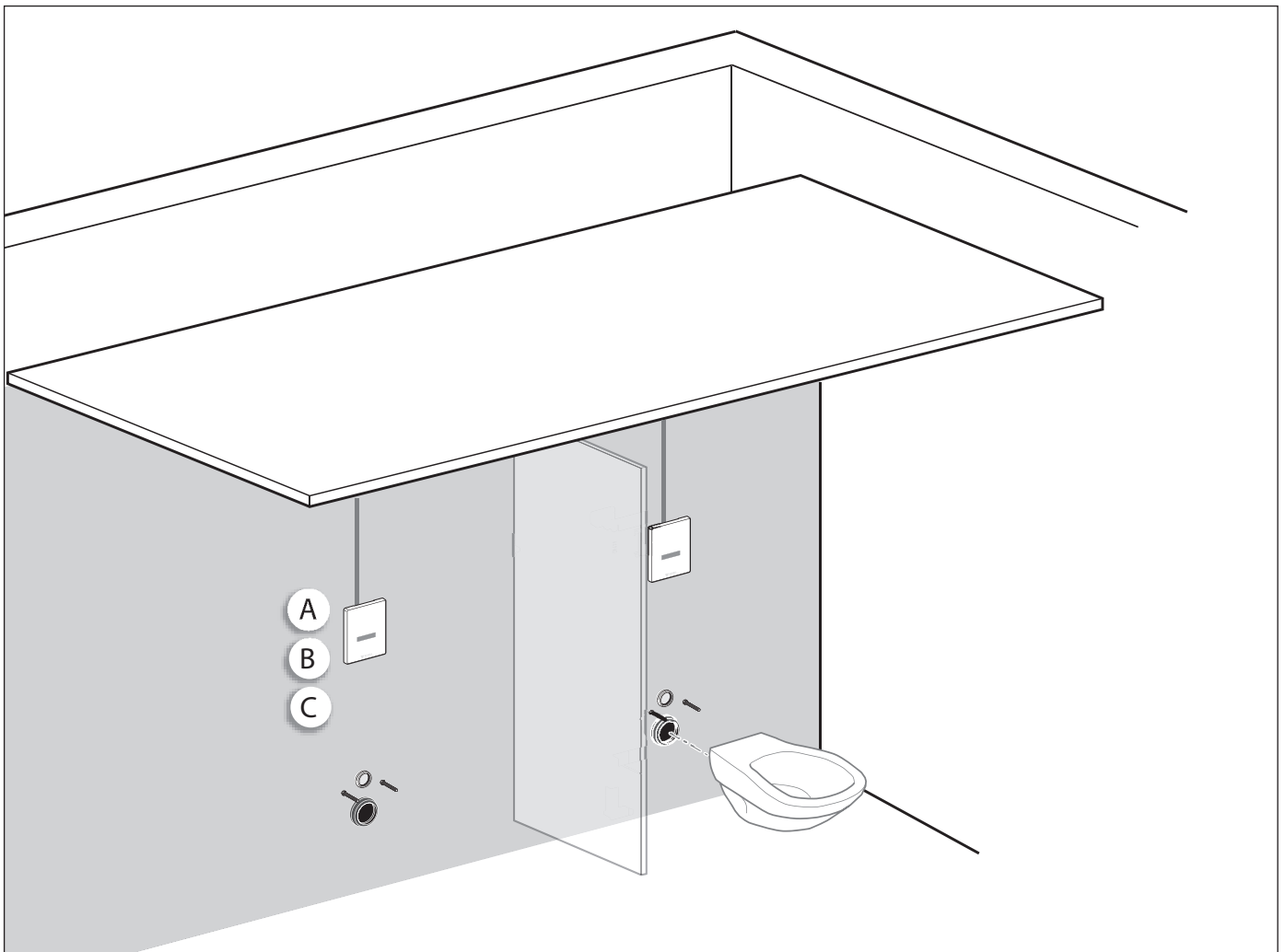

	<b>DE</b>	<b>NL</b>	<b>FR</b>	<b>EN</b>	<b>ES</b>
<b>A</b> # 01 028 28 99	WC-Steuerung EDITION E MANUAL	WC-besturing EDITION E MANUAL	Dispositif de commande de WC ÉDITION E MANUAL	EDITION E WC control MANUAL	EDITION E WC MANUAL
# 01 027 28 99	WC-Steuerung EDITION E	WC-besturing EDITION E	Dispositif de commande de WC ÉDITION E	EDITION E WC control	EDITION E WC
	<b>Zubehöre</b>	<b>Toebehoren</b>	<b>Accessoires</b>	<b>Accessories</b>	<b>Accesorios</b>
<b>B</b> # 01 557 00 99	Batteriefach	Batterijvak	Compartiment à pile	Battery compartment	Compartimento de baterías
<b>C</b> # 00 502 00 99	Bus-Extender Funk BE-F	Bus extender Radio BE-F	Extendeur de bus radio BE-F	Bus extender wireless BE-F	Cable de extensión bus inalámbrico BE-F

DE Montagebeispiel Reihenmontage mit Sammelnetzteil  
 NL Voorbeeld, seriemont. met gezamenlijke voedingseenheid  
 FR Exemple, montage en ligne avec bloc d'alimentation collectif

EN Example, in-line mounting with collective mains adapter  
 ES Ejemplo, montaje en línea con fuente de alimentación común

**DE Montagebeispiel mit SCHELL Modul**

Reihenmontage auf WC-Modulen MONTUS:  
 Art.-Nr.: 03 076 00 99  
 mit / ohne bauseitigen Stützgriffen auf Modul barrierefrei:  
 Art.-Nr.: 03 063 00 99  
 mit Stromversorgung über Netzteil B (Montage s. S. 12ff)

**NL Montagevoorbeeld met SCHELL module**

Seriemontage op WC-modules MONTUS:  
 Art.-nr.: 03 076 00 99  
 met/zonder steungrepen op module op de plaats van installatie  
 barrièrevrij: Art.-nr.: 03 063 00 99  
 met stroomtoevoer via voeding B (montage z. p. 12vv)

**FR Exemple de montage avec module SCHELL**

Montage en ligne sur modules pour WC MONTUS:  
 N°art.: 03 076 00 99  
 avec / sans poignées de support prévues par le client sur le  
 module: N°art.: 03 063 00 99 sans barrière,  
 avec alimentation en courant via un bloc d'alimentation B  
 (montage : cf. pages 12 et suivantes)

**EN Assembly example with SCHELL module**

Row assembly on WC modules MONTUS:  
 item no. 03 076 00 99  
 With/without installed support handles on module Barrier-Free:  
 item no. 03 063 00 99  
 with a power supply via mains adapter B (for assembly, see page  
 12 and following ones)

**ES Ejemplo de montaje con módulos SCHELL**

Montaje en serie en módulos de inodoro MONTUS:  
 item no. 03 076 00 99  
 con / sin bastidores para ayudas técnicas:  
 item no. 03 063 00 99  
 con funcionamiento a red través de fuente de alimentación B  
 (Montaje v. pág. 12 y ss)

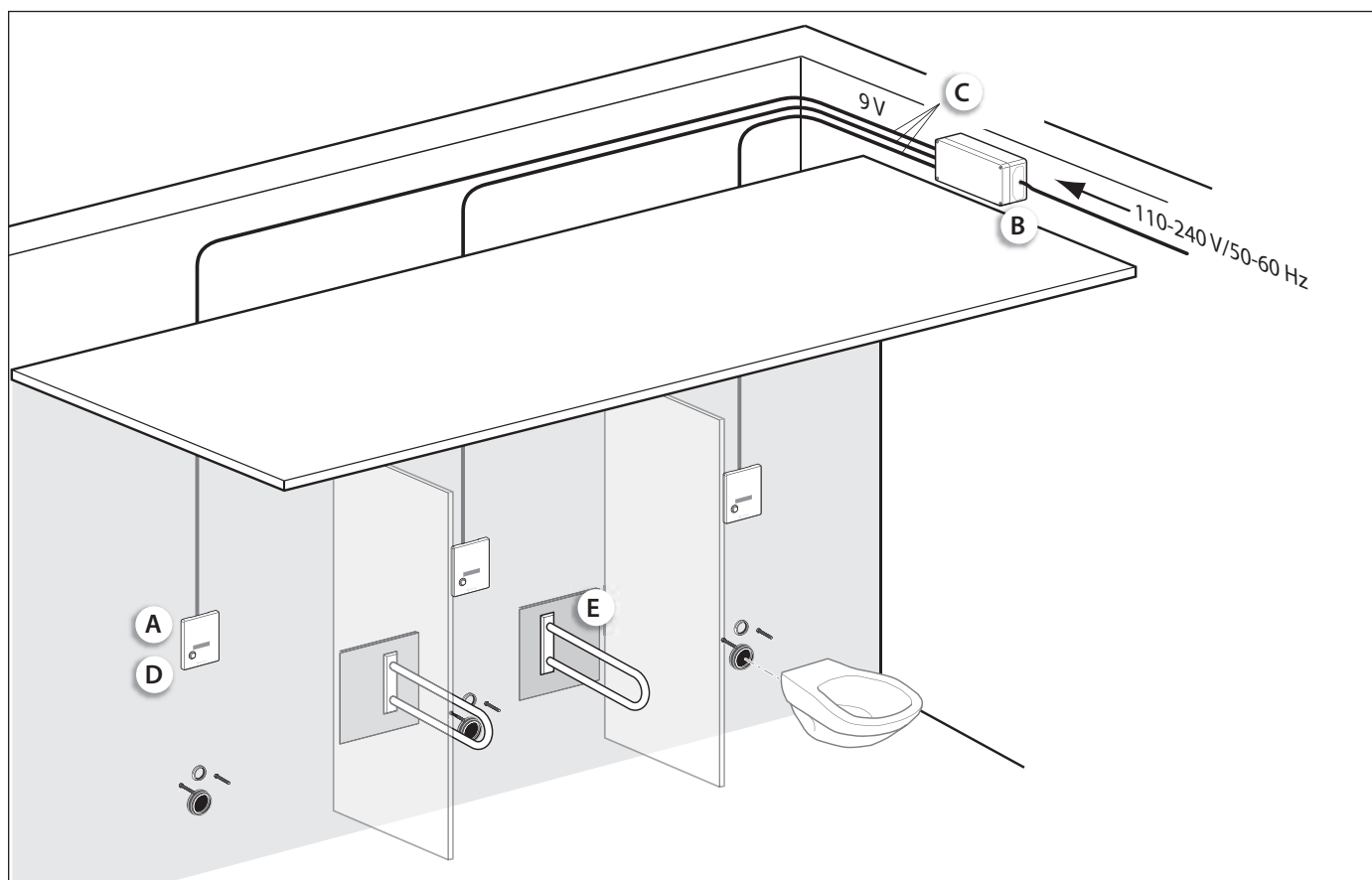

	DE	NL	FR	EN	ES
<b>A</b> # 01 028 28 99 # 01 027 28 99	WC-Steuerung EDITION E MANUAL WC-Steuerung EDITION E	WC-besturing EDITION E MANUAL WC-besturing EDITION E	Dispositif de commande de WC ÉDITION E MANUAL Dispositif de commande de WC ÉDITION E	EDITION E WC control MANUAL EDITION E WC control	EDITION E WC MANUAL  EDITION E WC
	<b>Zubehöre</b>	<b>Toebehoren</b>	<b>Accessoires</b>	<b>Accessories</b>	<b>Accesorios</b>
<b>B</b> # 01 315 00 99 # 01 582 00 99 # 01 583 00 99	Netzteil für 1-12 Armaturen E-Kasten für 1-12 Armaturen	Voeding voor 1-12 kranen Elektrokast voor 1-12 kranen	Bloc d'alimentation pour 1-12 robinets Boîtier électrique pour 1-12 robinets	Mains adapter for 1-12 fittings E-box for 1-12 fittings	Fuente de alimentación para 1-12 grifos Cajas electrónicas para 1-12 grifos
<b>C</b> # 01 570 00 99 # 01 571 00 99	Anschlusskabel 5 m Anschlusskabel 10 m	Aansluitkabel 5 m Aansluitkabel 10 m	Câble de raccordement de 5 m Câble de raccordement de 10 m	Connection cable 5 m Connection cable 10 m	Cable de conexión de 5 m Cable de conexión de 10 m
<b>D</b> # 00 502 00 99	Bus-Extender Funk BE-F	Bus extender Radio BE-F	Extendeur de bus radio BE-F	Bus extender wireless BE-F	Cable de extensión bus inalámbrico BE-F
<b>E</b>	Barrierefreie Stützgriffe (bauseits)	Barrièrevrije steungrepen (van installatie)	Poignées de support sans barrière (installé par le client)	Barrier-free support handles (on site)	Apoyabrazos abatibles (instalados)

- DE** Montagebsp. mit SCHELL Wassermanagement System SWS
- NL** Voorbeeld met SCHELL watermanagement systeem SWS
- FR** Exemple, montage avec système de gestion d'eau SCHELL SWS

- EN** Inst. example with SCHELL water management system SWS
- ES** Ejemplo, montaje con sistema de gestión de agua SCHELL SWS

- DE Montagebeispiel**  
Reihenmontage auf WC-Unterputz-Druckspüler COMPACT II  
Art.-Nr.: 01 194 00 99  
Stromversorgung über Bus-Netzteil (Montage s. S. 13ff)
- NL Montagevoorbeeld**  
Seriemontage op inbouw drukspoeler COMPACT II  
Art. No.: 01 194 00 99  
Voeding via bus voedingseenheid (montage z. p. 13vv)
- FR Exemple de montage**  
Montage en ligne sur robinet de chasse directe WC à encastrer  
COMPACT II N°art.: 01 194 00 99  
avec alimentation en courant via bloc d'alimentation Bus  
(montage : cf. pages 13 et suivantes)

- EN Assembly example**  
Row assembly on WC concealed flush valve COMPACT II  
item no. 01 194 00 99  
Power supply via bus power supply (see page 13 and following ones)
- ES Ejemplo de montaje**  
Montaje en serie en grifería de descarga de inodoro  
n.º artículo 01 194 00 99  
Suministro de tensión con fuente de alimentación bus (Montaje v. pág. 13 y ss)

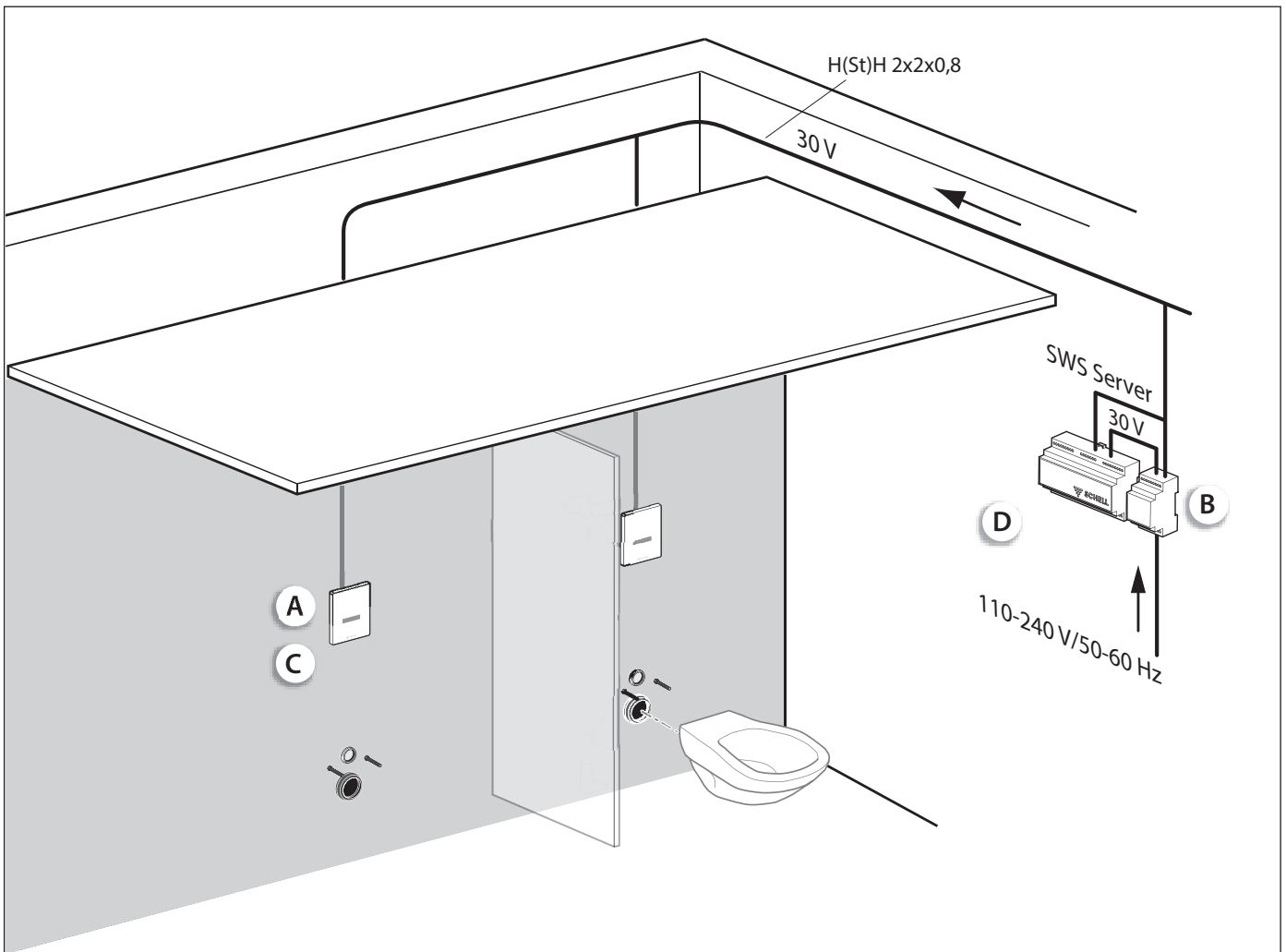

	<b>DE</b>	<b>NL</b>	<b>FR</b>	<b>EN</b>	<b>ES</b>
<b>A</b> # 01 028 28 99	WC-Steuerung EDITION E MANUAL	WC-besturing EDITION E MANUAL	Dispositif de commande de WC ÉDITION E MANUAL	EDITION E WC control MANUAL	EDITION E WC MANUAL
# 01 027 28 99	WC-Steuerung EDITION E	WC-besturing EDITION E	Dispositif de commande de WC ÉDITION E	EDITION E WC control	EDITION E WC
	<b>Zubehöre</b>	<b>Toebehoren</b>	<b>Accessoires</b>	<b>Accessories</b>	<b>Accesorios</b>
<b>B</b> # 00 505 00 99	Bus-Netzteil (30 V)	Voeding (30 V)	Bloc d'alimentation (30 V)	Mains adapter (30 V)	Fuente de alimentación (30 V)
<b>C</b> # 00 501 00 99	Bus-Extender Kabel BE-K	Bus extender Kabel BE-K	Extendeur de bus à câble BE-K	Bus extender BE-K cable	Cable de extensión bus inalámbrico BE-K
<b>D</b> # 00 500 00 99	Wassermanagement-Server	Watermanagement server	Serveur de gestion d'eau	Water management server	Servidor de gestión del agua



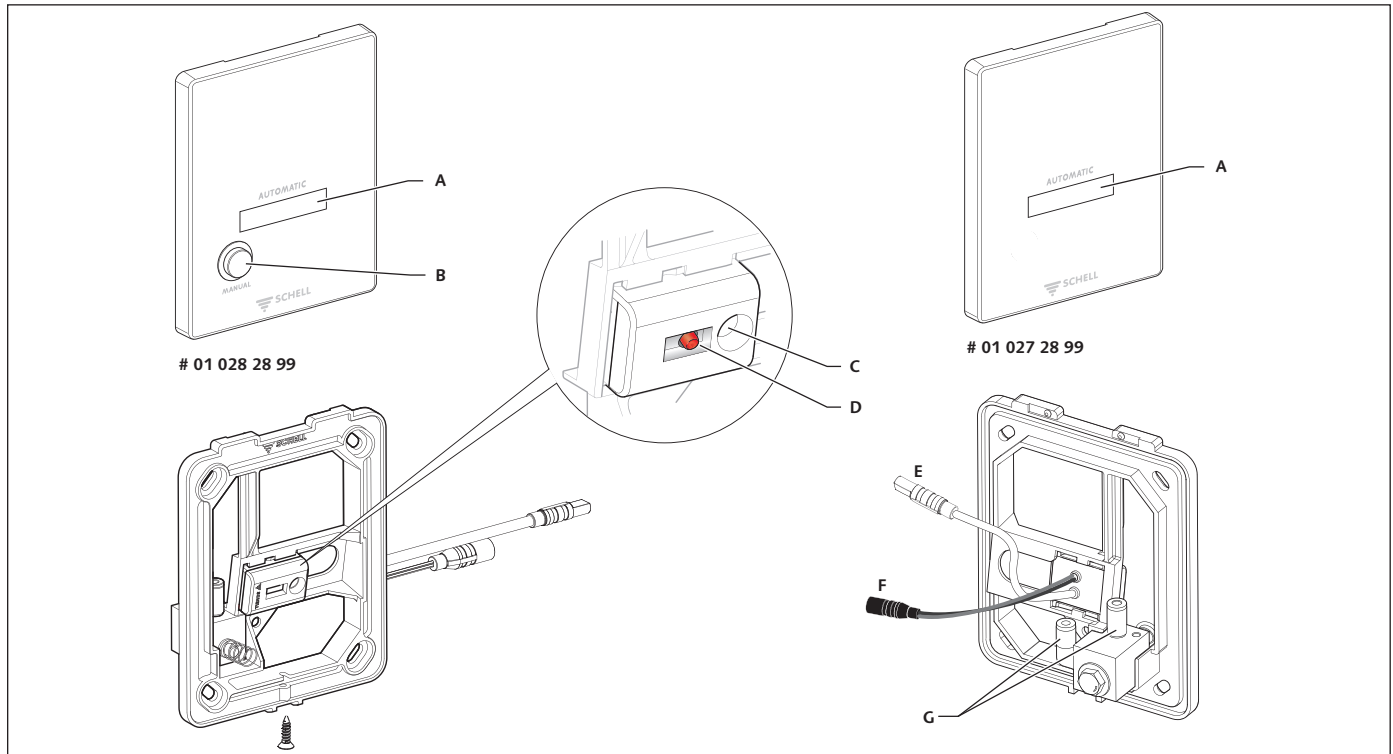

- DE** A Sensorfenster  
 B Manualauslösung (nur bei # 01 028 28 99)  
 C Infrarot-Sensor  
 D LED leuchtet die ersten 10 min, nach 4 s Nutzer erkannt (gelbe LED blinkt), Armatur spülbereit (rote LED blinkt), Nutzer verlässt Sensorbereich, es erfolgt 1 Spülung. (Blinkt auch bei schwacher Batterieleistung gelb, blinkt rot bei zu schwacher Batterieleistung; Sensor löst nicht aus)  
 E Anschluss Batteriefach / Netzteil / BE-F / BE-K  
 F Anschluss Magnetventil  
 G Hydraulikanschluss Manualauslösung (nur bei # 01 028 28 99)

- EN** A Sensor window  
 B Manual actuation (only for # 01 028 28 99)  
 C Infrared sensor  
 D LED lit up for first 10 min, after 4 s user detected (yellow LED flashes), fitting ready to flush (red LED flashes), user leaves sensor area, one flush is carried out. (Also flashes yellow when battery power is low, flashes red when battery power is low; sensor does not trip)  
 E Connection battery compartment / mains adapter / BE-F / BE-K  
 F Connection solenoid valve  
 G Hydraulic connection manual actuation (only for # 01 028 28 99)

- NL** A Sensorvenster  
 B Handmatige activering (alleen bij # 01 028 28 99)  
 C Infrarood sensor  
 D LED brandt de eerste 10 min, na 4 s gebruiker herkend (gele LED knippert), kraan gereed om te spoelen (rode LED knippert), gebruiker verlaat sensorbereik, er volgt 1 spoeling. (knippert ook bij laag batterijvermogen; sensor reageert niet)  
 E Aansluiting batterijvak / voeding / BE-F / BE-K  
 F Aansluiting magneetklep  
 G Hydraulische aansluiting handmatige activering (alleen bij # 01 028 28 99)

- ES** A Ventana sensora  
 B Activación manual (solo en caso de # 01 028 28 99)  
 C Sensor de infrarrojos  
 D El diodo LED se ilumina los primeros 10 minutos, después de 4 s detecta a un usuario (diodo LED parpadea amarillo), valvulería lista para la descarga (diodo LED parpadea rojo), cuando el usuario sale del área del sensor, se produce 1 descarga. (también parpadea amarillo cuando la potencia de la batería es débil, parpadea rojo cuando la potencia de la batería es débil; el sensor no se apaga)  
 E Conexión de compartimento de baterías / fuente de alimentación / BE-F / BE-K  
 F Conexión de válvula magnética  
 G Conexión hidráulica para activación manual (solo en caso de # 01 028 28 99)

- FR** A Fenêtre capteur  
 B Déclenchement manuel (uniquement pour #01 028 28 99)  
 C Capteur infrarouge  
 D La LED s'allume pendant les 10 premières minutes, utilisateur détecté après 4 sec. (LED jaune clignotante), robinet prêt pour le rinçage (LED rouge clignotante), 1 rinçage est effectué lorsque l'utilisateur quitte la plage de détection. (clignote jaune également lorsque la capacité de la batterie est faible, clignote rouge également lorsque la capacité de la batterie est faible ; le capteur ne déclenche pas.)  
 E Raccordement du compartiment à piles / bloc d'alimentation / BE-F / BE-K  
 F Raccordement de l'électrovanne  
 G Raccord hydraulique du déclenchement manuel (uniquement pour # 01 028 28 99)



<p>DE <b>Mindestverweilzeit 4 s</b></p>	<p><b>Verweilzeit</b>          &lt; 45 s = kleine Spülung (3 l)          &gt; 45 s = große Spülung (4,5/6/9 l)          &gt; 30 min = automatische Spülung</p>	<p><b>Manualauslösung</b>          Dauerspülung möglich</p>	<p><b>Nachspülfunktion</b>          (eingestellte Spülmenge = 4,5 / 6 / 9 l)</p>
<p>NL <b>Minimum verblijftijd 4 s</b></p>	<p><b>Verblijftijd</b>          &lt; 45 s = kleine spoeling (3 l)          &gt; 45 s = grote spoeling (4,5/6/9 l)          &gt; 30 min = automatische spoeling</p>	<p><b>Handmatige activering bij stroomuitval</b>          Continue spoeling mogelijk</p>	<p><b>Naspoelfunctie</b>          (ingestelde spoelhoeveelheid = 4,5 / 6 / 9 l))</p>
<p>FR <b>Temps de séjour min. 4 s</b></p>	<p><b>Temps de séjour</b>          &lt; 45 s = petit volume de rinçage (3 l)          &gt; 45 s = grand volume de rinçage (4,5/6/9 l)          &gt; 30 min. = Rinçage automatique</p>	<p><b>Déclenchement manuel en cas de panne de courant</b>          Rinçage permanent possible</p>	<p><b>Fonction de rinçage consécutif</b>          (volumes de rinçage réglés = 4,5 / 6 / 9 l))</p>
<p>EN <b>Minimum time spent 4 s</b></p>	<p><b>Time spent</b>          &lt; 45 s = small flush (3 l)          &gt; 45 s = large flush (4,5/6/9 l)          &gt; 30 min = automatic flush</p>	<p><b>Manual actuation during a power failure</b> Continuous flush possible</p>	<p><b>Re-flushing function</b>          (Set flush volume = 4,5 / 6 / 9 l))</p>
<p>ES <b>Tiempo de permanencia mínimo 4 s</b></p>	<p><b>Tiempo de permanencia</b>          &lt; 45 s = descarga pequeña (3 l)          &gt; 45 s = descarga grande (4,5/6/9 l)          &gt; 30 min = descarga automática</p>	<p><b>Posible activación manual de descarga continua</b></p>	<p><b>Función de descarga posterior</b>          (volumen de descarga ajustada = 4,5 / 6 / 9 l))</p>

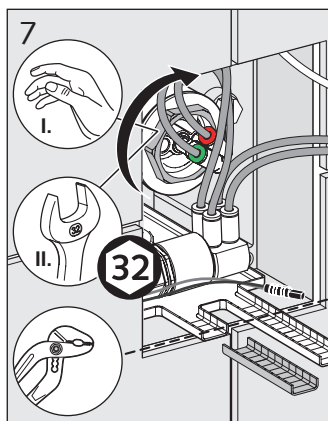
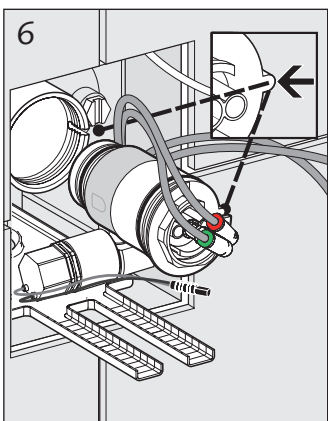
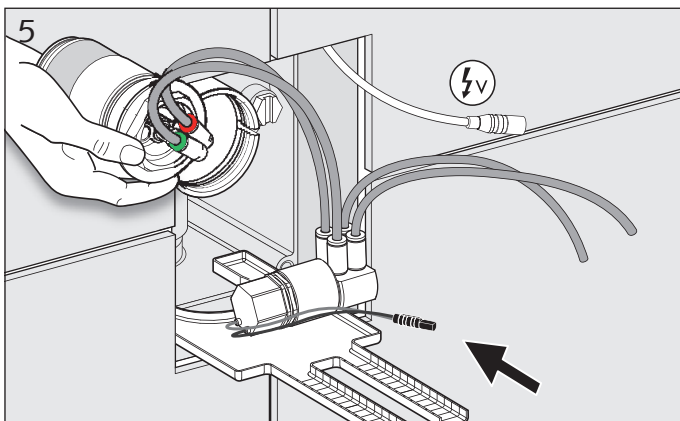
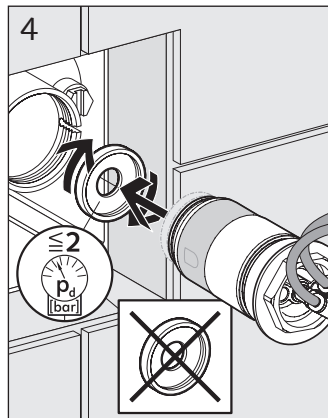
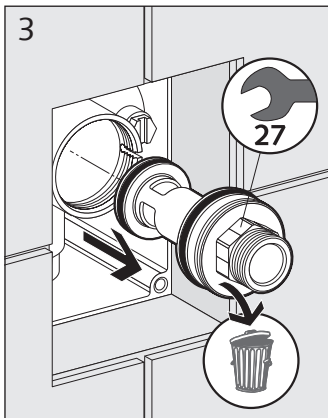
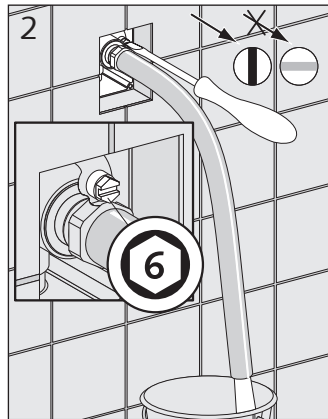
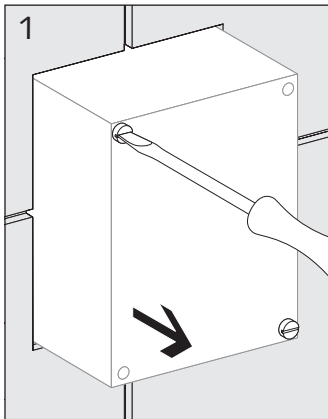

**DE Montage**

- 1 Putzdeckel entfernen
- 2 Leitung spülen, Vorabspernung schließen
- 3 Spülstopfen entfernen
- 4 Stauscheibe bei Fließdruck  $\leq 2$  bar von Kartusche abschrauben
- 5 Magnetventil einschieben
- 6 Kartusche einsetzen, Sicherung handfest einschrauben
- 7 Sicherungsring festziehen, Tropfschale kürzen

**NL Montage**

- 1 Doosdeksel verwijderen
- 2 Leiding spoelen, voorvergrendeling sluiten
- 3 Spoelstopfen verwijderen
- 4 Blokkeerschijf bij stromingsdruk  $\leq 2$  bar van cartouche af schroeven
- 5 Magneetklep erin schuiven
- 6 Cartouche plaatsen en borging handvast erin schroeven
- 7 Borgring vastdraaien, druipbakje inkorten

**FR Montage**

- 1 Retirer le couvercle
- 2 Rincer la conduite et fermer la vanne de fermeture
- 3 Retirer le bouchon de rinçage
- 4 Lorsque la pression d'écoulement est  $\leq 2$  bars, dévisser l'écran réducteur de pression de la cartouche
- 5 Enficher l'électrovanne
- 6 Mettre la cartouche en place et visser le fusible à la main
- 7 Serrer la garniture d'étanchéité, raccourcir le collecteur

**EN Installation**

- 1 Remove protective cover
- 2 Flush line, close isolating valve
- 3 Remove flush plug
- 4 Unscrew baffle plate from cartridge at a flow pressure  $\leq 2$  bar
- 5 Place solenoid valve in drip pan
- 6 Insert cartridge and screw on safety ring hand-tight
- 7 Tighten safety ring, shorten drip pan

**ES Montaje**

- 1 Retirar la tapa de revoque
- 2 Aclarar la tubería y cerrar la llave de paso previa
- 3 Quitar el tapón de descarga
- 4 Desenroscar el disco de retención del cartucho con una presión de flujo de  $\leq 2$  bar
- 5 Insertar la válvula magnética
- 6 Colocar el cartucho, enroscar a mano el seguro
- 7 Fijar el anillo de seguridad, acortar la bandeja de goteo

- DE Montage Batteriefach/Sammelnetzteil
- NL Montage batterijvak/gezamenlijke voedingseenheid
- FR Montage du compartiment à piles / bloc d'alimentation collectif

- EN Installation of battery compartment/collective mains adapter
- ES Mont compart. de pilas/fuente de alimentación común

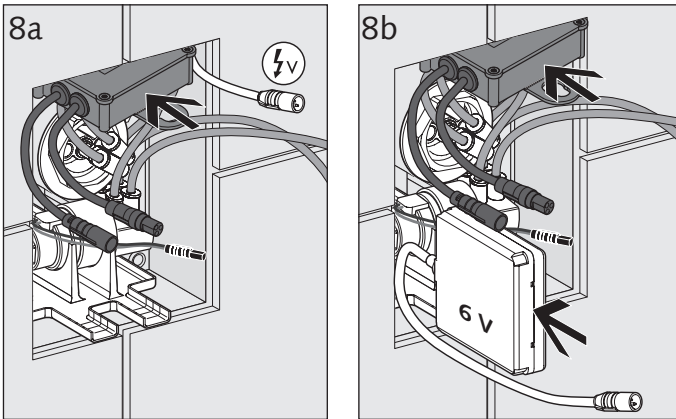

- DE **Spannungsversorgung**  
8a Netzversorgung 9 V, ggf. BE-F einsetzen  
8b Batteriefach einsetzen, ggf. BE-F einsetzen
- NL **Spanningtoevoer**  
8a Nettoevoer 9 V, evt. BE-F inzetten  
8b Batterijvak plaatsen, evt. BE-F inzetten
- FR **Alimentation en courant**  
8a Alimentation du réseau 9 V ; le cas échéant, installer BE-F  
8b Utiliser le compartiment à piles ; le cas échéant, installer BE-F
- EN **Voltage supply**  
8a Power supply 9 V, if necessary, use BE-F  
8b Insert battery compartment, if necessary, use BE-F
- ES **Alimentación de tensión**  
8a Suministro de red 9 V, dado el caso, usar BE-F  
8b Insertar compartimento de pila, dado el caso, usar BE-F

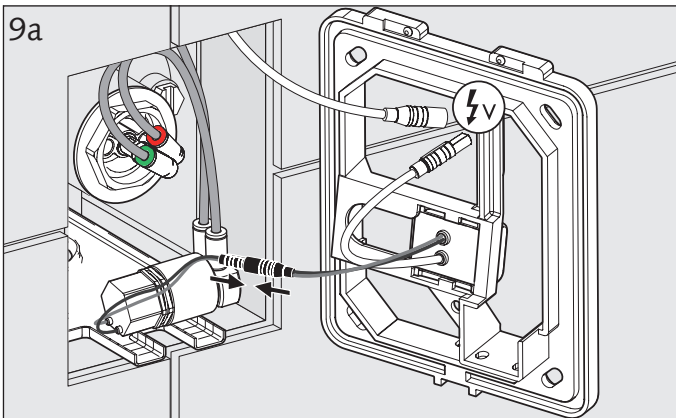

- DE **Magnetventil mit E-Modul verbinden**  
9a # 01 027 028 99  
9b # 01 028 028 99 (mit Manualauslösung)
- NL **Magneetklep verbinden met elektronische module**  
9a # 01 027 028 99  
9b # 01 028 028 99 (met handmatige activering)
- FR **Raccorder l'électrovanne au module électrique**  
9a # 01 027 028 99  
9b # 01 028 028 99 (avec déclenchement manuel)
- EN **Connect solenoid valve to E-module**  
9a # 01 027 028 99  
9b # 01 028 028 99 (with manual actuation)
- ES **Conectar la válvula magnética con el módulo electrónico**  
9a # 01 027 028 99  
9b # 01 028 028 99 (con activación manual))

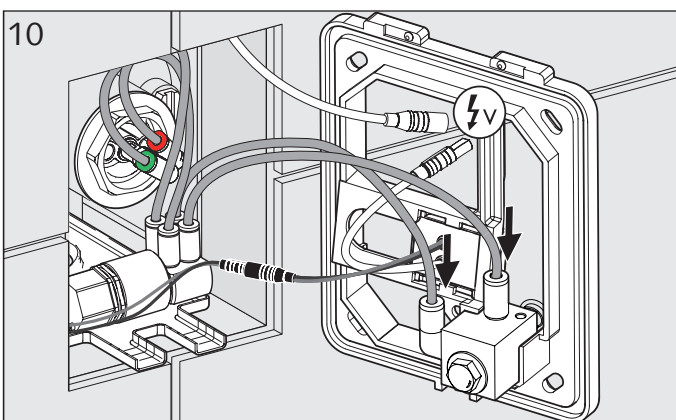
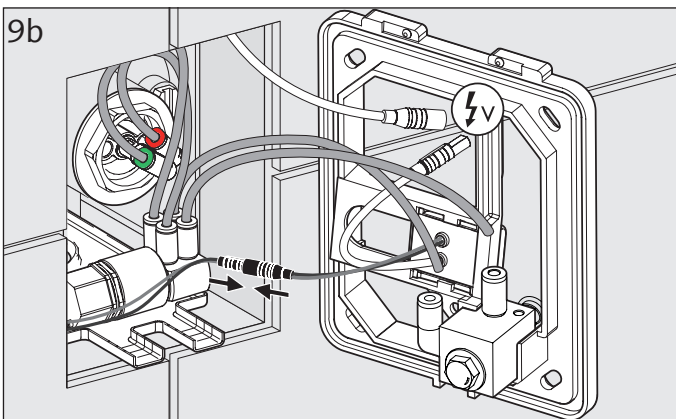

- ES **Conexiones hidráulicas**  
10 Insertar las mangueras hidráulicas en accionamiento manual, autorrosantes, tener en cuenta el emparejamiento de colores  
⚠ ¡No doblar las mangueras de control, tener en cuenta el color!

- DE **Hydraulische Anschlüsse**  
10 Hydraulikschläuche auf Manual-Betätigung stecken, selbstsichernd, Farbpaarigkeit beachten  
⚠ Steuerungsschläuche nicht knicken, auf Farben achten!
- NL **Hydraulische aansluitingen**  
10 Hydraulische slangen op handmatige activering steken, zelfborgend, letten op paring van de kleuren.  
⚠ Besturingsslangen niet knikken, op kleuren letten!
- FR **Raccords hydrauliques**  
10 Enficher les tuyaux hydrauliques sur la commande manuelle, autobloquant, respecter les paires de couleur  
⚠ Ne pas plier les tuyaux de la commande! Respecter les couleurs!
- EN **Hydraulic connections**  
10 Connect hydraulic hoses to manual actuation, self-locking, observe the colour pairing  
⚠ Do not bend control hoses, observe colours!

- DE Montage Bus-Extender Kabel BE-K
- NL Montage bus extender kabel BE-K
- FR Montage de l'extendeur de bus à câble BE-K

- EN Installation of bus extender cable BE-K
- ES Montaje extensor de bus con cable BE-K

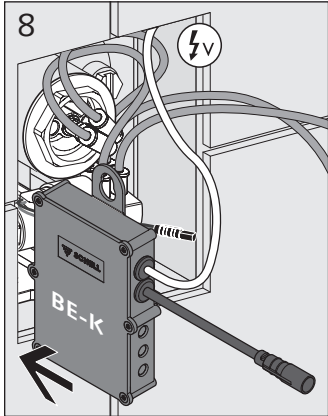

- DE **Spannungsversorgung**  
8 mit Bus-Netzteil 30 V, BE-K mit Kabel 30 V; DC anklemmen (Kabel muss spannungsfrei sein), BE-K einsetzen
- NL **Spanningtoevoer**  
8 met bus voedingseenheid 30 V, BE-K met kabel 30 V; DC aansluiten (kabel moet spanningsvrij zijn), BE-K inzetten
- FR **Alimentation en courant**  
8 Bloc d'alimentation bus 30 V, BE-K avec câble 30 V ; raccorder le courant continu (le câble doit être hors tensions), installer BE-K
- EN **Voltage supply**  
8 With 30 V bus power supply, BE-K with 30 V cable; connect DC (cable must be deenergized), use BE-K
- ES **Alimentación de tensión**  
8 con fuente de alimentación bus 30 V, conectar BE-K con cable 30 V CC (el cable no debe estar bajo tensión), usar BE-K

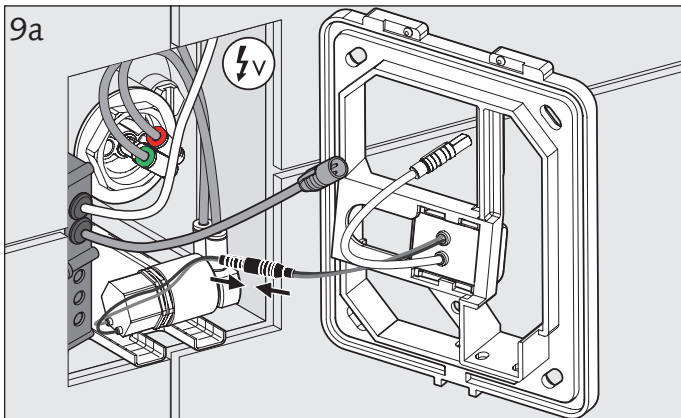

- DE **Magnetventil mit E-Modul verbinden**  
9a # 01 027 028 99  
9b # 01 028 028 99 (mit Manualauslösung)
- NL **Magneetklep verbinden met elektronische module**  
9a # 01 027 028 99  
9b # 01 028 028 99 (met handmatige activering)
- FR **Raccorder l'électrovanne au module électrique**  
9a # 01 027 028 99  
9b # 01 028 028 99 (avec déclenchement manuel)

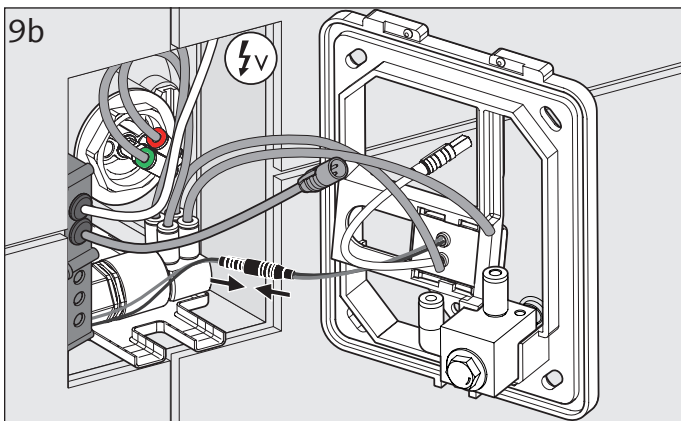

- EN **Connect solenoid valve to E-module**  
9a # 01 027 028 99  
9b # 01 028 028 99 (with manual actuation)
- ES **Conectar la válvula magnética con el módulo electrónico**  
9a # 01 027 028 99  
9b # 01 028 028 99 (con activación manual))

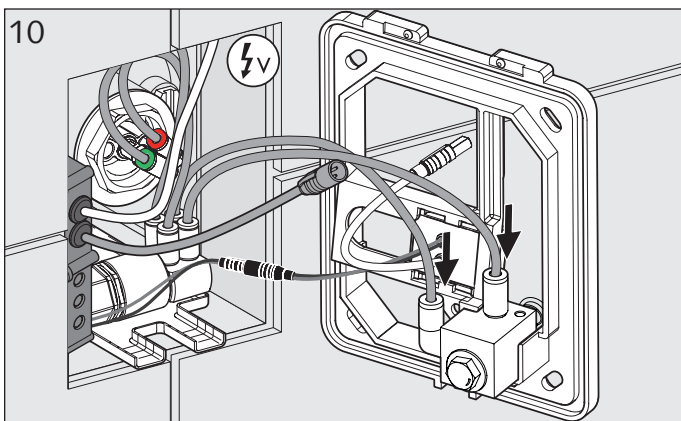

- DE **Hydraulische Anschlüsse**  
10 Hydraulikschläuche auf Manual-Betätigung stecken, selbstsichernd, Farbpaarigkeit beachten  
⚠ **Steuerungsschläuche nicht knicken, auf Farben achten!**
- NL **Hydraulische aansluitingen**  
10 Hydraulische slangen op handmatige activering steken, zelfborgend, letten op paring van de kleuren.  
⚠ **Besturingsslangen niet knikken, op kleuren letten!**
- FR **Raccords hydrauliques**  
10 Enficher les tuyaux hydrauliques sur la commande manuelle, autobloquant, respecter les paires de couleur  
⚠ **Ne pas plier les tuyaux de la commande ! Respecter les couleurs !**

- ES **Conexiones hidráulicas**  
10 Insertar las mangueras hidráulicas en accionamiento manual, autorrosantes, tener en cuenta el emparejamiento de colores  
⚠ **¡No doblar las mangueras de control, tener en cuenta el color!**

- EN **Hydraulic connections**  
10 Connect hydraulic hoses to manual actuation, self-locking, observe the colour pairing  
⚠ **Do not bend control hoses, observe colours!**

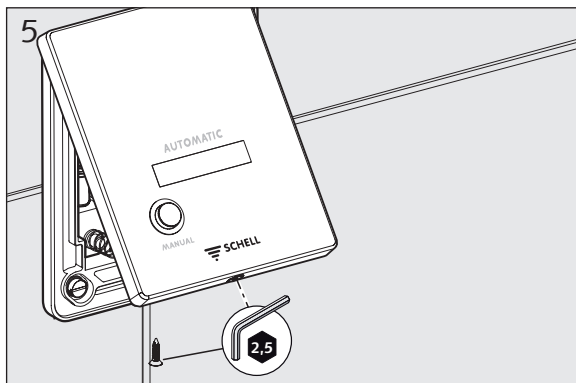
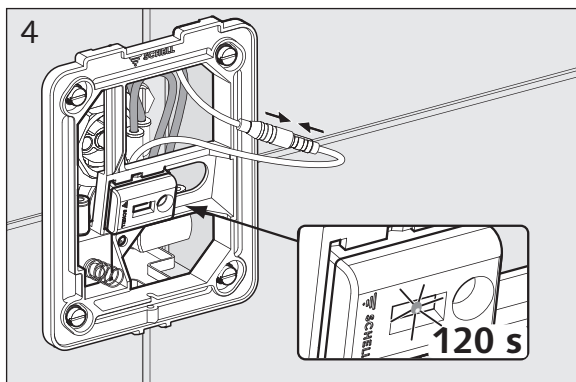
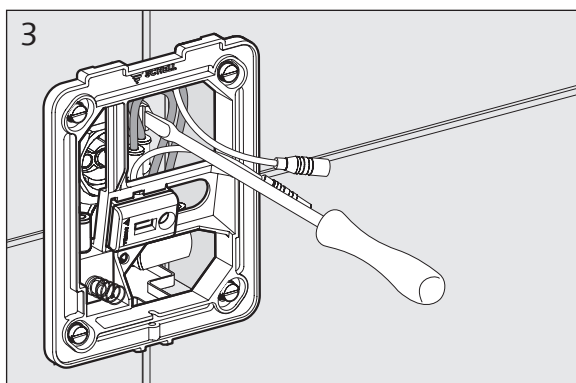
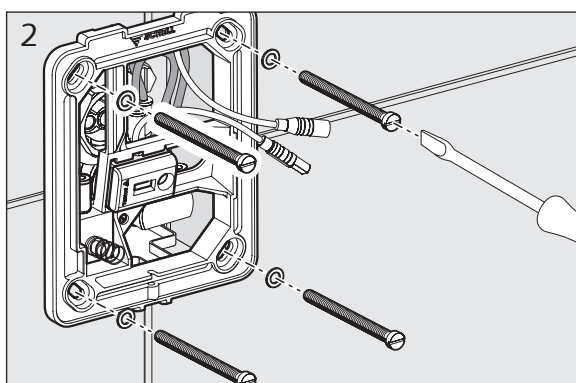
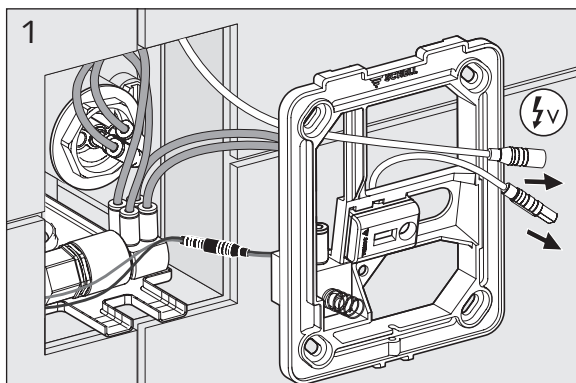

**DE Inbetriebnahme**

- 1 Stromversorgungskabel und E-Modulkabel durch Öffnung nach vorne bringen.
- 2 Rahmen mit Elektronik aufschrauben.
- 3 Vorabsperrung öffnen.
- 4 Spannung auf Netzteil legen. Netzteil-/Batteriestecker mit E-Modul verbinden. Diode leuchtet ca. 120 s bei Nutzererkennung im Raumüberwachungsbereich nach Anschluss Batterie/Netzteil zur Kontrolle.  
 Innerhalb der Anlernphase (Dauer 5 min) weist die Elektronik folgende Eigenschaften auf:  
 Bei Eintritt in den Erfassungsbereich des Infrarot-Sensors blinkt die Leuchtdiode zunächst gelb. Nach Ablauf der Mindestverweildauer von 4 s wird die Spülbereitschaft mit der rot blinkenden Leuchtdiode signalisiert.  
 Während der Anlernphase beträgt die maximale Verweildauer 10 s (Standard 45 s) und die Spülung erfolgt mit der Hauptspülmenge.
- 5 Frontplatte aufsetzen.

**Anlage funktionsbereit**

Funktionsprüfung und Inbetriebnahme siehe Seite 22 + 23 durchführen.

**NL Ingebruikname**

- 1 Stroomtoevoerkabel en kabel van de elektronische module door de opening naar voren brengen.
- 2 Lijst met elektronica erop schroeven.
- 3 Stopkraan openen.
- 4 Spanning aanleggen op voedingseenheid. Stekker van de voeding/batterij verbinden met de elektronische module.  
 Diode brandt ter controle ca. 120 s bij herkenning van een gebruiker in de bewakingszone van de ruimte na aansluiting van de batterij/voeding. Bij binnendringen in het detectiebereik van de infraroodsensor knippert de led eerst geel.  
 Na verloop van de minimale verblijfsduur van 4 s wordt de bereidheid tot spoelen met de rood knipperende led aangegeven.  
 Gedurende de teach-fase bedraagt de maximale verblijfsduur 10 s (standaard 45 s) en de spoeling vindt plaats met de hoofdspoelhoeveelheid.
- 5 Frontplaat aanbrengen.

**Installatie operationeel**

Functiecontrole uitvoeren en in gebruik nemen zoals beschreven op pagina 22 + 23.

**FR Mise en service**

- 1 Faire passer le câble d'alimentation en courant et le câble du module électrique par l'ouverture, vers l'avant.
- 2 Visser le cadre au circuit électronique.
- 3 Ouvrir la vanne de fermeture.
- 4 Mettre le bloc d'alimentation sous tension. Connecter la prise du bloc d'alimentation / de la batterie au module électrique.  
 La diode s'allume env. 120 s lors de la détection d'un utilisateur dans la zone de surveillance du local après raccordement de la batterie / du bloc d'alimentation à des fins de contrôle.  
 Le système électronique présente les propriétés suivantes pendant la phase d'apprentissage (durée : 5 min.) :  
 La diode clignote tout d'abord en jaune lorsque quelqu'un pénètre dans la zone de détection du capteur infrarouge.  
 Une fois le temps de séjour minimum de 4 secondes atteint, la diode clignote en rouge pour indiquer que le rinçage est possible.  
 Pendant la phase d'apprentissage la durée de séjour maximale est de 10 secondes (par défaut : 45 sec.) et le rinçage est effectué avec le volume de rinçage principal.
- 5 Poser la plaque frontale.

**L'installation est prête à fonctionner**

Procéder au contrôle de fonctionnement et à la mise en service, comme décrit aux pages 22 et 23.

- (DE) Montage Elektronikmodul und Frontplatte  
(NL) Montage elektronische module en frontplaat  
(FR) Montage du module électronique et de la plaque frontale

- (EN) Assembly of electronic module and front-facing panel  
(ES) Montaje del módulo electrónico y la placa frontal

### (EN) Commissioning

- 1 Feed power supply cable and E-module cable outwards through the front opening.
- 2 Screw on the frame with the electronics.
- 3 Open isolating valve.
- 4 Connect mains adapter to voltage. Connect mains adapter- / battery plug to the E-module. To check the function, the diode lights up for approx. 120 s after connecting the battery/ mains adapter, when recognising a user in the room monitoring range.

During the teach-in phase (duration: 5 minutes), the electronics behave as follows:

On entry into the detection range of the infrared sensor, the LED first flashes yellow. After the expiry of the minimum dwell time of 4 s, flush readiness is signalled by a red flashing LED.

During the teach-in phase, the maximum dwell time is 10 s (default 45 s) and the flush is completed with the primary flush volume.

- 5 Attach front-facing panel.

#### System is ready for use

Carry out function test and commissioning, see pages 22 + 23.

### (ES) Puesta en funcionamiento

- 1 Llevar hacia delante a través de la abertura el cable de alimentación de corriente y el cable del módulo electrónico.
- 2 Atornillar el bastidor con el sistema electrónico.
- 3 Abrir la llave de paso previa.
- 4 Establecer tensión en la fuente de alimentación. Conectar el conector de baterías / fuente de alimentación con el módulo electrónico.

Para el control, el diodo se ilumina durante aprox. 120 s tras la conexión de la batería / fuente de alimentación al detectar a un usuario en la zona de control de espacio.

Dentro de la fase de aprendizaje (duración: 5 min), el sistema electrónico presenta las siguientes propiedades:

Al entrar en el área de registro del sensor por infrarrojos, el diodo luminoso parpadea primero en amarillo. Al concluir el tiempo de permanencia mínimo de 4 s, con el diodo luminoso rojo intermitente se indica que la descarga está lista.

Durante la fase de aprendizaje, el tiempo de permanencia máximo es de 10 s (estándar 45 s) y la descarga se realiza con la cantidad de descarga principal.

- 5 Colocar la placa frontal.

#### Instalación preparada para el funcionamiento

Realizar la comprobación del funcionamiento y la puesta en marcha tal como se indica en las páginas 22 + 23.

DE	Werkseinstellung	einstellbar
F1	Spülmenge <b>P8, 6 l (3 bar)</b>	4,5 / 6 / 9 l
F2	Reichweite <b>Mittel</b>	Kurz, Mittel, Lang
F3	Stagnationsspülung <b>Aus / Ein, alle 24 h nach Spülung</b>	1-240 h* / 5-600 s*
	3 l   6 l Zweimengenspülung <b>&lt; 45 s 3 l/6 l; 3 bar</b>	siehe S. 9
	Reinigungsstopp <b>Aus</b>	**

\* Einstellung erfolgt mit SCHELL SSC Software  
 \*\* Aktivierung erfolgt mit SCHELL Wassermanagement-System SWS

NL	Fabrieksinstelling	instelbaar
F1	Spoelhoeveelheid <b>P8, 6 l (3 bar)</b>	4,5 / 6 / 9 l
F2	Reikwijdte <b>Gemiddeld</b>	Kort Gemiddeld Lang
F3	Stagnatiespoeling <b>Uit / Om de 24 h na laatste spoeling</b>	1-240 h* / 5-600 s*
	3 l   6 l Spoeling met twee hoeveelheden <b>&lt; 45 s 3 l/6 l; 3 bar</b>	zie pag. 9
	Reinigingsstop <b>Uit</b>	**

\* Instelling gebeurt met SCHELL SSC software  
 \*\* Activering gebeurt met SCHELL watermanagement systeem SWS

FR	Réglage par défaut	réglable
F1	Volume de rinçage <b>P8, 6 l (3 bar)</b>	4,5 / 6 / 9 l
F2	Portée <b>Moyenne</b>	Courte Moyenne Longue
F3	Rinçage de stagnation <b>Arrêt/ Marche, toutes les 24 h après le dernier rinçage</b>	1-240 h* / 5-600 s*
	3 l   6 l Rinçage à deux débits <b>&lt; 45 s 3 l/6 l; 3 bar</b>	voir p. 9
	Programme de nettoyage <b>Arrêt</b>	**

\* Réglage via le logiciel SSC SCHELL.  
 \*\* Activation au moyen du système de gestion d'eau SCHELL SWS

EN	Factory setting	adjustable
F1	Flush volume <b>P8, 6 l (3 bar)</b>	4,5 / 6 / 9 l
F2	Range <b>Middle</b>	Short Middle Long
F3	Stagnation flush <b>Off / On, every 24 h after the last flush</b>	1-240 h* / 5-600 s*
	3 l   6 l Dual flush <b>&lt; 45 s 3 l/6 l; 3 bar</b>	see p. 9
	Cleaning stop <b>Off</b>	**

\* Setting made with SCHELL SSC software.  
 \*\* Activation is by means of the SCHELL water management system SWS

ES	Ajuste de fábrica	ajustable
F1	Volumen de descarga <b>P8, 6 l (3 bar)</b>	4,5 / 6 / 9 l
F2	Alcance <b>Medio</b>	Corto Medio Largo
F3	Descarga por inactividad <b>Desconexión/ Conexión, cada 24 h después de la última descarga</b>	1-240 h* / 5-600 s*
	3 l   6 l Descarga doble <b>&lt; 45 s 3 l/6 l; 3 bar</b>	Véase la página 9
	Parada de limpieza <b>Desconexión</b>	**

\* Réglage via le logiciel SSC SCHELL.  
 \*\* La activación se realiza con el sistema de gestión del agua SCHELL SWS

- DE Spülmenge in Abhängigkeit des Fließdrucks [bar]  
**Beispiel:** Spülmenge 6 l bei Fließdruck 1,2 bar, Einstellung P2
- NL Spoelhoeveelheid afhankelijk van stromingsdruk [bar]  
**Voorbeeld:** Spoelhoeveelheid 6 l bij stroomdruk 1,2 bar, instelling P2
- FR Volume de rinçage en fonction de la pression d'écoulement [bar]  
**Exemple:** Volume de rinçage de 6 l avec une pression d'écoulement de 1,2 bar, réglage P2
- EN Flush volume dependent on flow pressure [bar]  
**Example:** Flush volume 6 l at 1.2 bar flow pressure, setting P2
- ES Volumen de descarga en función de la presión de flujo [bar]  
**Ejemplo:** Volumen de descarga de 6 l con una presión de flujo de 1,2 bar, ajuste P2

	Spülmenge / spoelhoeveelheid / Volume de rinçage / Flush volume / Volumen de descarga		
	4,5 l	6,0 l	9,0 l
1,2 bar **	P1	P2	P3
2,0 bar **	P4	P5	P6
<b>3,0 bar</b>	P7	<b>P8 *</b>	P9
4,0 bar	P10	P11	P12
5,0 bar	P13	P14	P15

\* Werkseinstellung / fabrieksinstelling / Réglage par défaut / Factory setting / Ajuste de fábrica

\*\* ohne Stauscheibe / zonder stuwschijf / sans écran réducteur de pression / without baffle plate / sin arandela de retención





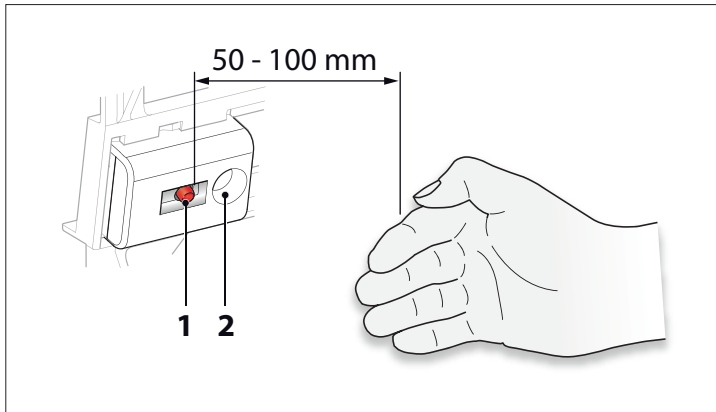

### Manuelle Programmierung

Bedienelemente zur Programmierung:

- 1 LED (gelb / rot)
- 2 Rechter Sensorbereich

Die folgende Tabelle gibt einen Überblick über die Hauptprogramme und die verfügbaren Parameter zur manuellen Programmierung der Armatur:

Funktionen	F1	Parameter: <b>Spülmenge</b>	<b>P1 ... P15</b>  P = Abhängig vom Fließdruck (siehe Tabelle S. 16)		
		Parameter:	<b>P1</b> 	<b>P2</b> 	<b>P3</b> 
	F2	Parameter: <b>Reichweite</b>	Kurz 	Mittel* 	Lang** 
	F3	Parameter: <b>Stagnationsspülung</b>	Aus* 	Ein, 24 h nach letzter Nutzung	täglich Ein, alle 24 h

\* Werkseinstellung  
 \*\* Programmierbeispiel

In den Abbildungen auf Seite 22 und 23 ist die manuelle Programmierung Schritt für Schritt dargestellt. Beispielhaft wird hier gezeigt, wie die Funktion „Reichweite“ (F2) auf „Lang“ (P3) eingestellt wird.

Die Programmierung erfolgt in vier Schritten, die hier kurz zusammengefasst werden.

- 1. Manuelle Programmierung starten**  
 Stromzufuhr unterbrechen – mindestens 20 s warten – und Stromzufuhr wieder herstellen.  
 Während des Startvorgangs der Elektronik blinkt die LED im Sensorfeld rot/gelb.  
**Fassen Sie in dieser Phase nicht in den Sensorbereich!**  
 Anschließend leuchtet die LED für max. 7 s rot. Verdecken Sie innerhalb dieser Rotphase das Sensorfeld und halten Sie ihn verdeckt. Der Programmiermodus wird gestartet.
- 2. Funktion (F1 - F3) auswählen**  
 Die Funktionen werden jetzt nacheinander durch Blinken der gelben LED signalisiert (siehe Tabelle). Zur Auswahl einer Funktion geben Sie den Sensorbereich während des jeweiligen Blinkcodes frei.
- 3. Parameter einstellen**  
 Durch Blinken der roten LED werden Sie über den aktuell eingestellten Parameter informiert (siehe Tabelle). Durch erneutes Verdecken des Sensorfelds können Sie die entsprechenden Parameter einstellen. Diese werden nacheinander durch Blinken der roten LED signalisiert (siehe Tabelle).  
 Zur Einstellung eines Parameters geben Sie den Sensorbereich während des jeweiligen Blinkcodes frei.
- 4. Betriebsbereitschaft herstellen**  
 Nach Verlassen des Sensorbereichs beginnt der Programmiermodus erneut mit dem Zeitfenster von 7 Sekunden (Dauerleuchten der roten LED). Wird der Sensor innerhalb der 7 Sekunden nicht verdeckt, ist der Programmiervorgang abgeschlossen. Die Armatur ist nun betriebsbereit.

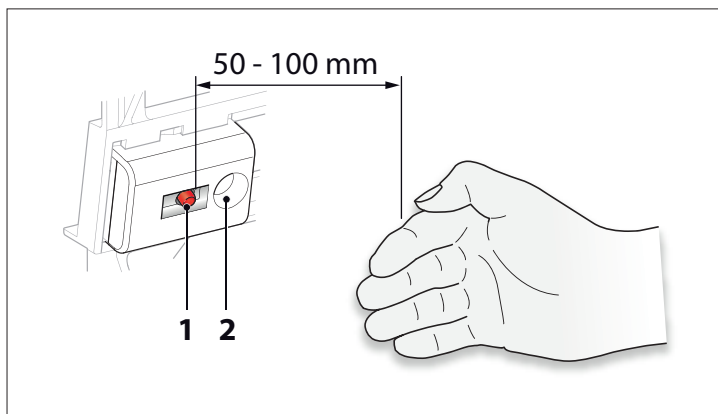

## Handmatige programmering

Bedieningselementen voor de programmering:

- 1 LED (geel / rood)
- 2 Sensorveld

De volgende tabel geeft een overzicht van de hoofdprogramma's en de beschikbare parameters voor de handmatige programmering van de kraan:

Functies	F1	Parameters: <b>Spoelhoeveelheid</b>	<b>P1 ... P15</b>  P = Afhankelijk van de stroomdruk (zie tabel p. 16)		
	F2	Parameters: <b>Reikwijdte</b>	<b>P1</b>  Kort 	<b>P2</b>  <b>Gemiddeld *</b> 	<b>P3</b>  <b>Lang **</b> 
	F3	<b>Stagnatiespoeling</b>	<b>Uit *</b>	Aan, 24 h na laatste gebruik	dagelijks Aan, om de 24 h

\* Werkseinstelling  
 \*\* Programmerbeispiel

In de afbeeldingen op pagina 22 en 23 is de handmatige programmering stap voor stap voorgesteld. Bij wijze van voorbeeld wordt hier getoond hoe de functie „Reikwijdte“ (F2) op „Lang“ (P3) wordt ingesteld.

De programmering gebeurt in vier stappen, die hier kort worden samengevat.

- 1. Handmatige programmering starten**  
 Stroomtoevoer onderbreken — minstens 20 s wachten — en stroomtoevoer weer herstellen. Tijdens het starten van de elektronica knippert de LED in het sensorveld rood/geel.  
**Kom in deze fase niet met uw handen in het sensorbereik!**  
 Vervolgens brandt de LED gedurende max. 7 s rood. Bedek binnen deze rode fase het sensorveld en houd hem bedekt. De programmeermodus wordt gestart.
- 2. Functie (F1 - F3) selecteren**  
 De functies worden nu na elkaar door knippen van de gele LED gesignaleerd (zie tabel). Om een functie te selecteren geeft u het sensorbereik tijdens de betreffende knippercode vrij.

- 3. Parameters instellen**  
 Door knippen van de rode LED wordt u geïnformeerd over de momenteel ingestelde parameters (zie tabel). Door het sensorveld opnieuw te bedekken kunt u de betreffende parameters instellen. Deze worden na elkaar door knippen van de rode LED gesignaleerd (zie tabel). Om een parameter in te stellen geeft u het sensorbereik tijdens de betreffende knippercode vrij.
- 4. Operationeel maken**  
 Na verlaten van het sensorveld begint de programmeermodus opnieuw met het tijdvenster van 7 seconden (continu branden van de rode LED). Als het sensorveld binnen de 7 seconden niet wordt bedekt, dan is de programmering afgesloten. De kraan is nu operationeel.

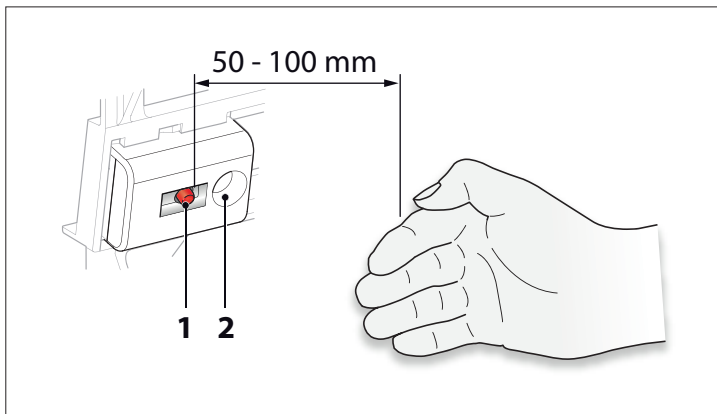

### Programmation manuelle

Éléments de commande pour la programmation :

- 1 LED (jaune / rouge)
- 2 Champ du détecteur

Le tableau suivant donne un aperçu des principaux programmes et paramètres disponibles pour la programmation manuelle du robinet:

Fonctions	F1	Paramètres: <b>Volume de rinçage</b>	<b>P1 ... P15</b>  P = En fonction de la pression d'écoulement (voir tableau, page 16)		
	F2	Paramètres: <b>Portée</b>	<b>P1</b>  Courte 	<b>P2</b>  <b>Moyenne *</b> 	<b>P3</b>  <b>Longue **</b> 
	F3	<b>Rinçage de stagnation</b>	<b>Arrêt *</b>	Marche, 24 h après la dernière utilisation	Marche, en journée Toutes les 24 heures

\* Réglage par défaut

\*\* Exemple de programmation

La programmation manuelle est décrite pas-à-pas dans les illustrations des pages 22 et 23.  
 La fonction « Portée » (F2) est, par exemple, réglée ici sur « Longue » (P3).

La programmation se fait en quatre étapes, brièvement résumée ici.

- 1. Démarrage de la programmation manuelle**  
 Interrompre l'alimentation en courant - Attendre au moins 20 s - Rétablir l'alimentation en courant.  
 La LED du champ du détecteur clignote en rouge et jaune pendant le démarrage du circuit électronique.  
**Ne rien placer dans la zone de détection pendant cette phase!**  
 La LED reste ensuite allumée en rouge pendant max. 7 s. Pendant cette phase, couvrir le champ du détecteur et la maintenir couverte. Le mode de programmation démarre.
- 2. Sélection d'une fonction (F1 - F3)**  
 Les fonctions sont alors signalisées l'une après l'autre par le clignotement de la LED jaune (cf. tableau). Pour sélectionner une fonction, découvrir la zone de détection pendant que le code correspondant clignote.

- 3. Réglage des paramètres**  
 Le clignotement de la LED rouge vous indique le paramètre actuellement réglé (cf. tableau). Couvrir à nouveau le champ du détecteur pour régler les paramètres correspondants. Ceux-ci sont alors signalisés l'un après l'autre par le clignotement de la LED rouge (cf. tableau).  
 Pour sélectionner un paramètre, découvrir la zone de détection pendant que le code correspondant clignote.
- 4. Mise en service**  
 Lorsque plus rien ne se trouve dans le champ du détecteur, le mode de programmation redémarre pour une période de 7 secondes (la LED rouge reste allumée).  
 Si rien ne pénètre dans le champ du détecteur pendant ces 7 secondes, la programmation s'achève. Le robinet peut alors être utilisé.

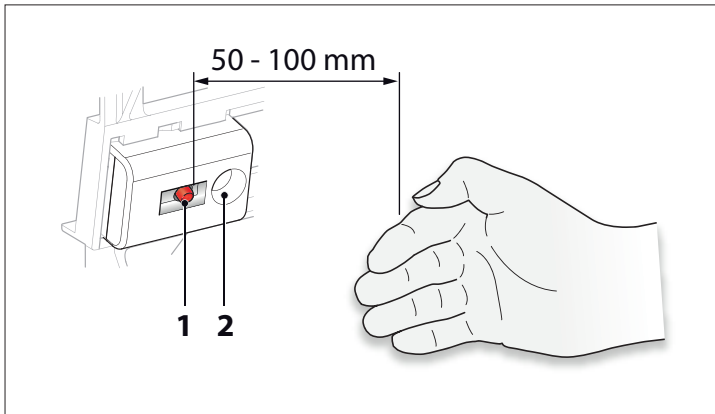

### Manual programming

Operating elements for programming:

- 1 LED (yellow / red)
- 2 Sensor field

The following table provides an overview of the main programs and the available parameters for programming the fitting manually:

Functions	F1	Parameters: <b>Flush volume</b>	<b>P1 ... P15</b>  P = Dependiendo de la presión de flujo (véase la tabla de la pág. 16)		
		Parameters:	<b>P1</b> 	<b>P2</b> 	<b>P3</b> 
	F2	<b>Range</b>	Short 	<b>Medium *</b> 	<b>Long **</b> 
	F3	<b>Stagnation flush</b>	<b>Off *</b>	On, 24 h after last use	On, daily every 24 h

\* Factory setting

\*\* Programming example

In the pictures on pages 22 and 23, manual programming is depicted step-by-step. As an example it is shown how to set the "range" function (F2) to "long" (P3).

Programming is carried out in four steps, which are briefly summarised here.

- 1. Start manual programming**  
 Disconnect the power supply — wait at least 20 s — and reconnect the power supply. When the electronics are booting, the LED in the sensor field flashes red/yellow.  
**Do not put your hands into the sensor area during this phase!**  
 Afterwards the LED is red for max. 7 s. During this red phase, cover the sensor field and keep it covered. Programming mode is started.
- 2. Select function (F1 - F3)**  
 The functions are now indicated one at a time by the flashing yellow LED (see table). To select a function, uncover the sensor field when the corresponding code is flashing.

- 3. Set parameters**  
 The flashing red LED shows you the currently set parameter (see table). By covering the sensor field again you can set the corresponding parameter. The parameters are indicated one at a time by the flashing red LED (see table). To set a parameter, uncover the sensor area when the corresponding code is flashing.
- 4. Start operation**  
 After leaving the sensor field, the programming mode starts once again with a time window of 7 seconds (red LED is on continuously). If the sensor field is not covered during these 7 seconds, the programming is completed. The fitting is now ready for use.

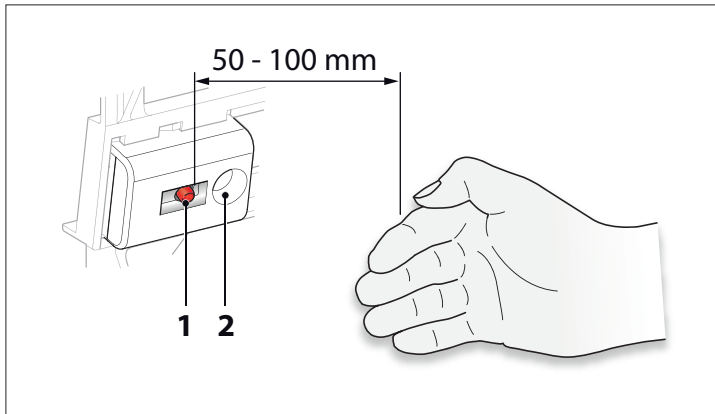

### Programación manual

Elementos de mando para la programación:

- 1 LED (amarillo/rojo)
- 2 Campo del sensor

La siguiente tabla ofrece un resumen de los programas principales y de los parámetros disponibles para la programación manual del grifo:

Funciones	F1	Parámetros: <b>Volumen de descarga</b>	<b>P1 ... P15</b>  P = Dependent on flow pressure (see table on p. 16)		
	F2	Parámetros: <b>Alcance</b>	<b>P1</b>  Corto 	<b>P2</b>  <b>Medio *</b> 	<b>P3</b>  <b>Largo **</b> 
	F3	<b>Descarga por inactividad</b>	<b>Desconexión *</b>	Conexión, 24 h desde la última descarga	Conexión diaria cada 24 h

\* Ajuste de fábrica

\*\* Ejemplo de programación

En las imágenes de las páginas 22 y 23 se muestra la programación manual paso a paso. Como ejemplo se utiliza la función cómo ajustar „Alcance“ (F2) a „Largo“ (P3).

La programación se lleva a cabo en cuatro pasos que se muestran resumidos.

- 1. Iniciar programación manual**  
 Interrumpir la alimentación eléctrica —esperar al menos 20 s— y volver a establecer la alimentación eléctrica. Durante el inicio del sistema electrónico el LED parpadea en el campo del sensor rojo/amarillo. **¡Durante esta fase no toque el área del sensor!** A continuación se ilumina en rojo el LED durante máx. 7 s. Durante esta fase en rojo cubra el campo del sensor y manténgala cubierta. Se inicia el modo de programación.
- 2. Seleccionar la función (F1 - F3)**  
 Las funciones se señalan ahora sucesivamente al parpadear el LED amarillo (ver tabla). Para seleccionar una función, destape el campo del sensor cuando parpadee el código correspondiente.

- 3. Ajustar parámetros**  
 El LED rojo intermitente le informa del parámetro ajustado en ese momento (ver tabla). Volviendo a cubrir el campo del sensor puede ajustar los parámetros correspondientes. Estos se señalan sucesivamente al parpadear el LED rojo (ver tabla). Para ajustar un parámetro, destape el campo del sensor cuando parpadee el código correspondiente.
- 4. Establecer la disposición de servicio**  
 Al salir del campo del sensor vuelve a iniciarse el modo de programación en un plazo de 7 segundos (iluminación continua del LED rojo). Si no se cubre el campo del sensor durante estos 7 segundos, la programación habrá concluido. El grifo está ahora listo para operar.

DE Programmierung starten  
NL Programmering starten  
FR Démarrage de la programmation

EN Start programming  
ES Iniciar programación

1.

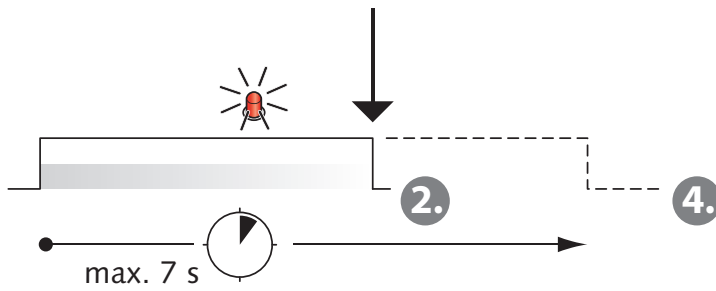
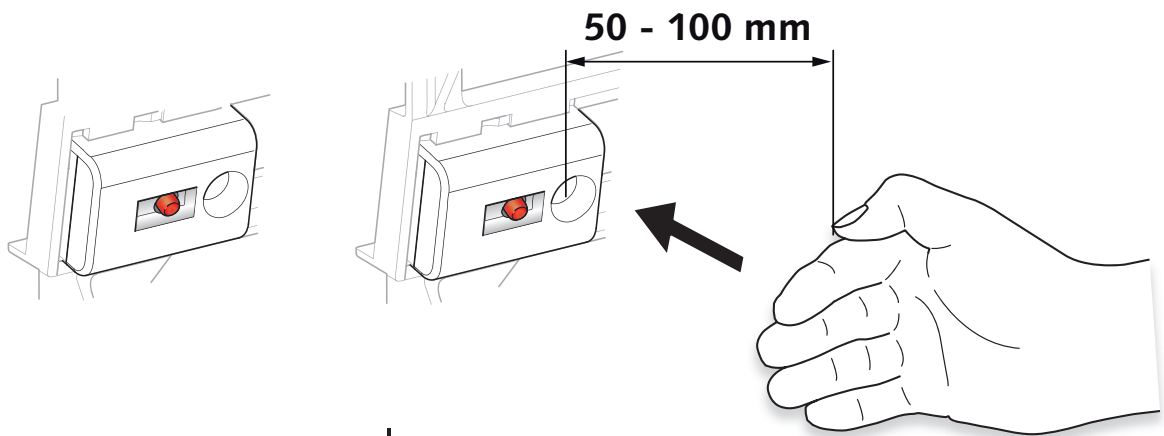
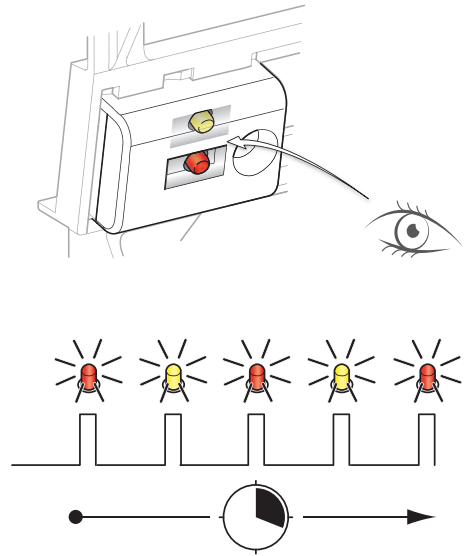
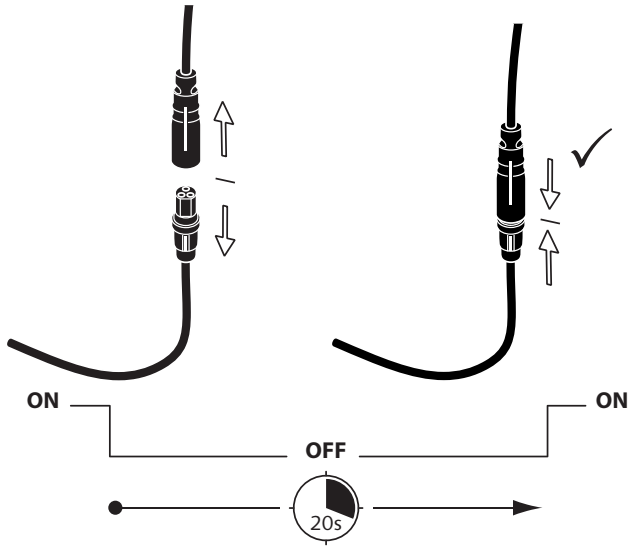
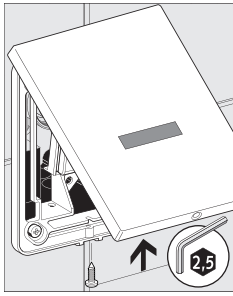

DE F auswählen, P einstellen  
 NL F selecteren, P instellen  
 FR Sélectionner F, régler P

EN Select F, set P  
 ES Seleccionar F, ajustar P

2.

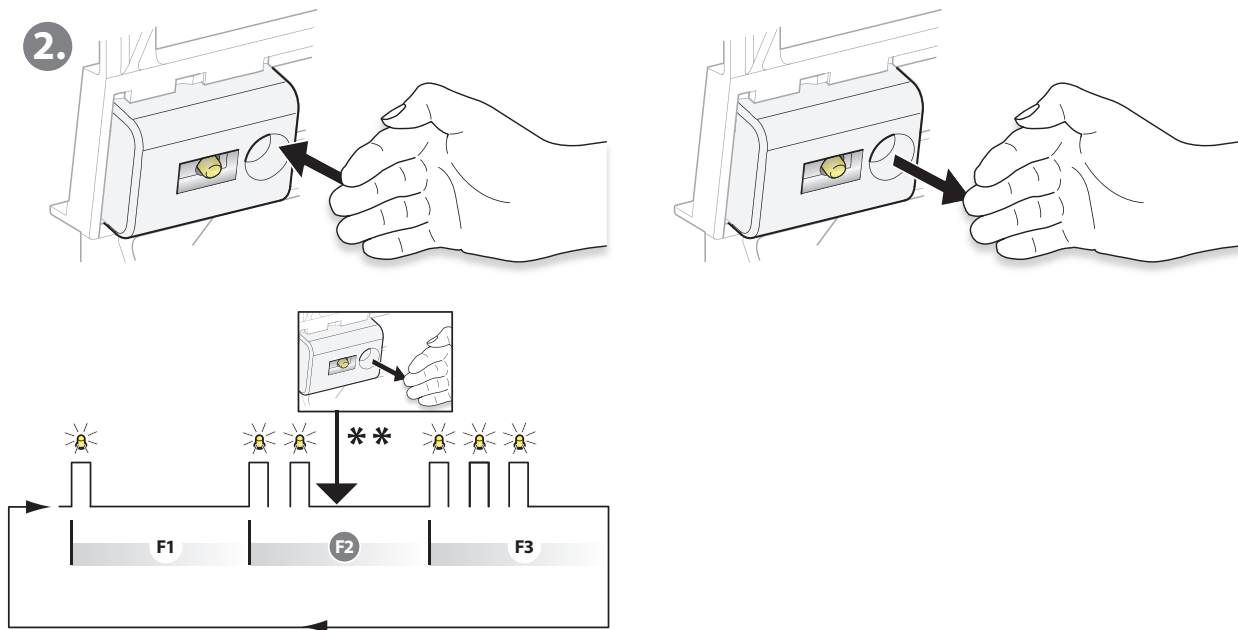

3.

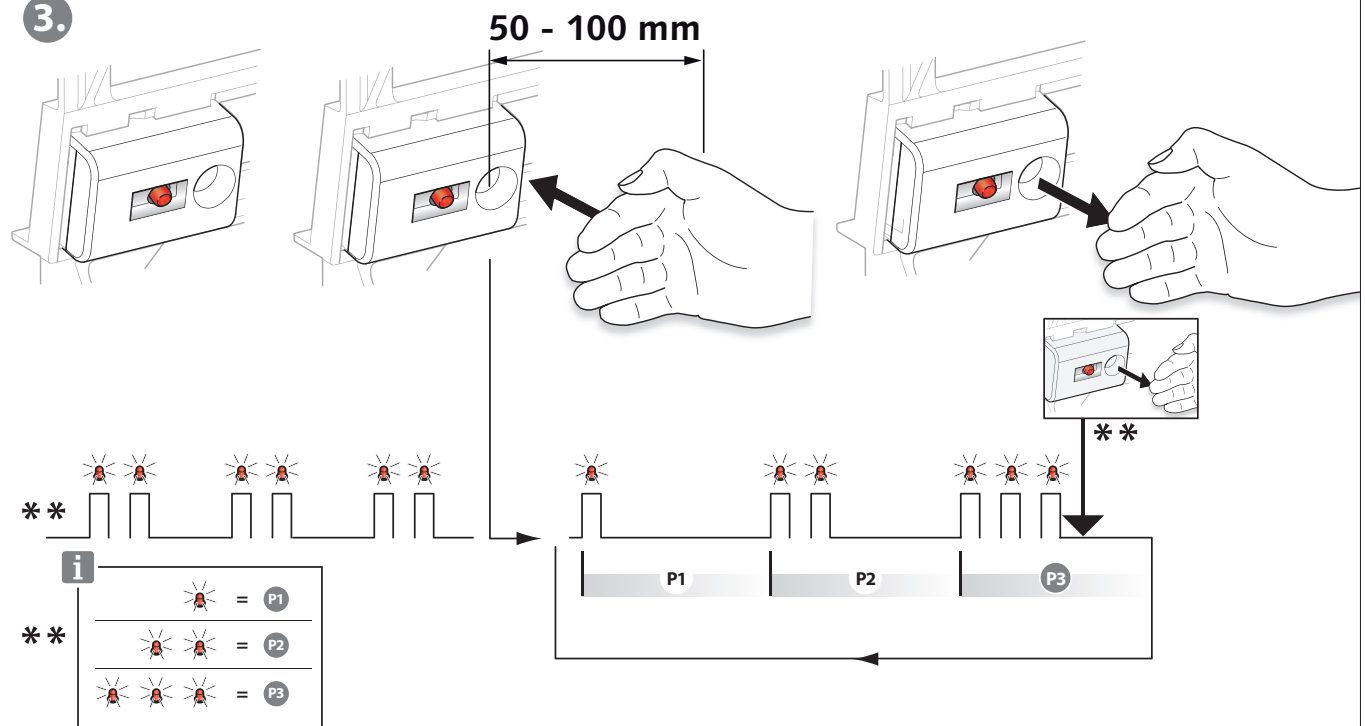

4.

Test

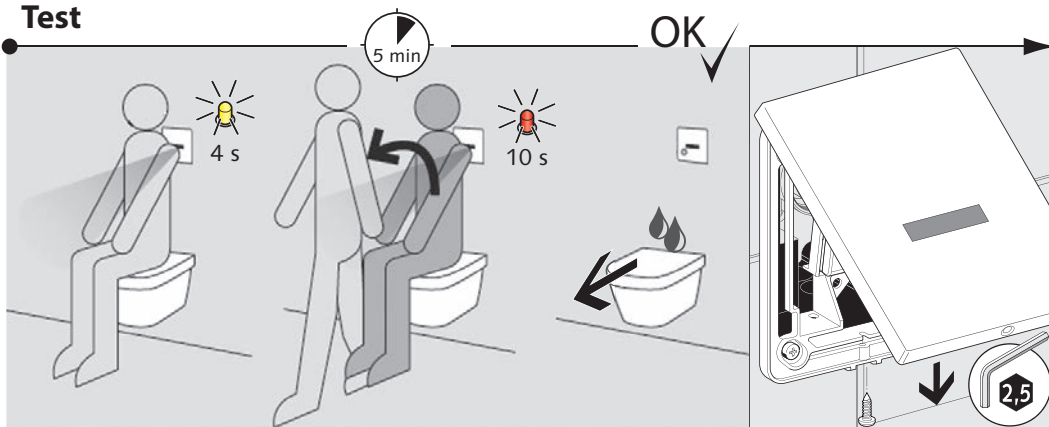

(DE) Ersatzteile  
 (NL) Vervangende onderdelen  
 (FR) Pièces de rechange

(EN) Spare parts  
 (ES) Piezas de repuesto

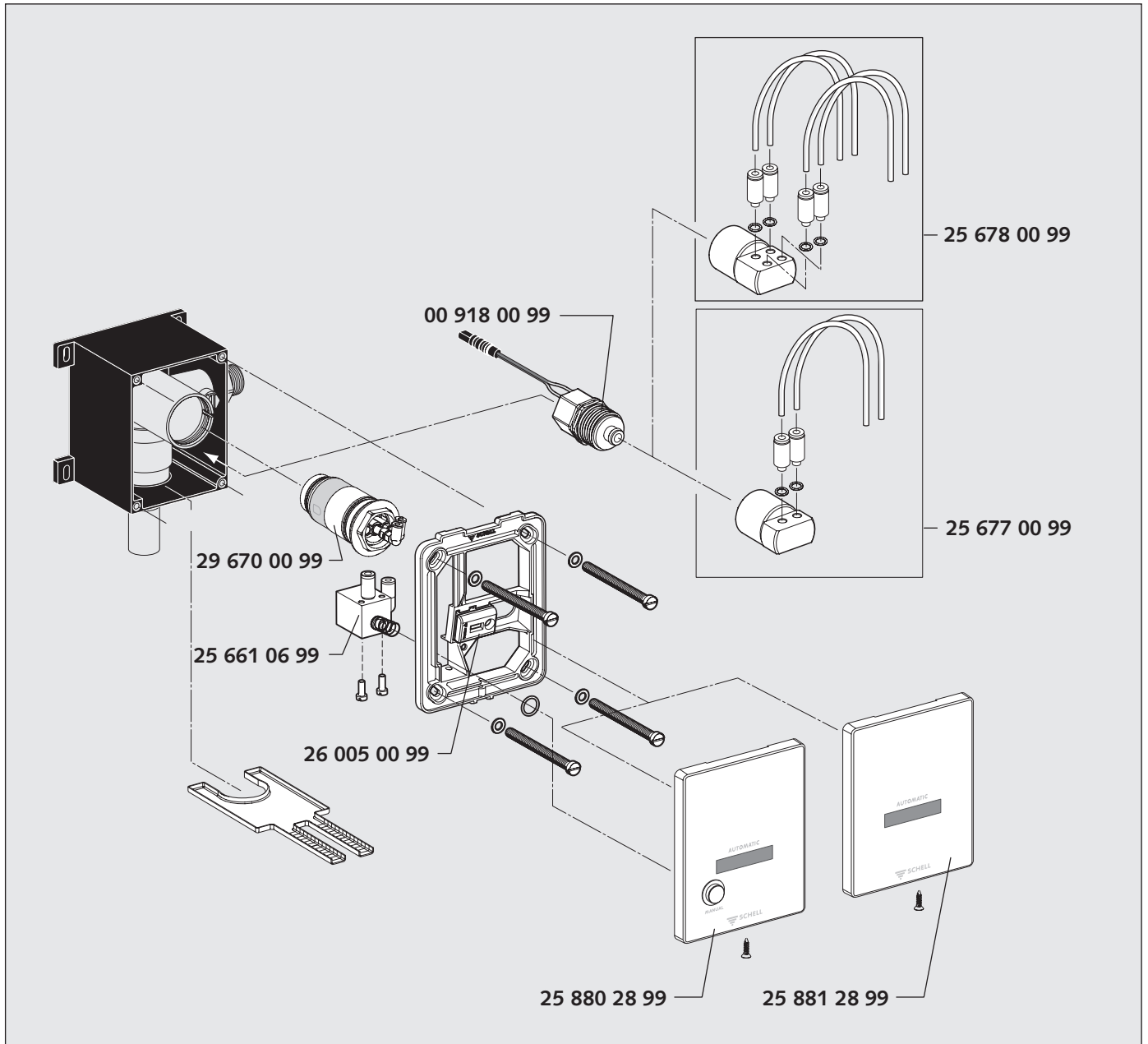

(DE) Service (Pflegehinweise siehe unter [www.schell.eu](http://www.schell.eu))  
 (NL) Service (Verzorginginstructies zie [www.schell.eu](http://www.schell.eu))  
 (FR) Service (Consignes d'entretien voir [www.schell.eu](http://www.schell.eu))

(EN) Service (Maintenance instructions see [www.sechell.eu](http://www.sechell.eu))  
 (ES) Servicio (Instrucciones para el mantenimiento vease [www.schell.eu](http://www.schell.eu))

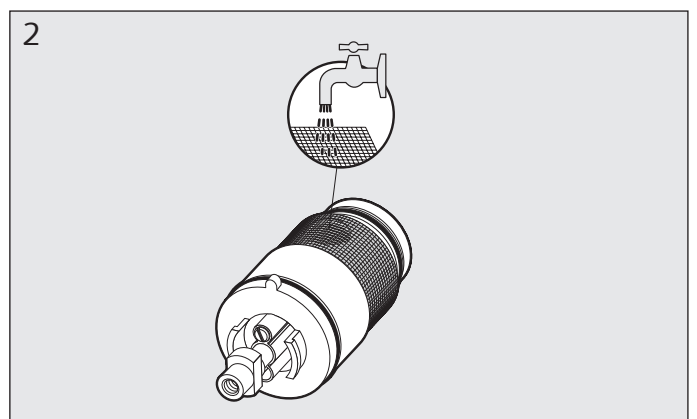
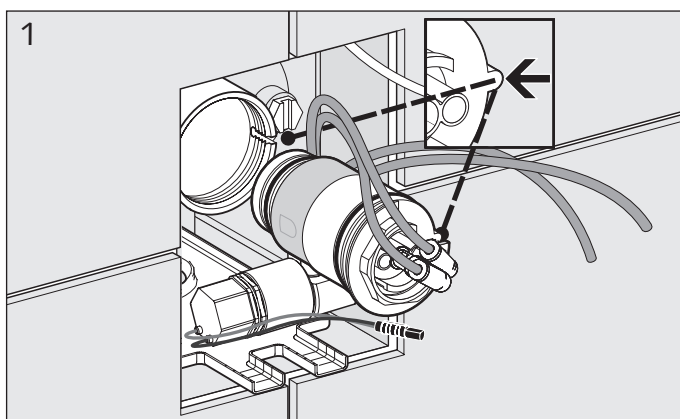



DE	Störung/Anzeige	Maßnahme/Ursache	Hinweis
	Spült nicht	Vorabspernung zu -> öffnen	Seite 11 / 14
		Stromversorgung unterbrochen -> Batterie/Netzteil prüfen / tauschen	Seite 12 / 13
		Sensorfenster verklebt, verkratzt-> reinigen, Frontplatte tauschen	Seite 14
		E-Modul defekt -> wechseln	Seite 14
		Reinigungsstopp aktiv (SCHELL Wassermanagement-System SWS)	Seite 16
		Magnetventil verschmutzt/defekt -> wechseln	Seite 24
	Geringer Spülstrom = lange Laufzeit	Schläuche genickt -> wechseln	Seite 2
		Kartusche reinigen / tauschen	Seite 24
	Geringer Spülstrom	Fließdruck < 2 bar-> Stauscheibe entfernen	Seite 11
		Vorabspernung nicht ganz offen -> öffnen	Seite 11 / 14
		Spülmenge zu klein eingestellt-> Spülmenge größer wählen	Seite 10 / 16
	Dauerläufer	Vorabspernung nicht ganz offen -> öffnen	Seite 11 / 14
		Manualauslösung - Feder klemmt -> prüfen	Seite 14
		Kartuschensieb verschmutzt -> reinigen / Kartusche tauschen	Seite 24
	Zu starker Spülstrom	Vorabspernung drosseln	Seite 11 / 14
	Spülung löst beim Vorbeigehen aus	Reichweite zu weit eingestellt -> Kürzere Reichweite wählen	Seite 16 / 17
	Undichtigkeit an den Schläuchen oder den Schlauchverbindungen	Schlauch austauschen, einmal gelöste Schläuche dürfen nicht wieder verwendet werden	Seite 2
	Auslösung während der Nutzung	Anlernphase ist nicht abgeschlossen	Seite 14

NL	Storing/Indicatie	Maatregel/Oorzaak	Opmerking
	Spoelt niet	Stopkraan dicht -> openen	Pagina 11 / 14
		Stroomtoevoer onderbroken -> batterij/voeding controleren / vervangen	Pagina 12 / 13
		Sensorvenster vastgekleefd, bekrast -> reinigen, frontplaat vervangen	Pagina 14
		Elektronische module defect -> vervangen	Pagina 14
		Reinigingsstop actief (SCHELL watermanagenent systeem SWS)	Pagina 16
		Magneetklep vervuild/defect -> vervangen	Pagina 24
	Geringe spoelstroming = lange looptijd	Slangen geknikt -> vervangen	Pagina 2
		Cartouche reinigen / vervangen	Pagina 24
	Geringe spoelstroming	Stromingsdruk < 2 bar-> stuwschijf verwijderen	Pagina 11
		Stopkraan niet helemaal open -> openen	Pagina 11 / 14
		Spoelhoeveelheid te klein ingesteld-> Spoelhoeveelheid groter kiezen	Pagina 10 / 16
	Loopt continu	Stopkraan niet helemaal open -> openen	Pagina 11 / 14
		Handmatige activering klemt veer -> controleren	Pagina 14
		Zeef van de cartouche vervuild -> reinigen / cartouche vervangen	Pagina 24
	Te sterke spoelstroming	Stopkraan kleiner zetten	Pagina 11 / 14
	Spoeling reageert bij het voorbijgaan	Actieradius te groot ingesteld -> Kortere actieradius kiezen	Pagina 16 / 17
	Ondichtheid aan de slangen of de slangverbindingen	Slang vervangen, eenmaal losgemaakte slangen mogen niet opnieuw worden gebruikt	Pagina 2
	Activeren tijdens gebruik	Teach-fase is niet afgerond	Pagina 14

FR	Défaillance / affichage	Remède / Cause	Note
	Aucun rinçage	Vanne de fermeture fermée -> ouvrir	page 11 / 14
		Alimentation en courant interrompue -> Contrôler / Remplacer la batterie / le bloc d'alimentation	page 12 / 13
		Regard pour capteur collé, griffé -> Nettoyer, remplacer la plaque frontale	page 14
		Module électrique défectueux -> Remplacer	page 14
		Arrêt du nettoyage actif (système de gestion d'eau SCHELL SWS)	page 16
		Électrovanne encrassée / défectueuse -> Remplacer	page 24
	Puissance de rinçage réduite = Durée de fonctionnement prolongée	Flexibles pliés -> Remplacer	page 2
		Nettoyer / Remplacer la cartouche	page 24
	Puissance de rinçage réduite	Pression d'écoulement < 2 bar -> Retirer l'écran réducteur de pression	page 11
		Vanne de fermeture pas totalement ouverte -> Ouvrir	page 11 / 14
		Volume de rinçage trop petit réglé -> Régler un volume de rinçage plus grand	page 10 / 16

(FR) Défaillance / affichage	Remède / Cause	Note
Fonctionnement continu	Vanne de fermeture pas totalement ouverte -> Ouvrir	page 11 / 14
	Ressort du déclenchement manuel bloqué -> Contrôler	page 14
	Filtre à cartouche encrassé -> Nettoyer / Remplacer la cartouche	page 24
Puissance de rinçage trop importante	Réduire l'ouverture de la vanne de fermeture.	page 11 / 14
Le rinçage se déclenche en cas de passage.	Portée trop longue réglée -> Choisir une portée plus courte	page 16 / 17
Fuite sur les tuyaux ou les raccords des tuyaux	Remplacer le tuyau ; les tuyaux détachés ne peuvent plus être utilisés.	page 2
Déclenchement pendant l'utilisation	La phase d'apprentissage n'est pas achevée	page 14

(EN) Fault/display	Measure/cause	Note
Does not flush	Isolating valve closed -> open	page 11 / 14
	Power supply interrupted -> Battery/Check mains adapter/replace	page 12 /13
	Sensor window sticky, scratched -> clean, replace front-facing panel	page 14
	E-module defective -> change	page 14
	Cleaning stop active (SCHELL water management system SWS)	page 16
	Solenoid valve dirty/defective -> change	page 24
Low flush rate = long flow time	Kinked hoses -> change	page 2
	Clean cartridge / replace	page 24
Low flush rate	Flow pressure < 2 bar-> remove baffle plate	page 11
	Isolating valve not fully open -> open	page 11 / 14
	Flush volume setting is too small -> Set flush volume bigger	page 10 / 16
Continuous flow	Isolating valve not fully open -> open	page 11 / 14
	Manual actuation jams spring -> check	page 14
	Cartridge filter dirty -> clean / replace cartridge	page 24
Flush rate too powerful	Throttle isolating valve	page 11 / 14
Flush triggers when walking by	Range setting too far -> set shorter range	page 16 / 17
Hoses or hose connections have leaks	Replace hose; hoses which have been disconnected must not be reused	page 2
Actuation during use	Teach-in phase is not completed	page 14

(ES) Fallo / indicación	Medida / causa	Observación
No descarga	Llave de paso previa cerrada -> abrirla	Página 11 / 14
	Alimentación de corriente interrumpida -> comprobar / cambiar la batería / fuente de alimentación	Página 12 / 13
	Ventana de sensor arañada / tapada -> cambiar la placa frontal	Página 14
	Módulo electrónico defectuoso -> cambiarlo	Página 14
	Parada de limpieza activa (sistema de gestión del agua SCHELL SWS)	Página 16
	Válvula magnética sucia / defectuosa -> limpiarla / cambiarla	Página 24
Reducido caudal de descarga = largo tiempo de flujo	Mangueras dobladas -> limpiarla / cambiarla	Página 2
	Limpiar / cambiar el cartucho	Página 24
Reducido caudal de descarga	Presión de flujo < 2 bar -> retirar la arandela de retención	Página 11
	La llave de paso previa no está totalmente abierta -> abrirla	Página 11 / 14
	Ajuste demasiado bajo del volumen de descarga -> ajustar un volumen de descarga más alto	Página 10 / 16
Descarga continua	La llave de paso previa no está totalmente abierta -> abrirla	Página 11 / 14
	El resorte de la activación manual se atasca -> comprobarlo	Página 14
	El filtro del cartucho está sucio -> limpiarlo / cambiar el cartucho	Página 24
Caudal de descarga demasiado intenso	Cerrar un poco la llave de paso previa	Página 11 / 14
La descarga se activa al pasar por delante	Alcance con un ajuste demasiado amplio -> ajustar un alcance demasiado corto	Página 16 / 17
Falta de estanqueidad en las mangueras o las conexiones de manguera	Cambiar la manguera. Una vez que se han soltado las mangueras, no deben volver a utilizarse	Página 2
Activación durante el uso	La fase de aprendizaje no ha concluido	Página 14

DE Die eingestellten Parameter können durch Blinkcodes an der Armatur abgelesen (siehe „Manuelle Programmierung“) oder mit einem USB-Adapter (Art.-Nr. 01 586 00 99) und der SCHELL SSC Software ausgelesen werden. Diese steht unter [www.schell.eu](http://www.schell.eu) zum Download zur Verfügung.

Eine weitere Möglichkeit der Parametrierung ergibt sich mit dem SCHELL SSC Bluetooth®-Modul in Verbindung mit einem mobilen Android- oder iOS-Endgerät und der SSC Bluetooth®-App, die auch unter der angegebenen Website-Adresse abgerufen werden kann.

Tragen Sie die eingestellten Parameter in die folgende Tabelle ein.

NL De ingestelde parameters kunnen door knippercodes aan de kraan afgelezen (zie „Handmatige programmering“) of met een USB-adapter (art.-nr. 01 586 00 99) en de SCHELL SSC software uitgelezen worden. Deze staat onder [www.schell.eu](http://www.schell.eu) voor download ter beschikking.

De SCHELL SSC Bluetooth®-Module biedt nog een andere mogelijkheid tot parametrisering in combinatie met een mobiel Android- of iOS-apparaat en de SSC Bluetooth® applicatie, deze kan worden gedownload op het opgegeven adres van de website.

Voer de ingestelde parameters in in de tabel hiernaast.

FR Les paramètres réglés peuvent être consultés au moyen des clignotements sur le robinet (cf. «Programmation manuelle») ou au moyen d'un adaptateur USB (n° art. 01 586 00 99) et du logiciel SSC SCHELL). Celui-ci est disponible pour le téléchargement sur le site [www.schell.eu](http://www.schell.eu).

Le Module-Bluetooth® SCHELL SSC offre une autre possibilité de paramétrage en conjonction avec un appareil mobile Android ou iOS et l'application Bluetooth® SSC, l'application peut être téléchargée à l'adresse internet. Consignez les paramètres réglés dans le tableau ci-contre.

EN The set parameters can be read by means of the flashing codes on the fitting (see "Manual programming") or by means of a USB adapter (Item No. 01 586 00 99) and the SCHELL SSC software. This software is available for download at [www.schell.eu](http://www.schell.eu).

A further parameterization option is provided by the SCHELL SSC Bluetooth®-module in conjunction with a mobile Android or iOS terminal and the SSC Bluetooth® app, which can also be accessed at the website address provided.

Enter the parameters set in the adjacent table.

ES Los parámetros ajustados pueden leerse mediante códigos parpadeantes en el grifo (ver „Programación manual“) o con un adaptador USB (n.º de art. 01 586 00 99) y el software SCHELL SSC. Este puede descargarse en [www.schell.eu](http://www.schell.eu).

El dispositivo SCHELL SSC Bluetooth® proporciona una opción de programación adicional junto con un Smartphone (Android o iOS) y la aplicación SSC Bluetooth®, a la que se puede acceder desde el sitio web.

Introduzca los parámetros ajustados en la tabla contigua.

F1  P\_\_\_  4,5 l  6,0 l  9,0 l

F2       

F3  1/Xh   \_\_\_ h    1/ \_\_\_ h \_\_\_ s  0 (off)



.....

.....

.....

.....



\_\_\_\_\_



\_\_\_\_\_



\_\_\_\_\_



\_\_\_\_\_

SCHELL GmbH & Co. KG  
 Armaturentechnologie  
 Raiffeisenstraße 31  
 57462 Olpe  
 Germany  
 Telefon +49 2761 892-0  
 Telefax +49 2761 892-199  
 info@schell.eu  
 www.schell.eu