



LUXALON®

## V100/V200

Hunter Douglas Luxalon® V100/V200 Deckensysteme eröffnen interessante Möglichkeiten für das Raumdesign. Setzen Sie glatte, offene Decken mit einzigartigen visuellen Mustern und Linien ein, um eine großzügige Umgebung zu gestalten.



**HunterDouglas**

DECKENSYSTEME

# V100/V200

## Für großzügige Umgebungen



### **FLEXIBLES DESIGN**

Luxalon® Deckensysteme bieten nahezu unbeschränkte Designmöglichkeiten. Unser breit gefächertes Angebot an Produkten, Farben und Finishes kann zu imponierenden, hochwertigen Decken kombiniert werden.

Luxalon® V100/V200 Rasterdecken sind konzipiert, um die Dimension der Deckenfläche zu definieren. Bestehend aus vertikal aufgehängten, 'schwebenden' Paneelen erzeugt V100/V200 einzigartige visuelle Muster und Linien, ohne den Eindruck einer großzügigen Umgebung zu kompromittieren.

Luxalon® V100/V200 Rasterdecken sind eine Verblendung für den Deckenhohlraum, die gute Zugänglichkeit gewährleistet und die Leistung von Klimaanlage, Beleuchtungs- und Sprinklersystemen nicht beeinträchtigt.

### **DECO KREIERT DEKORATIVE DEFINITION**

Luxalon® V100/V200 Deco bringt neue Dimensionen für Rasterdecken. Deco-Elemente unterstützen die gestalterische Abgrenzung bestimmter Bereiche, indem sie durch bemerkenswerte Tiefe und Charakter den Blick auf sich ziehen. Definieren Sie den Verlauf eines Weges, eine Cafe-Ecke oder einen Empfangsbereich.

Die Verwendung von Standard V100/V200 und V100/V200 Deco in Kombination oder einzeln ist eine ideale Lösung für wichtige Räume in Flughäfen, Eingangsbereichen oder Ausstellungshallen.



#### **BRANDVERHALTEN**

Luxalon® Metalldecken sind gemäß der EN 13501-1 auf ihr Brandverhalten geprüft und als A2, s1, d0 klassifiziert und werden entsprechend bei eventuell auftretenden Feuern deren Ausbreitung nicht begünstigen. Weitere Informationen auf Anfrage.  
[www.hunterdouglascontract.com](http://www.hunterdouglascontract.com)

Die Luxalon® Rasterdecke ist ideal für die optische Reduzierung der Raumhöhe, wobei das ursprüngliche Volumen des Raums erhalten bleibt.

Die Luxalon® Rasterdecke zeigt ihre Besonderheiten bei diffusem Tageslicht oder künstlicher Beleuchtung von oben.

Bei einem Mindestwinkel von ungefähr 45 Grad erscheint die Decke optisch geschlossen.

<b>INHALT</b>	<b>Seite</b>
<b>V100/V200 Rasterdecke</b>	<b>2</b>
<b>V100/V200 Gleitende Rasterdecke</b>	<b>3</b>
<b>Spezifikationen</b>	<b>4</b>
<b>V100/V200 Deco</b>	<b>5</b>
<b>Designs</b>	<b>6</b>

## **Innovative Produkte für innovative Projekte**



Production by  
Hunter Douglas  
Ceiling Center



**HunterDouglas**

# V100/V200 Rasterdecken

## PANEELE

Das Luxalon® V100/V200 Rasterdeckensystem ist ein leichtes, schwebendes Deckensystem. Die Paneele (1 & 2) sind in Höhen von 101 mm (V100) bzw. 200 mm (V200) erhältlich und werden einfach auf die Tragschiene (3) geklemmt. Die einbrennlackierten Aluminiumpaneele und Tragschienen sind leicht und komplett wiederverwertbar. Die Paneele werden nach Maß gefertigt und sind in Längen bis 6000 mm lieferbar.

Tragschienen sind in weiß oder in schwarz erhältlich (3). Die Tragschiene ist aus 0,95 mm starkem, einbrennlackiertem Aluminium gefertigt und im Modul 100 mm, 150 mm oder 200 mm mit Ausstanzungen zur Auflage der Paneele versehen. Sämtliche Tragschienen haben eine Länge von 5000 mm und werden mit dem Tragschienenverbinder zusammengesetzt (5).

Die transparenten PVC-Befestigungsclips (6) dienen der Befestigung von V100-Paneelen in Außenanwendungen.

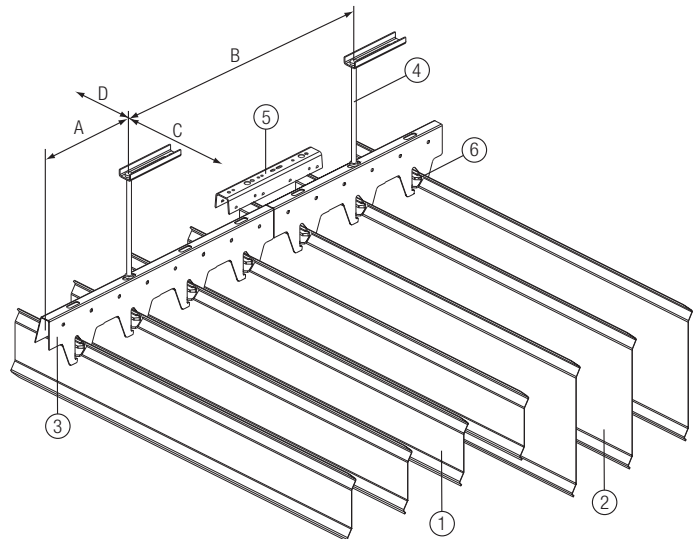
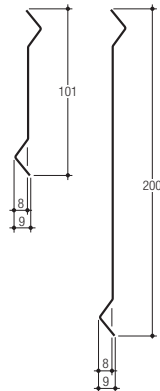

- 1 = V100 Paneel
- 2 = V200 Paneel
- 3 = Tragschiene
- 4 = Abhänger
- 5 = Tragschienenverbinder
- 6 = Paneelbefestigungsclip

## KONSTRUKTIONSDetails

Bei Anwendungen im Freien verwenden Sie den Paneelbefestigungsclip, um die Paneele zu sichern (nur V100).

Beleuchtungen, Sprinkler, Rauchmelder, Lautsprecheranlagen, Sicherheitssysteme und Klimaanlage, die über der offenen Decke installiert sind, funktionieren einwandfrei.

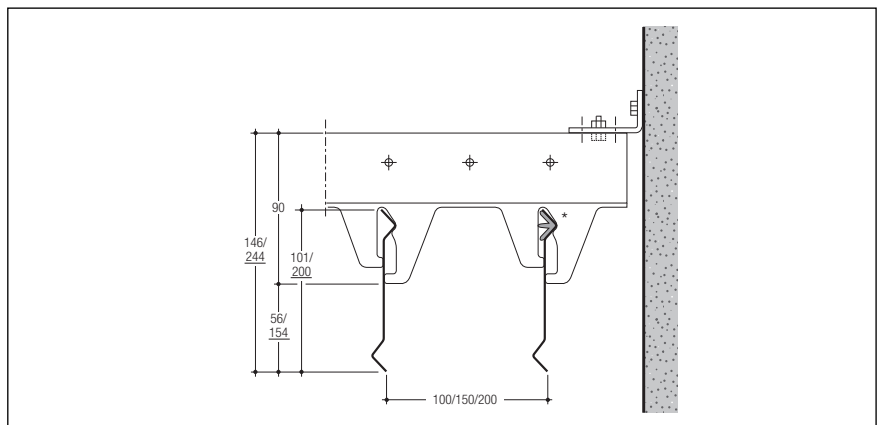

## MAXIMALE SPANNWEITEN

Die Tragschienen auf beiden Seiten einer Verbindung dürfen höchstens 1.220 mm voneinander entfernt sein. Der Mindestabstand beträgt 220 mm. Zwischen den Paneelenden sollte ein Zwischenraum von mindestens 20 mm vorgesehen werden.

Module (mm)	Tragschienen Spannweite (mm)				Paneelspannweite (mm)		
	A	2 Befestigungsstellen		3 o. mehr Befestigungsst.		C	D*
		B	B	B	B		
100	500	V100 1700	V200 1450	V100 2000	V200 1700	2100	600
150	500	1850	1600	2200	1900	2100	600
200	500	2000	1750	2350	2050	2100	600

\* Min. 100 mm

## ZUGANG ZUM DECKENHOHLRAUM

Für den vollständigen Zugang zum Deckenhohlraum müssen keine Paneele entfernt werden. Dennoch kann jedes einzelne Paneel in einem Luxalon® V100/V200 Rasterdeckensystem einfach und von Hand aus- und eingebaut werden.

# V100/V200 Gleitende Rasterdecke

## PANEELE

Das gleitende Luxalon® V100/V200 Rasterdeckensystem ist ein leichtes, schwebendes Deckensystem mit beweglichen Paneelen. Abschnitte zu zehn Paneelen können zurückgeschoben werden, um leichter an den Deckenhohlraum zu gelangen. Die Paneele (1 & 2) sind in Höhen von 101 mm (V100) bzw. 200 mm (V200) erhältlich und werden einfach in die Paneelhalterungen (4) geklemmt. Die einbrennlackierten Aluminiumpaneele sind leicht und komplett wiederverwertbar. Die Paneele werden nach Maß gefertigt und sind in Längen bis 4.000 mm lieferbar.

Die schwarze, U-förmige Tragschiene (3) ist aus 0,6 mm starkem einbrennlackiertem Stahl gefertigt. Komplette Paneelhaltereinheiten, bestehend aus zehn Paneelhalterungen (Polykarbonat) und neun Abstandshaltern aus Stahl, sind im Modul 100, 150 und 200 mm erhältlich. Diese Halterungen lassen sich einfach in die Tragschienen schieben. Sämtliche Tragschienen haben eine Länge von 5.000 mm und werden mit dem Tragschienenverbinder zusammengesetzt (7).

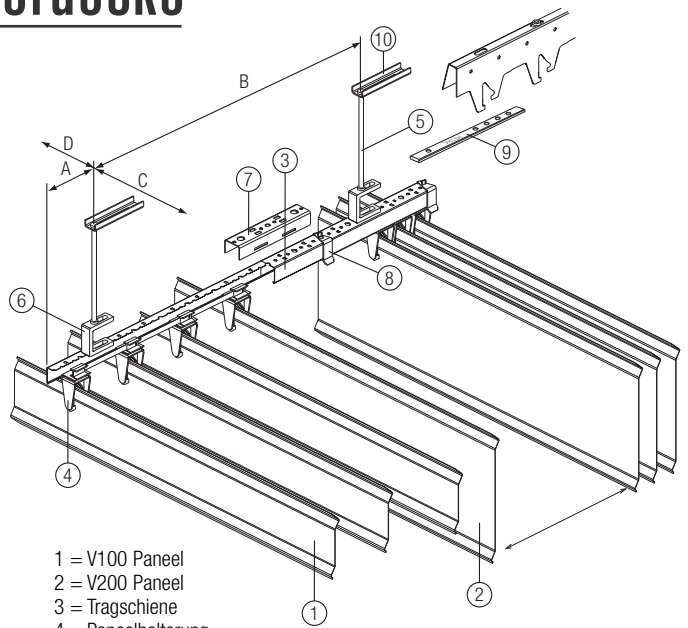
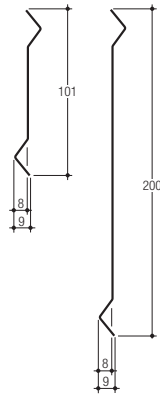

- 1 = V100 Paneel
- 2 = V200 Paneel
- 3 = Tragschiene
- 4 = Paneelhalterung
- 5 = Abhänger
- 6 = U-Halterung
- 7 = Tragschienenverbinder
- 8 = Paneelstopper
- 9 = Verbindungsstück
- 10 = Abhängungselement

## KONSTRUKTIONSDetails

Die gleitende Rasterdecke und die Standard-Rasterdecke können in einem Projekt kombiniert werden. Das Verbindungsstück (9) ist der Anschluss zwischen gleitenden und festen Tragschienen.

Paneelstopper (8) fixieren die Paneele.

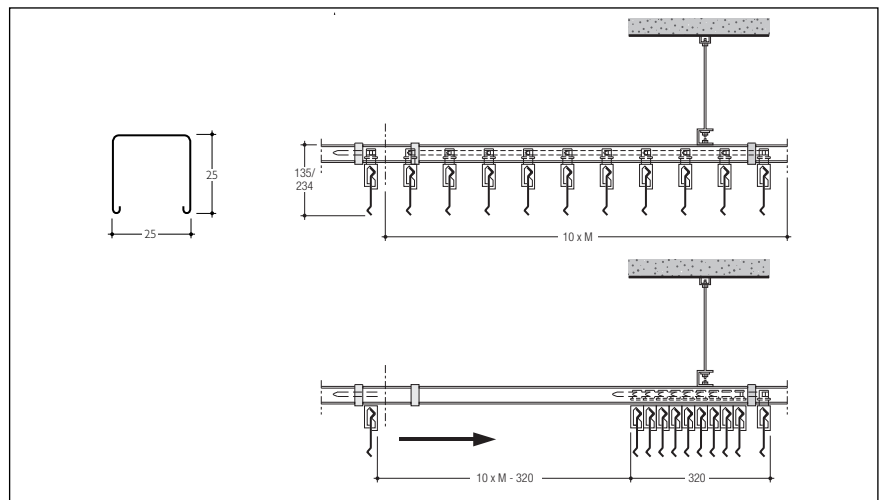

## MAXIMALE SPANNWEITEN

	Tragschienen Spannweite (mm)		Paneele Spannweite (mm)	
	A	B	C	D*
Alle module	> ein paneel modul	1700	1500	500

\* Min. 300 mm

## ZUGANG ZUM DECKENHOHLRAUM

Das Gleitsystem erlaubt den einfacheren Zugang zum Deckenhohlraum. Jedes Paneel kann bei Bedarf von Hand aus- und eingebaut werden.

# Spezifikationen

## ABMESSUNGEN

Paneele von 250-1.000 mm und > 6.000 mm sind auf Anfrage erhältlich. Paneele über 4.000 mm Länge sollten nicht für gleitende Rasterdecken verwendet werden.

Paneel	Höhe	Min. länge	Max. länge Rasterdecke	Max. Länge Gleitdecke
V100	101	1000	6000	4000
V200	200	1000	6000	4000

## GEWICHT KG/M<sup>2</sup>

Gewichte basieren auf einem System mit drei oder mehr Befestigungspunkten.

Modul in mm	V100 Paneele inkl. Aluminiumschiene	V200 panels inkl. Aluminiumschiene
100	2,1	3,9
150	1,5	2,6
200	1,1	2,0

## MATERIALBEDARF PRO M<sup>2</sup>

### RASTERDECKENSYSTEM

Weiteres Zubehör ist abhängig von den individuellen Projektanforderungen. Die Angaben basieren auf der maximalen Spannweite und mindestens drei Befestigungsstellen.

	M100	M150	M200
Paneele	10 lm	6,67 lm	5 lm
Tragschienen	0,48 lm	0,48 lm	0,48 lm
Tragschienenverbinder	0,10 pcs	0,10 pcs	0,10 pcs
Abhängung V100	0,24 pcs	0,22 pcs	0,20 pcs
Abhängung V200	0,28 pcs	0,25 pcs	0,23 pcs
Paneelbefestigungsclip	4,8 pcs	3,2 pcs	2,4 pcs

## MATERIALBEDARF PRO M<sup>2</sup>

### GLEITENDEM RASTERDECKENSYSTEM

Weiteres Zubehör ist abhängig von den individuellen Projektanforderungen. Die Angaben basieren auf der maximalen Spannweite und mindestens drei Befestigungsstellen.

	M100	M150	M200
Paneele	10 lm	6,67 lm	5 lm
Tragschienen	0,67 lm	0,67 lm	0,67 lm
Tragschienenverbinder	0,13 pcs	0,13 pcs	0,13 pcs
Abhängung	0,4 pcs	0,4 pcs	0,4 pcs
Paneelhalterungen	0,67 pcs	0,44 pcs	0,33 pcs
Paneelstopper	1,34 pcs	0,88 pcs	0,67 pcs

## MATERIALSPEZIFIKATIONEN

### Qualität

Die gewalzten V100/V200 Aluminiumpaneele und die Deco-Elemente aus stranglepresstem Aluminium sind haltbar und vollständig recycelbar.

### Beschichtung

Das widerstandsfähige und dauerhafte Polyester-Finish wird im Coilcoating-Verfahren aufgetragen und hat eine nominelle Stärke von ca. 20. Dies gewährleistet eine gleichmäßige Beschichtungsstärke und absolute Farbhafung.

### Farbpalette für Luxalon®

Die Farbpalette für Luxalon® V100/V200 umfasst zahlreiche Farben und Finishes. Die möglichen Optionen sind in der Luxalon® Farbtabelle ausgeführt. Sämtliche RAL und NCS-Farben sind auf Anfrage ebenfalls erhältlich.

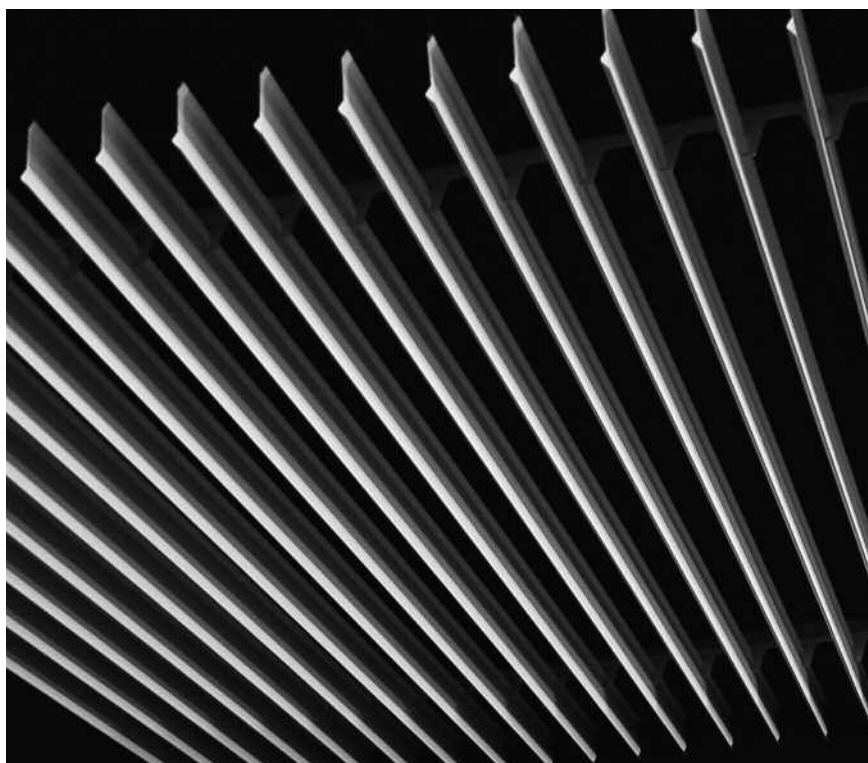

V100 Lineares Deckensystem

# V100/V200 Deco

## ELEMENTE

Luxalon® V100/V200 Deco-Elemente sind Holz- oder Aluminiumprofile, die völlig neue Designmöglichkeiten für Rasterdecken eröffnen. Deco-Elemente gibt es aus gebeiztem, massivem Holz oder aus pulverbeschichtetem oder eloxiertem Aluminium. Diese Elemente sind einfach an der Rasterdecke zu befestigen. Sie können ein Standardprofildesign verwenden oder ein eigenes Profil entwerfen.

## EINZELHEITEN ZUR MONTAGE

Die Basis besteht aus einer V100/V200 Standarddecke mit Tragschienen aus Aluminium. Für die einfache Montage von V100/V200 Deco an die Paneele gibt es spezielle Befestigungsclips aus Edelstahl.

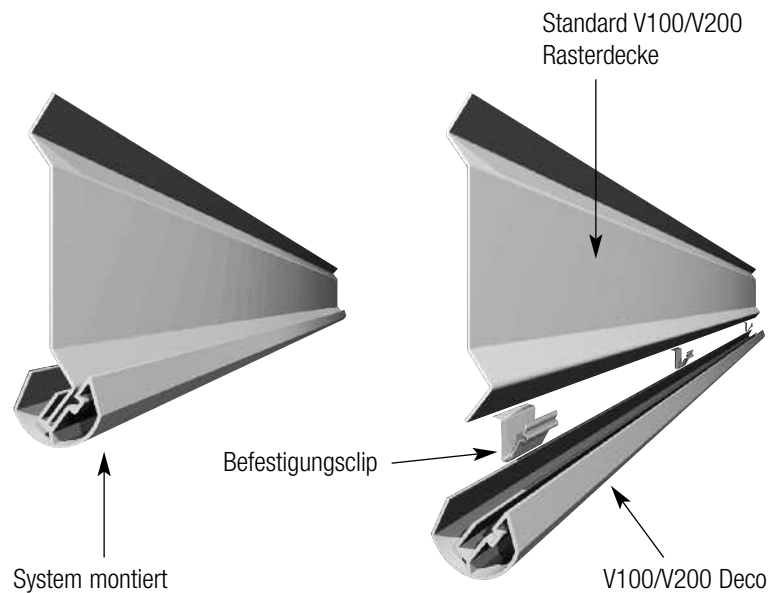

## FARBEN UND FINISH

Deco-Elemente gibt es standardmäßig in eloxiertem Aluminium oder in RAL 9010. Alle anderen RAL-Farben auf Anfrage. Deco-Holzelemente sind standardmäßig in Buche oder Kirsche gebeizt, für weitere Optionen wenden Sie sich an Ihren örtlichen Hunter Douglas-Fachhändler.

## TECHNISCHE EINZELHEITEN

### BEFESTIGUNGSCLIP

- Der Abstand zwischen den Befestigungsclips beträgt immer 700 mm
- Mindestens 2 Clips pro Paneel
- Clips können auch als Verbindung benutzt werden
- Deco-Profile können über mehrere Paneele reichen

### PANEEL- UND TRAGSCHIENEN-SPANNWEITE V100 DECO

Modul (mm)	Tragschienen Spannweite (mm)				Paneel spannw. (mm)
	2 Befestigungsstellen		3 o. mehr Befestigungsstellen		
	V100 + Holz-Deco (max 167 g/m)	V100 + Alu-Deco (max 323 g/m)	V100 + Holz-Deco (max 167 g/m)	V100 + Alu-Deco (max 323 g/m)	
100	1350	1200	1850	1650	1600
150	1600	1400	2100	1850	1600
200	1750	1550	2350	2050	1600

### PANEEL- UND TRAGSCHIENEN-SPANNWEITE V200 DECO

Modul (mm)	Carrier span (mm)				Paneel spannw. (mm)
	2 fixing points		3 or more fix. points		
	V200 + Holz-Deco (max 167 g/m)	V200 + Alu-Deco (max 323 g/m)	V200 + Holz-Deco (max 167 g/m)	V200 + Alu-Deco (max 323 g/m)	
100	1200	1100	1650	1500	1600
150	1400	1250	1850	1700	1600
200	1550	1400	2050	1900	1600

Bei höheren Profilgewichten gelten andere Tragschienen-Spannweiten.

# Design

## STANDARDDESIGN

Das Standard-Deco-Design ist ein Viertelbogen aus Aluminium oder Holz.

Standardprofil:  
Aluminium

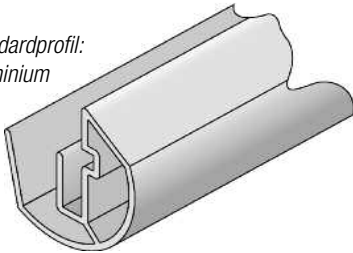

Standardprofil:  
Wood

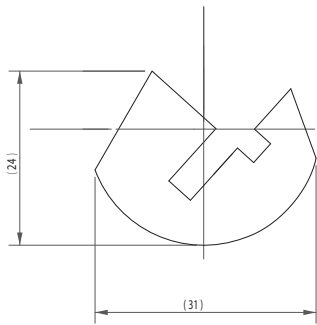
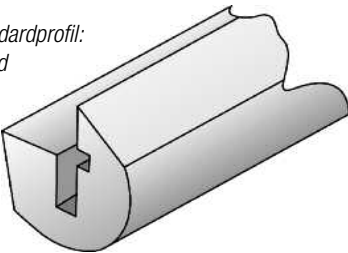

Abmessungen Standardprofil

## ANGEPASSTES DESIGN

Für eigene Designkreationen in Aluminium oder Holz verwenden Sie eine Standardbefestigungsnut an dem Profil, wo der Befestigungsclip angebracht ist.

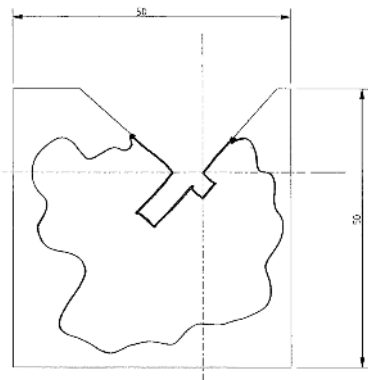

Damit ist sichergestellt, dass das Deco-Element zu den V100/V200-Paneelen passt. Der Bereich um den Befestigungsclip lädt ein zu individuellem Design, mit dem kreative Lösungen hergestellt werden können.

## V100/V200 DECKENSYSTEM MIT DECO

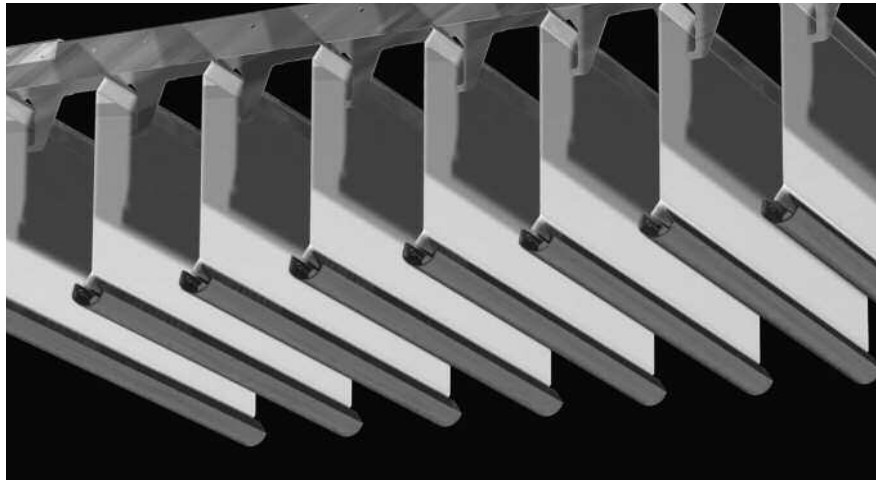

## BEISPIELE FÜR ANGEPASTES DESIGN

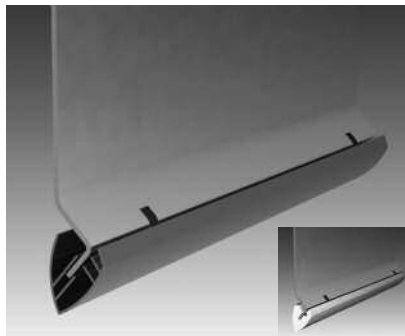

Deco Großer Bogen, Aluminium (Birke)

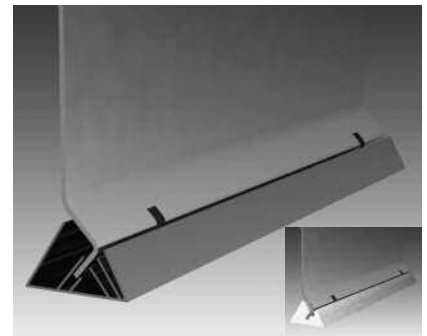

Deco Pyramide, Aluminium (Birke)

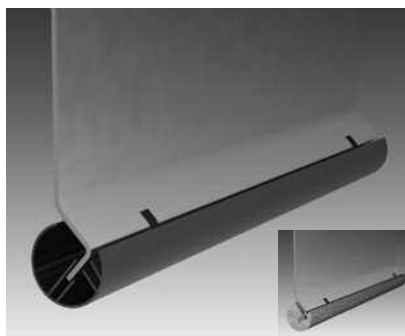

Deco Rund, Aluminium (Kirsche)

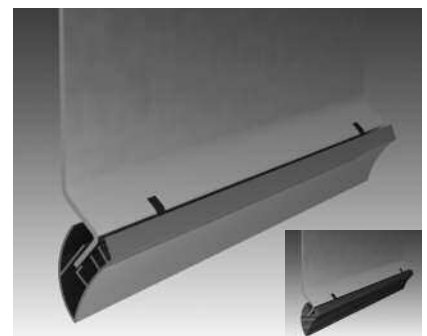

Deco Gezahnt, Aluminium (Teak)

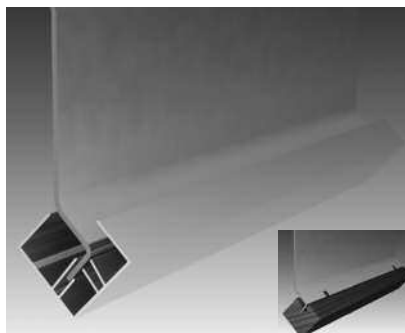

Deco Quadrat, Aluminium (Teak)

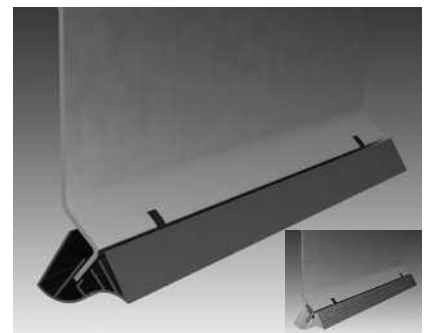

Deco Welle, Aluminium (Kirsche)



# Materialspezifikationen

## BRANDVERHALTEN

Luxalon® Metalldecken sind als nicht brennbar eingestuft und fördern somit einen Brand nicht. Weitere Informationen auf Anfrage.



## UMWELT

Unser Anspruch ist die Herstellung eines nachhaltigen Produkts. Unsere Lackier- und Aluminiumschmelzverfahren gelten als Industriestandards für saubere Produktionsverfahren. Sämtliche Aluminiumprodukte sind nach dem Ende ihrer Lebensdauer zu 100% recyclingfähig.

Beispielloser Schutz

**LUXACOTE®**

für Außenanwendungen

## ANWENDUNG IM AUSSENBEREICH

Unser eigenes Coil-Coating-Verfahren gewährleistet eine exzellente Oberflächenqualität der Deckenpaneele. Die herausragenden Leistungseigenschaften von Luxacote® wurden in unabhängigen Tests bestätigt. Der Decklack mit starkem UV Filter garantiert perfekte Farbfestigkeit und langanhaltenden Glanz. Mit seiner hoch abriebfesten Struktur, die kleineren, eventuell bei der Montage entstehenden Beschädigungen widersteht bzw. diese maskiert, bietet der Decklack außerdem eine hohe Kratzfestigkeit. Die verwendete Legierung und die Vorbehandlung sorgen außerdem für optimalen Korrosionsschutz.

## FARBSORTIMENT

Das Standardsortiment von Hunter Douglas an Innenfarben für Luxalon® Lineare Deckensysteme beinhaltet verschiedene Farben und Oberflächenqualitäten. Siehe Farbkarte. Auf Anfrage ist jede weitere (RAL- oder NCS-) Farbe erhältlich.

## MASSABWEICHUNGEN

Als Mitglied der Technical Association of Industrial Metal Ceiling Manufacturers (TAIM) ist Hunter Douglas den Kriterien verpflichtet, die in Kapitel 4 der TAIM Qualitätsstandards für Metall angegeben sind.



Projekt: Rosengårdcenter Rød Gade, Dänemark

## ANWENDUNG IM AUSSENBEREICH: (ALLE LINEAREN DECKEN)

Bei der Anwendung im Außenbereich sind schwierige Bedingungen wie Wind, Regen, Schnee, Schmutz, Vandalismus und UV-Strahlung zu berücksichtigen. Unsere spezielle Aluminiumlegierung, Oberflächenbehandlungen von hoher Qualität mit Luxacote® sowie unsere Windschutzsysteme garantieren Langlebigkeit bei Anwendungen wie Überdachungen, Einkaufszentren und Eisenbahn-/ U-Bahnstationen.

- Kastenförmige Paneele, Paneele mit gefasteten und abgerundeten Kanten
- Speziallegierung aus korrosionsbeständigem Aluminium
- Luxacote®-Beschichtung, widerstandsfähig gegenüber UV-Strahlung und Kratzern sowie regen-, schmutz- und schneesicher
- Zertifiziert für Windbelastungen

## HUNTER DOUGLAS ARCHITEKTURPRODUKTE

In den letzten 50 Jahren konnten wir daran mitwirken, aus unzähligen innovativen Zeichnungen innovative Gebäude entstehen zu lassen.



Architekten, Designer, Investoren und Unternehmer aus aller Welt haben von der unvergleichlichen Produktentwicklung, den Dienstleistungen und der Unterstützung von Hunter Douglas profitiert. Wahrscheinlich haben Sie schon mehr von Hunter Douglas gesehen, als Sie glauben.

Mit großen Operation Centres in Europa, Nordamerika, Lateinamerika, Asien und Australien haben wir an Tausenden von Flaggschiffprojekten mitgewirkt, von Groß- und Einzelhandelsbauten bis hin zu großen Transitcentern und Regierungsgebäuden.

Die Architekten und Designer dieser Welt sind nicht nur unsere Partner, sie sind unsere Inspiration. Sie legen die Messlatte für Spitzenleistungen immer wieder ein Stückchen höher. Wir stellen die Produkte her, die ihren Visionen Leben einhauchen: Fensterabdeckungen, Deckensysteme, Sonnenschutz- und Fassadensysteme.



Unterstützung nachhaltiger  
Forstwirtschaft  
[www.pefc.org](http://www.pefc.org)



*Hunter Douglas Produkte und Lösungen sind konstruiert um das Raumklima zu verbessern und Energie einzusparen. Sie schaffen eine nachhaltige, angenehme, gesunde und produktive Umgebung.*



*Wir sehen uns dem Ziel verpflichtet, umweltverträgliche Produkte herzustellen. Unsere Lackierungs- und Aluminiumschmelz-Prozesse gelten in der Branche als Maßstab für 'saubere' Herstellungsprozesse. Alle unsere Aluminiumerzeugnisse sind nach der Verwendung zu 100 Prozent recycelbar.*

## ARCHITEKTUR-SERVICE

Unsere Geschäftspartner profitieren von unserer umfassenden technischen Beratung und unseren Supportservices für Architekten, Entwickler und Monteure. Wir unterstützen Architekten und Entwickler mit Empfehlungen betreffend Materialien, Formen und Maße sowie Farben und Oberflächenqualitäten. Außerdem helfen wir Ihnen gern bei der Erstellung von Designvorschlägen, Visualisierungen und Montagezeichnungen. Unser Service für Monteure reicht von der Bereitstellung detaillierter Montagezeichnungen und -anweisungen bis zur Schulung und Beratung von Monteuren auf der Baustelle.



## Innovative Produkte für Innovative Projekte

© Eingetragenes Warenzeichen - ein HunterDouglas® Produkt. DBGM. Konstruktionsänderungen vorbehalten. © Copyright Hunter Douglas 2010. Aus den Texten, Abbildungen und Mustern können keine Rechte abgeleitet werden. Änderungen ohne Vorankündigung vorbehalten bezüglich Material, Einzelteilen, Zusammenstellungen, Gestaltungen, Ausführungen, Farben etc. MX073L00

## HunterDouglas

DECKENSYSTEME



PARTICIPANT

**HUNTER DOUGLAS** ist eine Aktiengesellschaft und mit über 150 Unternehmen in mehr als 100 Ländern aktiv.

Der Ursprung unseres Unternehmens liegt im Jahr 1919 in Düsseldorf, Deutschland. Im Laufe unserer Geschichte haben wir Innovationen geschaffen, die die Industrie verändert haben, von der Erfindung der Aluminiumstranggussanlage über die Herstellung der ersten Aluminiumjalousien bis hin zur Entwicklung der neuesten hochleistungsfähigen Bauprodukte.

Heute beschäftigen wir in unseren Unternehmen mit großen Operation Centres in Europa, Nordamerika, Lateinamerika, Asien und Australien mehr als 16.500 Menschen.

## Weitere Informationen

- Wenden Sie sich an unser Vertriebsbüro
- [www.hunterdouglascontract.com](http://www.hunterdouglascontract.com)

Wide Panel

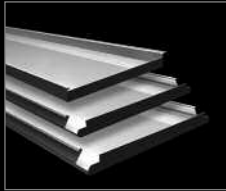

Linear

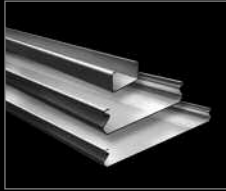

Screen



Tiles  
XL panel



Cell  
Stretch metal

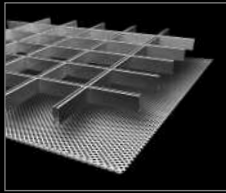

Chilled  
Curved



Exterior

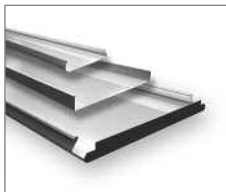

Austria  
Belgium  
Bulgaria  
Croatia / Slovenia  
Czechia  
Denmark  
France  
Germany  
Greece  
Hungary  
Ireland  
Italy  
Kazakhstan  
the Netherlands  
Norway  
Poland  
Portugal  
Romania  
Russia  
Serbia  
Slovakia  
Spain  
Sweden  
Switzerland  
Turkey  
Ukraine  
United Kingdom  
Africa  
Middle East

Asia  
Australia  
Latin America  
North America

**HUNTER DOUGLAS ARCHITEKTUR-SYSTEME GmbH**

Vertriebsbüro Düsseldorf

Erich-Ollenhauer-Strasse 7

40595 Düsseldorf

Telefon: +49 - 211 97 08 60

Telefax: +49 - 211 97 08 620

E-mail: [info@hd-as.de](mailto:info@hd-as.de)

[www.hunterdouglascontract.com](http://www.hunterdouglascontract.com)

**HunterDouglas**

WINDOW COVERINGS

CEILING

SUN CONTROL

FAÇADES