

SitaDSS Ravana

Extra klein.
Extra flexibel.



- + Für schmale Dachflächen oder Rinnen
- + Zweiteiliger Aufbau mit dem SitaDSS Ravana Aufstockelement
- + Zur Notentwässerung in Kombination mit dem SitaDSS Ravana Anstaelement
- + Breite nur 195 mm
- + Nicht brennbar



SitaDSS Ravana
Rinnengully



SitaDSS Ravana
Aufstockelement



SitaDSS Ravana
Anstaulement

SitaDSS Ravana

Produktmerkmale im Überblick:

Produktmerkmale

Einsatzgebiete	Zur Haupt- und Notentwässerung (Druckentwässerung) nach DIN EN 12056-3 und DIN 1986-100 bei genutzten und ungenutzten, flachen und flach geneigten Dachflächen und Rinnen
Material	Edelstahl rostfrei
Werkstoffnummer	1.4301
Anschlussart	Schraubflansch-Konstruktion
Bauform	senkrecht
Farbe	Silber
Oberfläche	Glatt
Temperaturbeständigkeit min.	-20 °C
Baustoffklasse	A1 nicht brennbar
Allgemeine Beschaffenheit	Oberfläche frei von scharfen Kanten
Eigenschaften	<ul style="list-style-type: none">+ Hervorragende Witterungsstabilität (UV/IR-Strahlung)+ Widerstandsfähig gegenüber üblicher Einflüsse aus Umweltbelastungen+ Stoß- und schlagfest+ Langlebig+ Universell für jede Abdichtung
Verarbeitung	<p>Grundlage sind die allgemein anerkannten Regeln der Technik (aaRdT) sowie die Einbaubeispiele und Einbauanleitungen der Sita Bauelemente GmbH. Die Einbaubeispiele dienen nur als Anschauungsdetail und sind ein allgemeiner, unverbindlicher Vorschlag. Die Ausführung ist nur schematisch dargestellt und ersetzt in keinem Fall die erforderliche Werk-, Detail- und Montageplanung der zuständigen Fachunternehmen. Die Anwendbarkeit, Vollständigkeit und Maße sind vom Kunden/Planer/Verarbeiter etc. beim jeweiligen Bauvorhaben eigenverantwortlich zu prüfen und auf die örtlichen Gegebenheiten anzupassen bzw. abzustimmen. Angrenzende Gewerke sind schematisch ohne Gewähr auf Vollständig- und Richtigkeit dargestellt. Die jeweiligen technischen Vorgaben in den Merkblättern, Verarbeitungsrichtlinien und Systemzulassungen sind zu beachten.</p>

Qualitätsnachweise



SitaDSS Ravana Rinnengully



Leistungstext

SitaDSS Ravana, Rinnengully für die Druckströmungsentwässerung, aus Edelstahl rostfrei, Werkstoff-Nr. 1.4301, nach DIN EN 1253-2 mit erhöhtem Qualitätsstandard gemäß RAL-Gütezeichen GZ-694, in der Nennweite DN 50, mit Übergang bestehend aus einer PE-HD Steckmuffe DN 50 in einer Länge von 115 mm mit Verbinder, zum direkten Anschluss an PE-Rohre nach DIN EN 1519. Mit einer Entwässerungsleistung nach prEN 1253-2:2013 von 15,7 l/s bei einer Wassersäule von 46 mm, mit vorgefertigten Bohrungen zur Befestigung des Bauteils in der Unterkonstruktion, mit sechs Gewindestiften M8, Länge 25 mm, sowie Unterlegscheiben und Sechskantmutter, Losflansch aus Edelstahl rostfrei, Werkstoff-Nr. 1.4301, mit Schweißstiften zur Aufnahme des Airstop, zwei Dichtmanschetten zum Einklemmen von Bitumen-, Kunststoff- oder Kautschukbahnen. Komplett inklusive Airstop, liefern und fachgerecht einbauen.

Technische Zeichnung

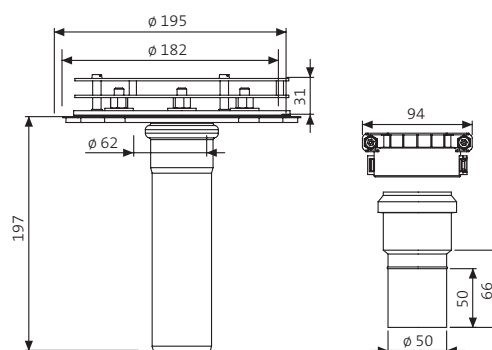

Nennweiten, Durchbruch und Artikelnummer

Nennweite DN	Durchbruch/Kernbohrung (mm)	Artikelnummer
50	ø mind. 100	28 00 99

Abflussmenge in l/s nach prEN 1253-2:2013

Stauhöhe (mm)													
21	23	24	26	28	29	31	34	39	41	43	45	46	
1,0	2,0	3,0	4,0	5,0	6,0	7,0	8,6	11,8	13	14,1	15,1	15,7	

In der freien Fläche.

Abflussmenge in l/s in Anlehnung an prEN 1253-2:2013

Stauhöhe (mm)							
18	23	28	33	38	43	49	56
1,0	2,0	3,0	4,0	5,0	6,0	7,2	8,6

In einer 200 mm breiten Rinne.

SitaDSS Ravana Aufstockelement



Leistungstext

SitaDSS Ravana Aufstockelement, aus Edelstahl rostfrei, Werkstoff-Nr. 1.4301, nach DIN EN 1253-2 mit erhöhtem Qualitätsstandard gemäß RAL-Gütezeichen GZ-694, für Dämmstoffstärken von 50-160 mm, mit vorgefertigten Bohrungen zur Befestigung des Bauteils in der Unterkonstruktion, Losflansch aus Edelstahl rostfrei, Werkstoff-Nr. 1.4301, zwei Dichtmanschetten zum Einklemmen von Bitumen-, Kunststoff- oder Kautschukbahnen, liefern und fachgerecht einbauen.

Technische Zeichnung

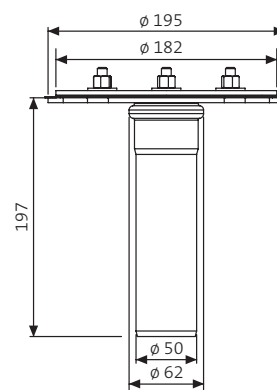

Überbrückung der Wärmedämmung und Artikelnummer

Überbrückung der Wärmedämmung von-bis (mm)	Artikelnummer
50-160	28 25 99

SitaDSS Ravana Anstaeuelement



Leistungstext

SitaDSS Ravana Anstaeuelement, zur Notentwässerung für SitaDSS Ravana, aus Edelstahl rostfrei, Werkstoff-Nr. 1.4301, nach DIN EN 1253-2 mit erhöhtem Qualitätsstandard gemäß RAL-Gütezeichen GZ-694, Stauhöhe von 30 bis 150 mm, mit einer Entwässerungsleistung von 14,1 l/s Vollfüllung bei einer Wassersäule von 43 mm, nach DIN EN 1253-2:2013, liefern und fachgerecht einbauen.

Technische Zeichnung

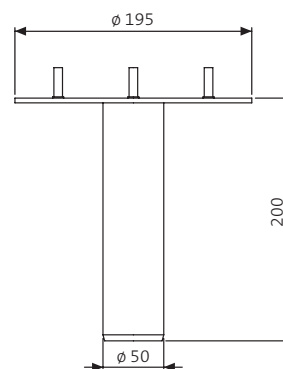

Anstauhöhen und Artikelnummer

Anstauhöhe von - bis (mm)	Artikelnummer
30-150	28 90 01

Abflussmenge in l/s nach prEN 1253-2:2013

Stauhöhe (mm)													
22	24	25	27	28	30	32	34	38	39	40	42	43	
1,0	2,0	3,0	4,0	5,0	6,0	7,3	8,3	11	12	12,6	13,2	14,1	

In der freien Fläche.

Abflussmenge in l/s in Anlehnung an prEN 1253-2:2013

Stauhöhe (mm)									
29	30	32	33	35	37	38	41	45	
1,0	2,0	3,0	4,0	5,0	6,0	6,9	8,4	11,1	

In einer 200 mm breiten Rinne.

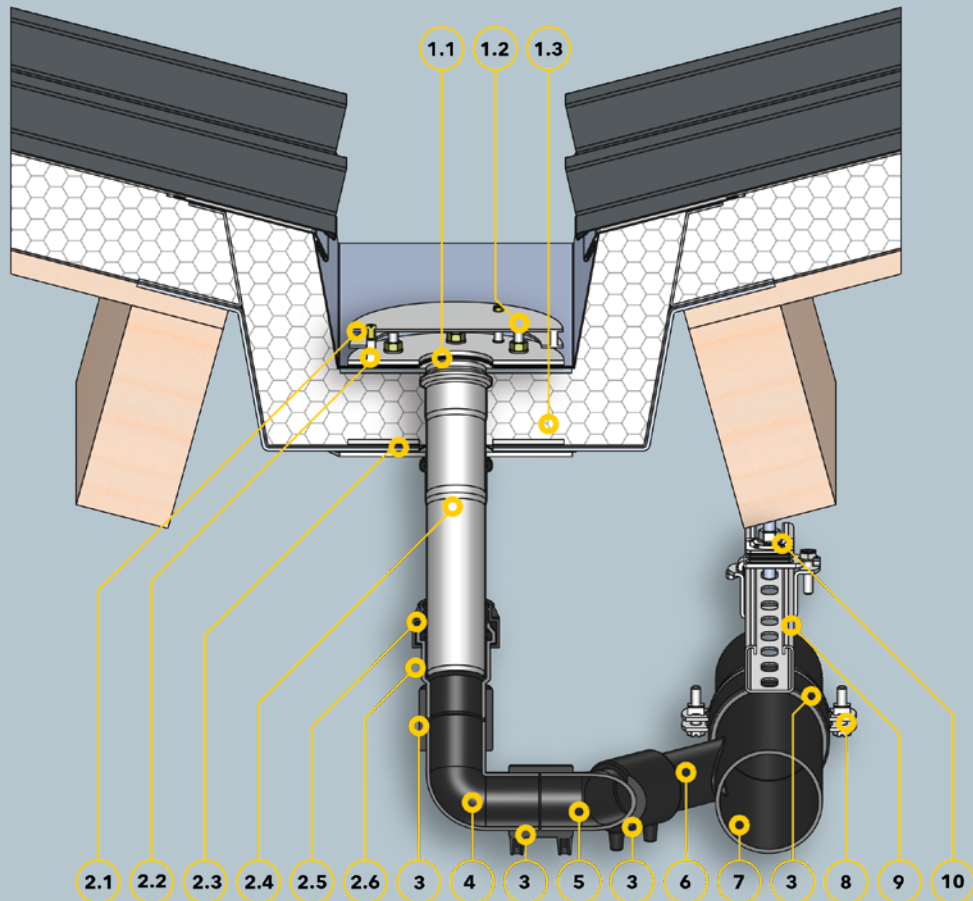

Bauteile

SitaDSS Ravana Aufstockelement bestehend aus:

- 1.1** Grundkörper
 - 1.2** Unterlegscheiben, Muttern und Dichtmanschetten
 - 1.3** Losflansch
- SitaDSS Ravana bestehend aus:**
- 2.1** Airstop
 - 2.2** Losflansch
 - 2.3** Unterlegscheiben, Muttern und Dichtmanschetten
 - 2.4** Grundkörper

- 2.5** Sicherungsschelle
- 2.6** PE-HD Steckmuffe
- 3** SitaDSS PE Elektroschweißmuffe
- 4** SitaDSS PE Bogen 88,5°
- 5** SitaDSS PE Bogen 45°
- 6** SitaDSS PE Abzweig
- 7** SitaDSS PE Rohr
- 8** SitaDSS Clamp
- 9** SitaDSS Rail Montageschiene
- 10** SitaDSS Rail Aufhängung

Dachaufbau

Nicht belüfteter Dachaufbau nach den aaRdT mit:

- + Dacheindeckung
- + Wärmedämmung
- + Dampfsperre
- + Unterkonstruktion

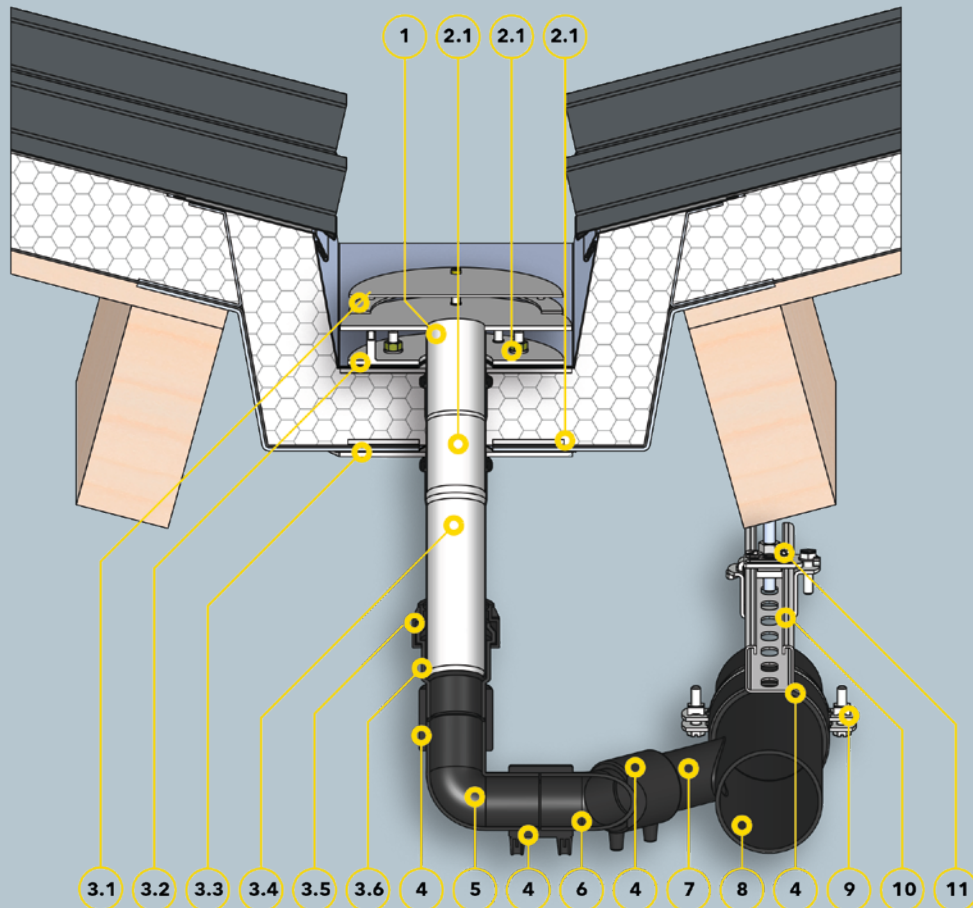

Bauteile

- 1** SitaDSS Ravana Anstaeuelement
SitaDSS Ravana Aufstockelement bestehend aus:
- 2.1** Grundkörper
- 2.2** Unterlegscheiben, Muttern und Dichtmanschetten
- 2.3** Losflansch
- SitaDSS Ravana bestehend aus:**
- 3.1** Airstop
- 3.2** Losflansch
- 3.3** Unterlegscheiben, Muttern und Dichtmanschetten
- 3.4** Grundkörper

- 3.5** Sicherungsschelle
- 3.6** PE-HD Steckmuffe
- 4** SitaDSS PE Elektroschweißmuffe
- 5** SitaDSS PE Bogen 88,5°
- 6** SitaDSS PE Bogen 45°
- 7** SitaDSS PE Abzweig
- 8** SitaDSS PE Rohr
- 9** SitaDSS Clamp
- 10** SitaDSS Rail Montageschiene
- 11** SitaDSS Rail Aufhängung

Dachaufbau

Nicht belüfteter Dachaufbau nach den aaRdT mit:

- + Dacheindeckung
- + Wärmedämmung
- + Dampfsperre
- + Unterkonstruktion