



pagolux® Interieur
metal production



Streckmetalldecke
Typ KS

Expanded metal ceiling
Typ KS

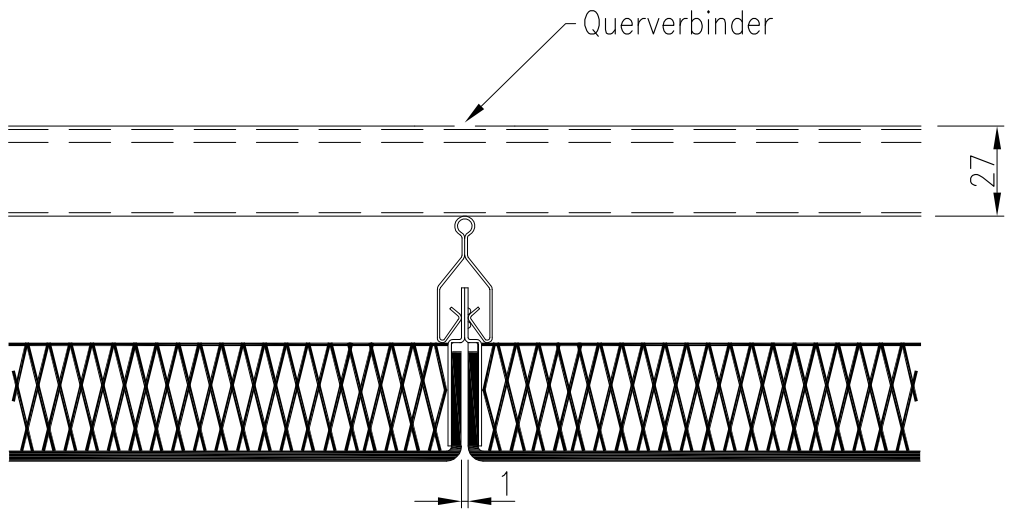
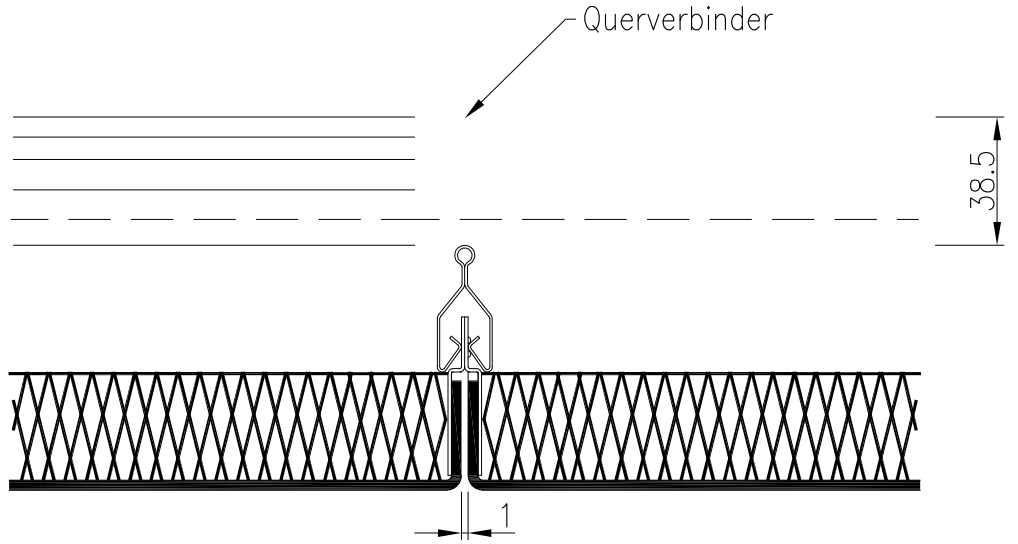

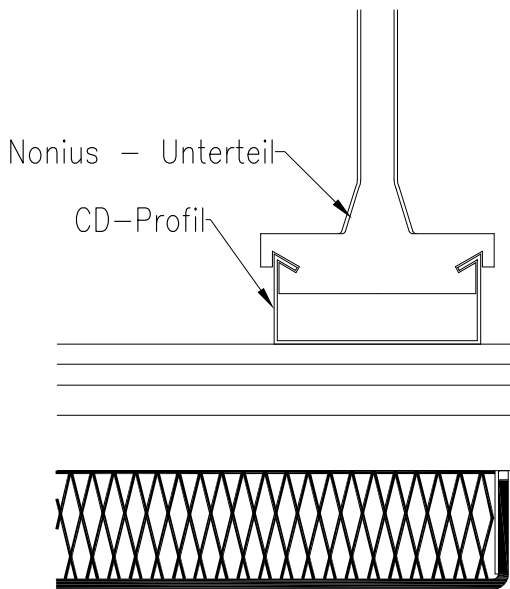
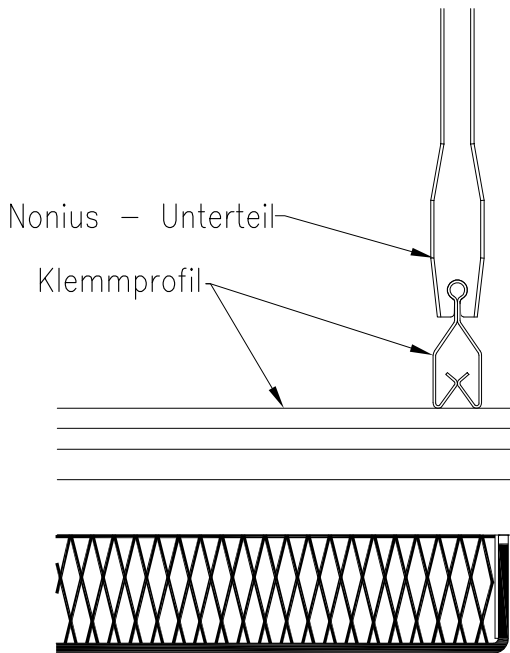

Diese Zeichnung darf ohne Genehmigung der PAGOLUX INTERIEUR GMBH weder vervielfältigt, noch sonstwie benutzt, noch Dritten zugänglich gemacht werden. Alle Rechte für den Fall der Schutzrechteilung werden vorbehalten (Par.7 Pat. Ges. Par.5 Gebr. Ges.). Bisherige Zeichnungen sind ungültig und an uns zurückzusenden.

Werkstoff:		Format	Maßstab: System :			
		A3	BV:			
		Datum	Name			
		Bearb. 01.04.08	Schoppmann			
		Gepr.				
		Norm				
			Detail			
			Streckmetallsystem KS/KKS			
			Deckenaufbau			
		 pagolux® Interieur metal production Sonsbecker Straße 34 46509 Xanten		Erz.Nr. / Obj.Nr.	Blatt-Nr.	Rev.
				KS - KKS -Detail		
Zust. Änderung	Datum	Name	Rohteil:			



Material:	Elo. verz. Stahl
Masche:	Nach statischer Erfordernis
Oberfläche:	Pulverbeschichtet
Farbe:	Nach Wahl - Bemusterung empfohlen.
Größen:	Breiten bis ca. 1.500 mm, Längen bis ca. 3.000 mm
Ausführung:	KS Umlaufende Aufkantung. Höhe nach Erfordernis und Objktanforderung. Rundum innenliegender Rahmen aus Stahlblech nach statischer Erfordernis mind. 1 mm verz. Stahl. Kopfseitig: Als Stabilisierungswinkel Längsseitig: Als Klemmwinkel Zusätzlich alle Eckpunkte des Rahmens verschweißt. Trapezplatten / Schrägplatten jeweils nach Raumgeometrie.

Brandschutzklasse: A2-s1, d0
Mit verklebtem Vlies: A2-s2, d0

Pflege-und Reinigungshinweise:

Pagolux®-Streckmetallkassetten sind wie folgt zu reinigen:

Oberflächen mit leicht feuchtem Tuch reinigen und anschließend mit weichem Tuch trocknen.

Wichtig:

Nur reines Wasser, gegebenenfalls mit geringen Zusätzen neutraler oder schwachalkalischer Waschmittel verwenden.

Nur weiche, nicht abrasive Tücher verwenden.

Keine Dampfstrahlgeräte oder Hochdruckreiniger verwenden.

Keine kratzenden, abrasiven Mittel verwenden.

Starkes Reiben ist zu vermeiden.

Vor der Reinigung immer Vorversuche an Nicht-Sichtflächen durchführen.

Material:	<i>electrogalvanized steel</i>
Mesh:	<i>to be choosed</i>
Surface:	<i>powdercoated</i>
Colour:	<i>to be choosed, samples are advised</i>
Dimensions:	<i>width till ca. 1.500 mm, length till ca. 3.000 mm</i>
Typ:	KS <i>All sides canted. Heigth like static and project needs. All around with welded angles, galvanized Steel minimal 1 mm like static and dimension needs. Short side as stabilization profile. Length side as clamp profile. All angles are additional welded in the corners. Special geometries of tiles are possible</i>

Fireclassification: A2-s1, d0
With acoustifleece: A2-s2, d0

Cleaning advice: *Pagolux®-expanded metal is only to be cleaned with a humid sheet.*

Afterwards dry the tiles with a soft sheet.

Important:

Only clean with water, maybe with a small part of neutral or alkaliescent cleaning agent.

Only use soft, abrasion-proofed sheets.

Don't use steam-jet degreasers or high-pressure cleaners.

Don't use scratching or abrasive mediums.

Rubbing is to avoid.

Before cleaning, make tests on a not seen spot.

Wir beraten sie gerne Individuell auf ihr Objekt bezogen.

Technische Änderungen vorbehalten.
pagolux® - eingetragenes Warenzeichen der Pagolux Interieur, Xanten

We delight to advise you individual for your objekt.

*Technical details are subject to change without notice.
pagolux® - registered trademark of Pagolux Interieur, Xanten*

Pagolux Interieur GmbH

metal production
Boxtelstraße 2a
D - 46509 Xanten

Telefon +49 (0) 28 01 / 71 91-0
Telefax +49 (0) 28 01 / 71 91-23

Internet www.pagolux.de
eMail info@pagolux.de