

# FALCO VERT



## FALCOVERT

FalcoVert ist ein platzsparender Fahrradständer, der ideal geeignet ist für Orte mit hoher Dichte und eingeschränktem Platzangebot wie Bahnhöfe, Verkehrsknotenpunkte, Einkaufszentren, Einkaufsstraßen, Parkhäuser usw.

**MODULBAUWEISE** | Zusammenbau von beliebig vielen Erweiterungsabschnitten

**NACHHALTIGKEIT** | Hergestellt aus 100 % recycelbarem verzinkten Stahl

**BENUTZERFREUNDLICH** | Einfaches und sicheres Fahrradparksystem

## FALCOVERT

FalcoVert ist ein kompaktes Fahrradparksystem zum sicheren Abstellen von Fahrrädern in Schrägposition. Dabei werden sowohl das Vorder- als auch das Hinterrad in eine auf die Kundenbedürfnisse abgestimmte Rinne positioniert.

Eigenschaften und Vorteile des FalcoVert-Fahrradparksystems:

- Geringer Abstand von 400 mm garantiert maximale Nutzung der verfügbaren Fläche
- Geeignet für alle Fahrradtypen - vom Rennrad bis zum Mountainbike und Fahrrädern mit extra breiten Reifen
- Für beliebig viele Fahrräder
- Vorder- und Hinterrad stehen in einer konisch zulaufenden Stahlrinne, die auf die Kundenbedürfnisse abgestimmt wird
- Hergestellt aus 100 % recycelbarem verzinkten Stahl
- In einseitiger oder zweiseitiger Ausführung erhältlich
- Alle Stahlteile sind komplett feuerverzinkt gemäß BS EN ISO1461
- Kann in jeder der 192 Standard-RAL-Farben pulverbeschichtet werden



## FalcoVert Abmessungen

Der Fahrradständer ist 1559 mm hoch und 1126 mm (einseitig) oder 1652 mm (doppelseitig) tief. Die Länge ist abhängig von der Anzahl der erforderlichen Fahrradstellplätze.

## Falco-Fahrradparksysteme Dienstleistungen

Falco bietet zusätzlich zu seinen Fahrradparksystemen auch ein komplettes Dienstleistungspaket an: Standortaufnahme, CAD-Entwurf, Renderings, Herstellung, Lieferung, Durchführung der Erdarbeiten und Montage.

Für weitere Informationen steht Ihnen unsere Vertriebsabteilung zur Verfügung. Wir beraten Sie gerne zum passenden Fahrradparksystem.





## FALCOVERT, EINSEITIG

### Beschreibung

### Art.-Nr.

FalcoVert Fahrradständer in Schrägposition, 2 Plätze, Mittenabstand 400 mm, ausgestattet mit Absperrösen an den Fahrradrinnen, Höhe 1559 mm, Tiefe 1126 mm, Länge 800 mm	00.562.040
FalcoVert Fahrradständer in Schrägposition, 3 Plätze, Mittenabstand 400 mm, ausgestattet mit Absperrösen an den Fahrradrinnen, Höhe 1559 mm, Tiefe 1126 mm, Länge 1200 mm	00.563.040
FalcoVert Fahrradständer in Schrägposition, 4 Plätze, Mittenabstand 400 mm, ausgestattet mit Absperrösen an den Fahrradrinnen, Höhe 1559 mm, Tiefe 1126 mm, Länge 1600 mm	00.564.040
FalcoVert Fahrradständer in Schrägposition, 5 Plätze, Mittenabstand 400 mm, ausgestattet mit Absperrösen an den Fahrradrinnen, Höhe 1559 mm, Tiefe 1126 mm, Länge 2000 mm	00.565.040
FalcoVert Fahrradständer in Schrägposition, 6 Plätze, Mittenabstand 400 mm, ausgestattet mit Absperrösen an den Fahrradrinnen, Höhe 1559 mm, Tiefe 1126 mm, Länge 2400 mm	00.566.040
FalcoVert Fahrradständer in Schrägposition, 7 Plätze, Mittenabstand 400 mm, ausgestattet mit Absperrösen an den Fahrradrinnen, Höhe 1559 mm, Tiefe 1126 mm, Länge 2800 mm	00.567.040

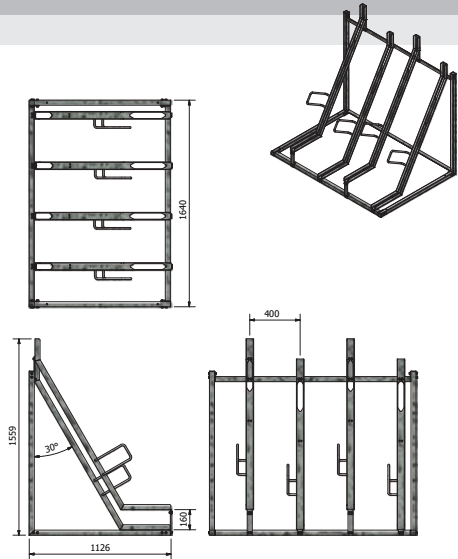

## FALCOVERT-400, EINSEITIG, MITTENABSTAND 400MM

Plätze Anzahl	Ständer Anzahl	Notwendige Breite
2	1	1070
3	1	1470
4	1	1870
5	1	2270
6	1	2670
7	1	3070
8	2	3525
9	2	3925
10	2	4325
11	2	4725
12	2	5125
13	2	5525

Plätze Anzahl	Ständer Anzahl	Notwendige Breite
14	3	5980
15	3	6380
16	3	6780
17	3	7180
18	3	7580
19	3	7980
20	4	8435
21	4	8835
22	4	9235
23	4	9635
24	4	10035
25	4	10435

Plätze Anzahl	Ständer Anzahl	Notwendige Breite
26	5	10890
27	5	11290
28	5	11690
29	5	12090
30	5	12490
31	5	12890
32	6	13345
33	6	13745
34	6	14145
35	6	14545
36	6	14945
37	6	15345

Plätze Anzahl	Ständer Anzahl	Notwendige Breite
38	7	15800
39	7	16200
40	7	16600
41	7	17000
42	7	17400
43	7	17800
44	8	18255
45	8	18655
46	8	19055
47	8	19455
48	8	19855
49	8	20255

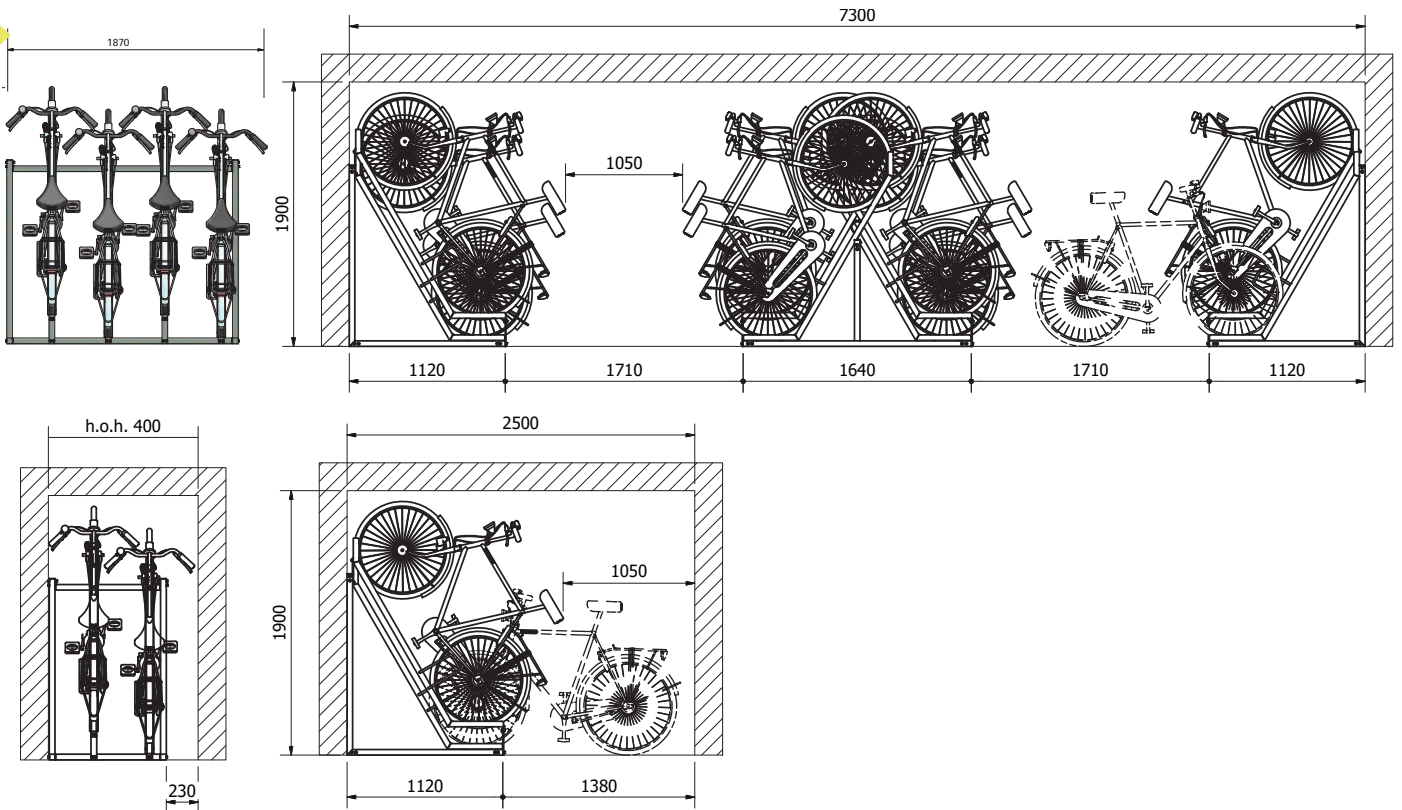

## FALCOVERT, DOPPELSEITIG

### Beschreibung

### Art.-Nr.

Fahrradständer FalcoVert-20 doppelseitig mit 4 Plätzen, M.-z.-M. 20 cm, Länge 80cm, mit Ankettbügeln	00.574.020
Fahrradständer FalcoVert-20 doppelseitig mit 6 Plätzen, M.-z.-M. 20 cm, Länge 120cm, mit Ankettbügeln	00.576.020
Fahrradständer FalcoVert-20 doppelseitig mit 8 Plätzen, M.-z.-M. 20 cm, Länge 160cm, mit Ankettbügeln	00.578.020
Fahrradständer FalcoVert-20 doppelseitig mit 10 Plätzen, M.-z.-M. 20 cm, Länge 200cm, mit Ankettbügeln	00.580.020
Fahrradständer FalcoVert-20 doppelseitig mit 12 Plätzen, M.-z.-M. 20 cm, Länge 240cm, mit Ankettbügeln	00.582.020

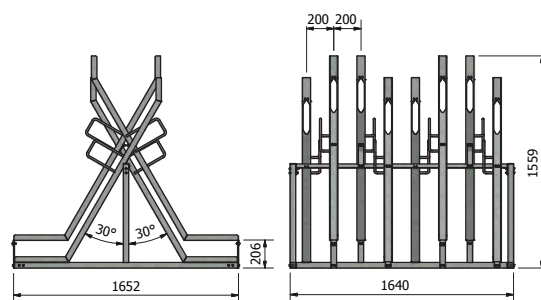

## FALCOVERT-200, DOPPELTSEITIG, MITTENABSTAND 200MM

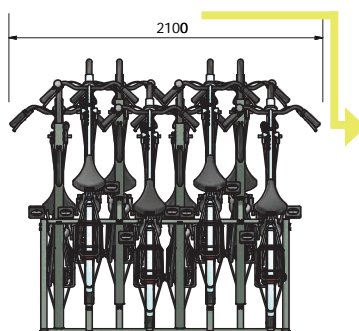

Plätze Anzahl	Ständer Anzahl	Notwendige Breite
4	1	1300
6	1	1700
8	1	2100
10	1	2500
12	1	2900
14	2	3355
16	2	3755
18	2	4155
20	2	4555
22	2	4955
24	2	5355

Plätze Anzahl	Ständer Anzahl	Notwendige Breite
26	3	5810
28	3	6210
30	3	6610
32	3	7010
34	3	7410
36	3	7810
38	4	8265
40	4	8665
42	4	9065
44	4	9465
46	4	9865
48	4	10265

Plätze Anzahl	Ständer Anzahl	Notwendige Breite
50	5	10720
52	5	11120
54	5	11520
56	5	11920
58	5	12320
60	5	12720
62	6	13175
64	6	13575
66	6	13975
68	6	14375
70	6	14775
72	6	15175

## BEDIENUNGSANLEITUNG

### Fahrrad parken

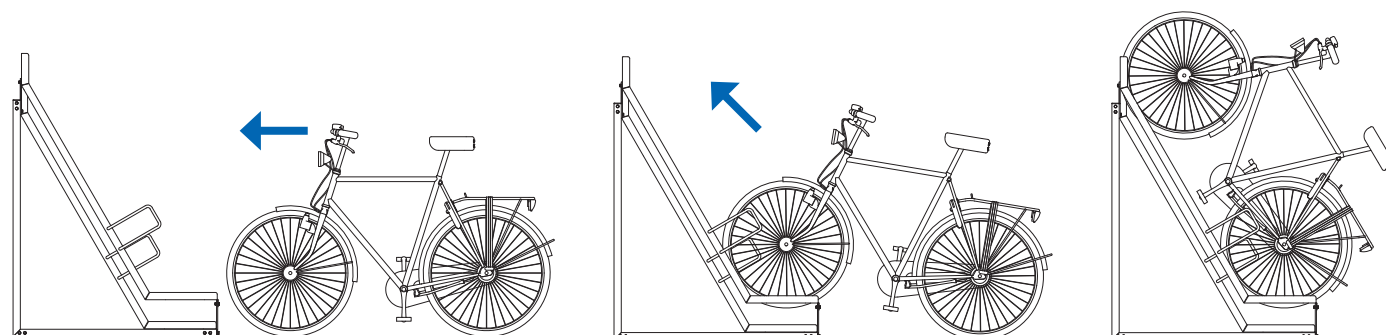

Heben Sie das Vorderrad des Fahrrads und stellen Sie das Vorderrad in die Schiene. Drücken Sie das Fahrrad nach oben und stellen Sie das Hinterrad in die Schiene. Drücken Sie das Fahrrad komplett ein, bis die Endposition erreicht ist.

## BEDIENUNGSANLEITUNG FALCOVERT

## Fahrrad parken

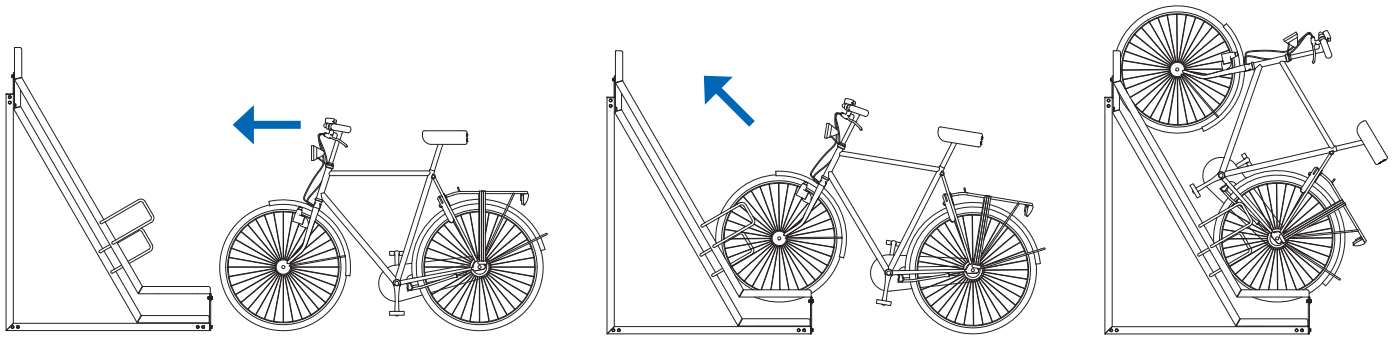

Heben Sie das Vorderrad des Fahrrads und stellen Sie das Vorderrad in die Schiene. Drücken Sie das Fahrrad nach oben und stellen Sie das Hinterrad in die Schiene. Drücken Sie das Fahrrad komplett ein, bis die Endposition erreicht ist.