

A high-quality photograph of a DORMA door handle assembly, showing the main cylindrical handle and the mounting bracket with a visible screw. The assembly is shown in a perspective view against a light gray background.

ED 100, ED 250  
PROFESSIONAL

---

Montageanleitung

# ED 100, ED 250

## Einflügelig Verlängerte Verkleidung PROFESSIONELL

Montageplatte komplett montieren  
(siehe Montageanleitung ED 100/250 057698-45532)

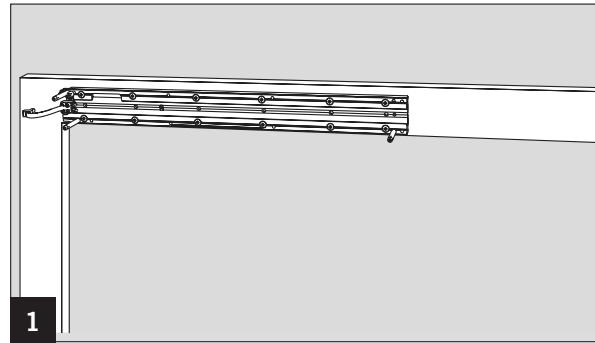

Montageplattenverlängerung an die Montageplatte halten und mit dem beiliegenden Verbinder und zwei Schrauben befestigen.

Montageplattenverlängerung mit mindestens 2 Schrauben am Sturz befestigen.

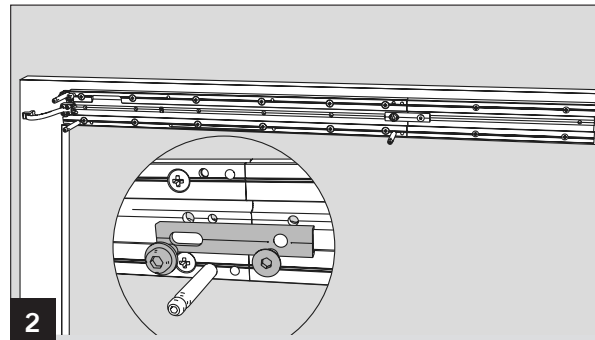

Auf den äußeren Rillen der Montageplattenverlängerung je 2 Löcher mit  $\varnothing 5,5$  mm bohren.

In alle 4 Löcher eine selbstschneidende Zylinderkopfschraube einschrauben (nicht festdrehen).

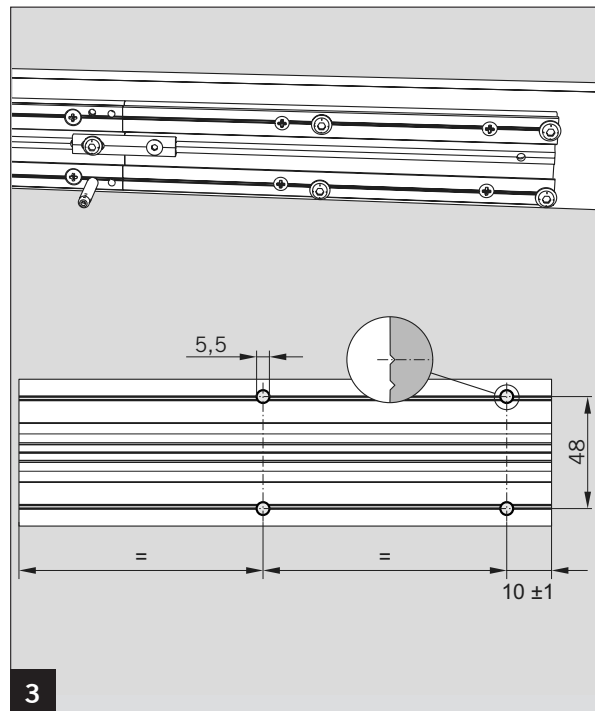

Mittleres Kunststoffteil durch Drehen aus dem Halter brechen und entsorgen.

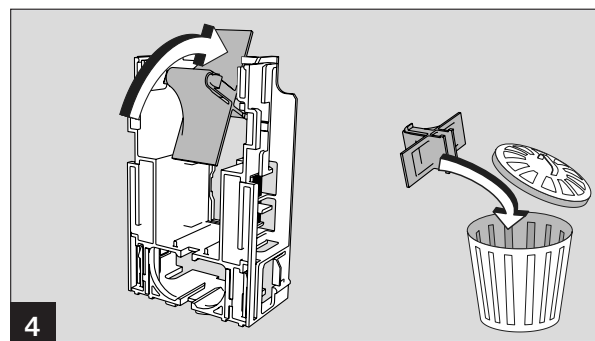

# ED 100, ED 250

## Einflügelig Verlängerte Verkleidung PROFESSIONELL

Den Halter im 45° Winkel verdreht auf die Montageplattenverlängerung setzen.

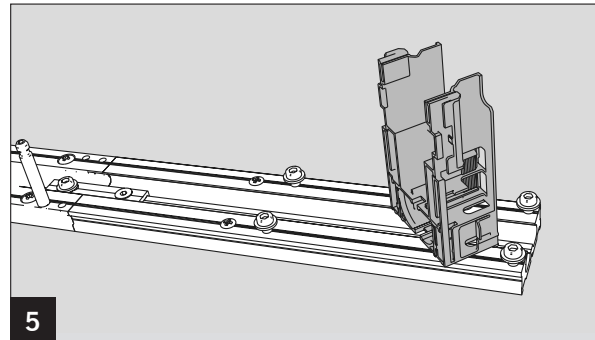

Den Halter gerade drehen.

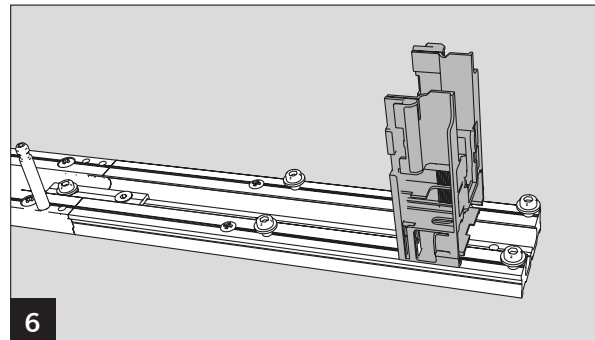

Den Halter unter die Schrauben schieben und die Schrauben fest anziehen.

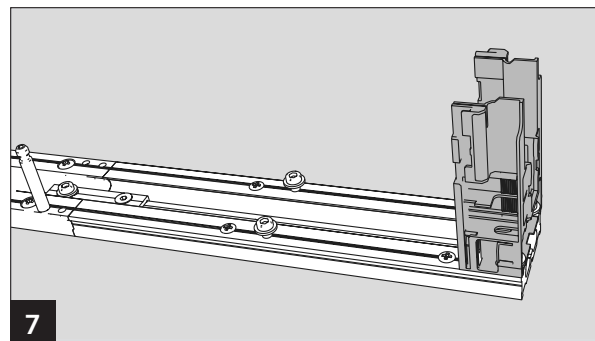

Den mittleren Halter unter die mittleren Schrauben schieben und fest anschrauben.

Der Halter muss immer so eingebaut werden, dass die Kunststoffführung unten positioniert ist.

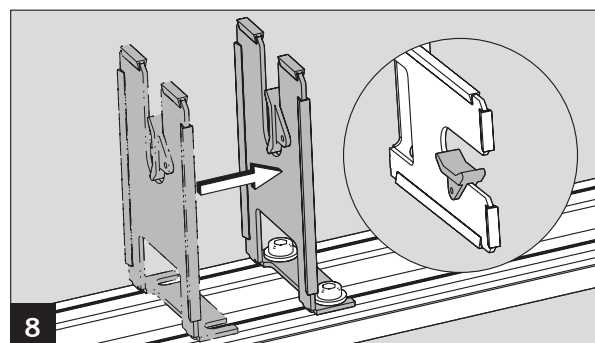

Das Kabel des Programmschalters in der Vertiefung verlegen und mit Klemmplatten befestigen.

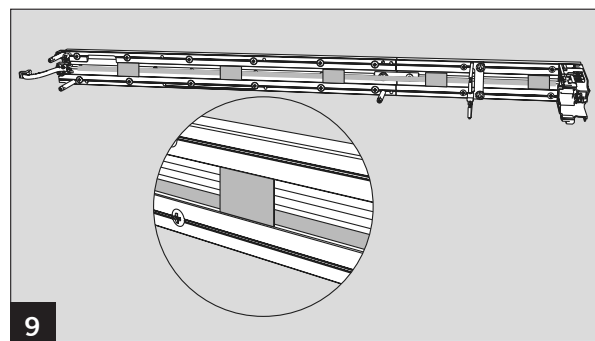

# ED 100, ED 250

## Einflügelig Verlängerte Verkleidung PROFESSIONELL

Den Programmschalter im Halter befestigen und anschließen.

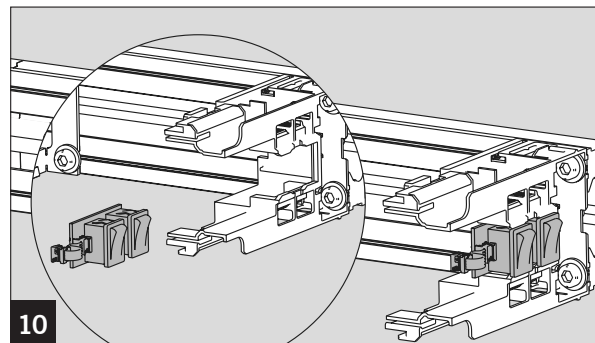

Das restliche Kabel aufwickeln und mit einem Kabelbinder am mittleren Halter befestigen.

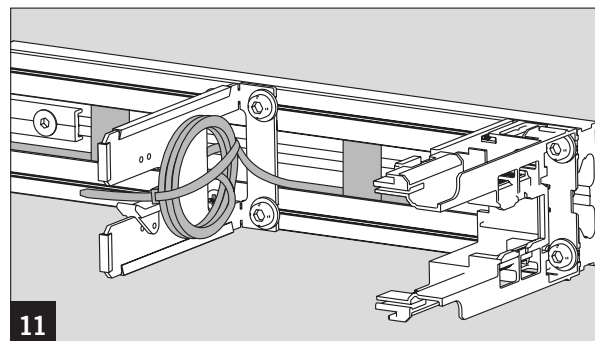

Antrieb montieren  
(siehe Montageanleitung ED 100/250 057698-45532)

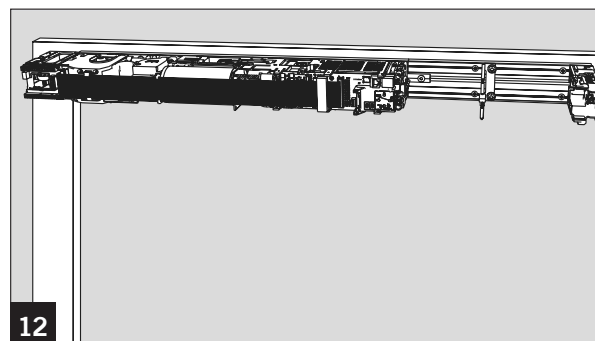

Programmschalter anschließen

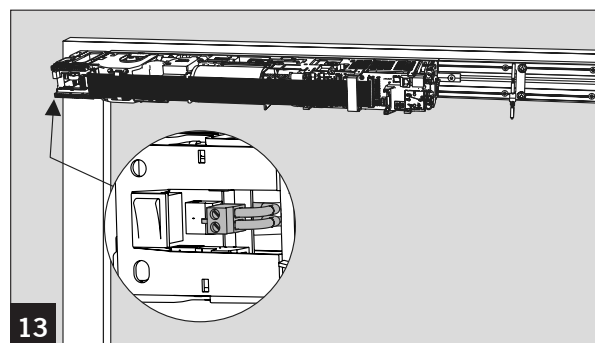

Abdeckhaube aufstecken

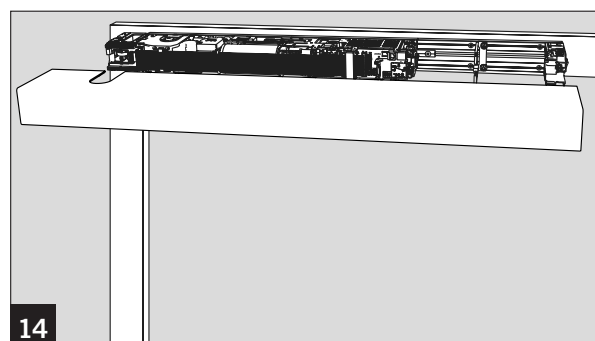

# ED 100, ED 250

## Einflügelig Verlängerte Verkleidung PROFESSIONELL

DORMA Krone aufstecken

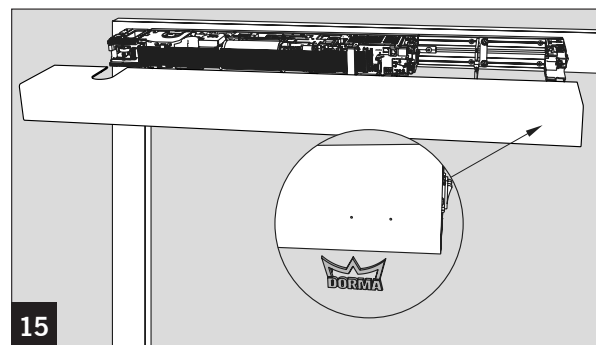

Lochblenden aufstecken

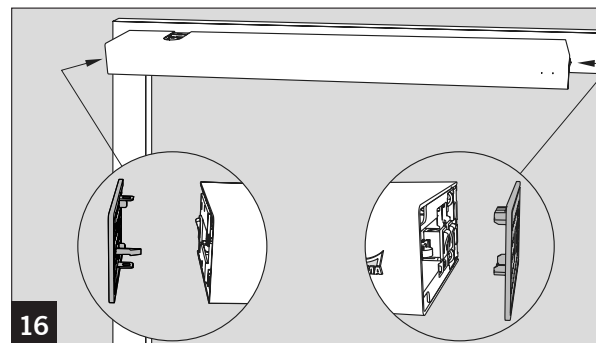

Achsabdeckungen aufstecken.

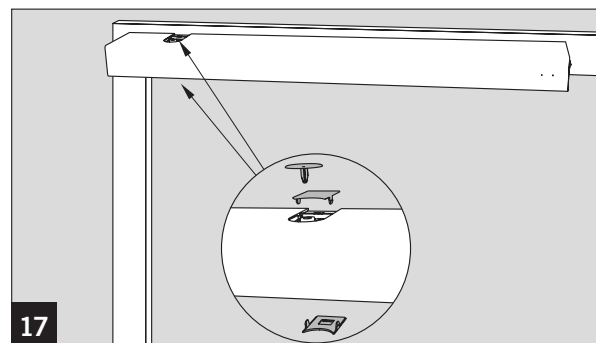



ED 100, ED 250



Einflügelig Verlängerte Verkleidung PROFESSIONELL



ED 100, ED 250



Einflügelig Verlängerte Verkleidung PROFESSIONELL



DORMA Deutschland GmbH  
DORMA Platz 1  
58256 ENNEPETAL  
DEUTSCHLAND  
Tel. +49 2333 793-0  
Fax +49 2333 793-4950  
[www.dorma.com](http://www.dorma.com)

WN 057990 45532, 05/14, Änderungen vorbehalten