



Manuelle Dreh- und Pendeltürsysteme

Technikprospekt 05/2018

STUDIO
OFFICE
BEYOND
TENSOR
VISUR
RP

dormakaba 

Inhalt

Drehtürsysteme



08 **STUDIO Rondo**



24 **STUDIO Classic**



36 **STUDIO Gala 2.0**



44 **STUDIO Arcos**



56 **STUDIO Medio**



66 **OFFICE Junior**



74 **OFFICE Classic**



82 **OFFICE Arcos**



98 **Spezialbänder**



104 **Zubehör**



118 **Drückerprogramm**

Pendeltürsysteme



130 BEYOND



140 TENSOR



152 VISUR



160 RP



166 Zubehör



dormakaba Beschläge für Ganzglas-Innentüren eröffnen Ihnen unzählige Möglichkeiten

Einfache Glasbearbeitung, sichere Befestigung

Mit Glas bestens vertraut, hat dormakaba die Beschläge so ausgelegt, dass sich die Glasbearbeitung auf einfache, schnell herzustellende Glasbohrungen beschränkt. Ausgefeilte konstruktive Maßnahmen sorgen für optimale Klemmwirkung.

Zuverlässige Gebrauchseigenschaften

Hochwertige Materialien und solide Ausführung bieten die Gewähr für beispielhafte Gebrauchseigenschaften und hohe Zuverlässigkeit.

Eingeschränkte Verwendung in Schwimm-, Sauna- und Solebädern

Aufgrund von Chemikalien (z. B. Chlor), die auch in der Luft von Schwimm-, Sauna- und Solebädern enthalten sein können, sind die Beschläge für den Einsatz in diesen Bereichen nicht geeignet.

OFFICE Schlösser entsprechen der aktuellen DIN EN 12209

(für den Einsatz in öffentlichen Gebäuden ausgelegt). Zudem wurden die Schlösser von einem neutralen Prüfungsinstitut mit 500.000 Bewegungszyklen der Fallenfunktion und 100.000 Bewegungszyklen des Riegels erfolgreich getestet.

STUDIO Schlösser nach DIN 12209 geprüft

Typprüfung mit 200.000 Bewegungszyklen der Fallenfunktion und 200.000 Bewegungszyklen des Riegels.

Merkmale	STUDIO Rondo	STUDIO Classic	STUDIO Gala 2.0	STUDIO Arcos	STUDIO Medio
max. Türflügelgewicht, kg (je nach Band unterschiedlich)	45	45	45	45	*
max. Türflügelbreite, mm	1000 ¹⁾	1000 ¹⁾	1000 ¹⁾	1000 ¹⁾	*
max. Türflügelhöhe, mm	Norm Zargen ¹⁾	Norm Zargen ¹⁾	Norm Zargen ¹⁾	Norm Zargen ¹⁾	Norm Zargen ¹⁾
Glasart	ESG	ESG	ESG	ESG	ESG
Glasdicken in mm	8/10	8/10	8/10	8/10	8/10
Falztiefe, Standard, mm	24, 40	24	24	24, 40	*
Schlosstypen					
Flüster-Komfort-Geräuschdämpfung (Flüsterfalle = Fallenkopf z. T. mit KS-Ummantelung/Intern gedämpfte Fallenbewegungen)	●	●	●	●	
Einstellbare Drückernuss +/- 1° bei OFFICE Einstellbare Drückernuss +1,5/- 1° bei Studio** zur Vermeidung „hängender Drücker“	●	●	●	●	
Unverschießbar	●	●	●	●	●
Unverschießbar, Drücker vorn (einstellbare Drückernuss für diese Ausführung nicht verfügbar)	●	●	●	●	
Für Profilzylinder (PZ) vorgerichtet	●	●	●	●	
Externe Prüfung nach DIN EN 12209	●	●	●	●	
Behördenausführung nach DIN 18 251, Klasse 3					●
Vorgerichtet für KABA	●	●		●	
Buntbart (BB) mit Wechsel	●	●	●	●	
Buntbart (BB) ohne Wechsel					
WC-Ausführung	●	●		●	
Gegenkasten für 2-flügelige Tür	●	●		●	●
Schlossausführungen					
Mit Drückerführung für Türdrücker ohne Rosetten	●	●	●	●	●
Für Türdrücker mit Rosetten	●	●		●	
Bandausführungen					
Für Rahmenteile	●	●	●	●	
Mit Rahmenteil für Leichtmetallzarge	●				
Mit Rahmenteil für Holzzarge	●	●	●	●	
Mit Rahmenteil für Stahlzarge	●	●	●	●	
Für Objektüren					
Zur Befestigung an Glasseitenteilen	●				
Pendel-/Anschlagtür					
Türschließer/selbstschließend	A	A	A	A	A
Seite	8	24	36	44	56

1) Weitere realisierbare Glasflügelbreiten, Glashöhen, Glasdicken und Falztiefen sind bei unserer Anwendungstechnik nachzufragen.
Die Glasmaße können aufgrund folgender Merkmale abweichen: der Montageart, den Glastoleranzen, der allgemeinen Nutzung.

● Standard ○ Optional

OFFICE Junior	OFFICE Classic	OFFICE Arcos	Spezialbänder	BEYOND	TENSOR	VISUR	RP Eckbeschläge
55, 60, 70***	55, 60, 70***	55, 60, 70***	30, 45, 80	80	65	85	80/110
1000, 1200 ¹⁾	1000, 1200 ¹⁾	1000, 1200 ¹⁾	1100 ¹⁾	1000, 1200	1000 ¹⁾	1100 ¹⁾	1100
Norm Zargen ¹⁾	Norm Zargen ¹⁾	Norm Zargen ¹⁾		2200/3000 ¹⁾	2500 ¹⁾	2500 ¹⁾	2500
ESG ¹⁾	ESG	ESG	ESG	ESG	ESG	ESG	ESG
8/10	8/10	8/10	8/10	10/12	8/10/12	10/12	8/10/12
24, 40 ¹⁾	24, 40	24, 40					
●	●	●					
●	●	●					
●	●	●					
●	●	●					
●	●	●					
●	●	●					
●	●	●					
●	●	●					
●	●	●					
●	●	●					
●	●	●	●				
●	●	●					
●	●	●					
●	●	●					
●	●	●					
●	●	●			●	●	●
					●		
A	A	A	A	A/P	P	P	P
						●	●
66	74	82	98	130	140	152	160

* abhängig vom verwendeten Türband

** für alle Schlossausführungen mit Ausnahme von „unverschließbaren Schlössern – Drücker vorn“.

*** Variante für 80 kg auf Anfrage erhältlich.

Inhalt

STUDIO Rondo

10	Technische Besonderheiten
12	Garnituren
16	Einzelkomponenten (Schlösser, Bänder)
62	Typendarstellung
104	Zubehör
118	Drückerprogramm
179	Sicherheitsrelevante Informationen



STUDIO Rondo

Technische Besonderheiten

- Schlosseinsatz mit standardmäßiger Flüster-Komfort-Geräuschdämpfung. Dabei wird die stabile Flüsterfalle (Metallfalle mit partieller KS-Ummantelung und interner Dämpfung zur Geräuschminimierung) auch hohen Erwartungen gerecht wie auch die zum Patent angemeldete Drückernuss $+1,5^\circ/-1^\circ$ zur Vermeidung „hängender Drücker“. Darüber hinaus gewährt die Auslegung als Klemmnuss eine ideale Drückerbefestigung.
- Der geschlossene Körper sorgt für optimalen Schutz des Schlossinnenlebens aus robusten Bauteilen in Elementbauweise.
- Die Schlösser entsprechen der aktuellen DIN EN 12209.
- Zudem wurden die Schlösser von einem neutralen Prüfungsinstitut mit 200.000 Bewegungszyklen der Fallenfunktion und 200.000 Bewegungszyklen des Riegels erfolgreich getestet.

Schlosseigenschaften	STUDIO Rondo	STUDIO Classic	STUDIO Gala 2.0	STUDIO Arcos
Einstellbare Drückernuss im Bereich von +1,5° bis -1° zur Vermeidung hängender Drücker*	●	●	●	●
Flüster-Komfort-Geräuschdämpfung	●	●	●	●
Frei einstellbare Federkraft zur Rückführung	●	●	●	●
Federunterstützte Klemmnuss	●	●	●	●
Prüfung nach EN 12209	●	●	●	●
Schlosstypen				
Unverschießbar	●	●	●	●
Unverschießbar – Drücker vorn	●	●	●	●
Für Profilzylinder vorgerichtet	●	●	●	●
Für KABA-Zylinder vorgerichtet	●	●	●	●
Buntbart (BB) mit Wechsel	●	●	●	●
WC-Ausführung	●	●	●	●

Neue Standard-Schlossfunktionen

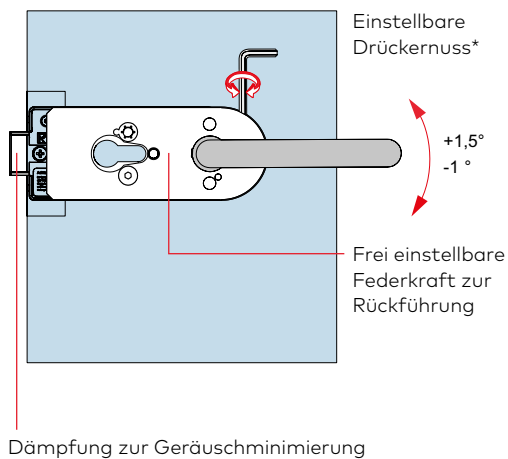

* Für alle Schlossausführungen mit Ausnahme von „unverschießbaren Schlössern – Drücker vorn“.

Komplette Garnituren für 8 und 10 mm Glasdicke, Schlösser mit Drückerführung

Schlösser nach DIN 12209, hinsichtlich Typprüfung (siehe auch Seite 6).

Geeignet für alle Türdrücker ohne Rosetten, mit 8-mm-Vierkantstift, Stiftlänge für 44 mm Schlossdicke und Ø18 mm Drückerführung, max. 8 mm lang.

Flügelgewicht max. 45 kg, Flügelbreite max. 1000 mm.
 Falztiefe 24 mm (bei 8 mm Glasdicke oder 10 mm Glasdicke bei Verwendung einer Ö-Norm-Falle), 26 mm (bei 10 mm Glasdicke).

Bänder auch vorgerichtet für Falztiefen von 28–40 mm erhältlich, siehe Seite 20.

	Produktbeschreibung	Glasdicke	Art.-Nr.
	Schloss mit 2 Bändern Schloss unverschließbar, Bänder mit Hülsen, erweiterte Farbpalette Gewicht in kg: Aluminium 1,580 Messing 2,485	8 mm 10 mm	10.100 10.130
	Schloss mit 2 Bändern Schloss für Drücker vorn, unverschließbar, Bänder mit Hülsen, erweiterte Farbpalette Gewicht in kg: Aluminium 1,625 Messing 2,505	8 mm 10 mm	10.101 10.131
	Schloss mit 2 Bändern Schloss PZ-vorgerichtet, mit Wechsel, Bänder mit Hülsen, erweiterte Farbpalette Gewicht in kg: Aluminium 1,565 Messing 2,465	8 mm 10 mm	10.102 10.132
	Schloss mit 2 Bändern Schloss vorgerichtet für KABA Zylinder, mit Wechsel, Bänder mit Hülsen, erweiterte Farbpalette Gewicht in kg: Aluminium 1,563	8 mm 10 mm	10.108 10.129

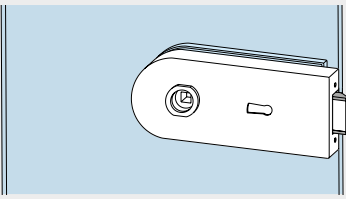
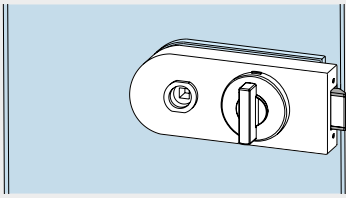
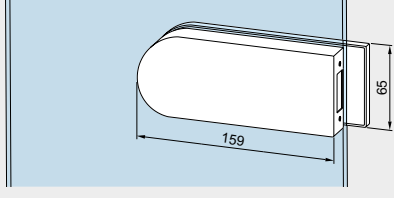
	Produktbeschreibung	Glasdicke	Art.-Nr.
	Schloss mit 2 Bändern Schloss BB mit Wechsel, 2 Schlüssel, Bänder mit Hülsen, erweiterte Farbpalette Gewicht in kg: Aluminium 1,630 Messing 2,530	8 mm	10.103
		10 mm	10.133
	Schloss mit 2 Bändern WC mit Riegelolive, Bänder mit Hülsen, erweiterte Farbpalette Gewicht in kg: Aluminium 1,745 Messing 2,755	8 mm	10.106
		10 mm	10.134
	Gegenkasten mit 2 Bändern für 2-flügelige Tür, Bänder mit Hülsen, erweiterte Farbpalette Gewicht in kg: Aluminium 1,380 Messing 2,295	8 mm	10.120
		10 mm	10.125

Komplette Garnituren für 8 und 10 mm Glasdicke, Schlösser für Drücker mit Rosetten

Schlösser nach DIN 12209, hinsichtlich Typprüfung (siehe auch Seite 6).

Bänder auch vorgerichtet für Falztiefen von 28–40 mm erhältlich, siehe Seite 20.

Flügelgewicht max. 45 kg, Flügelbreite max. 1000 mm.
 Falztiefe 24 mm (bei 8 mm Glasdicke oder 10 mm Glasdicke bei Verwendung einer Ö-Norm-Falle), 26 mm (bei 10 mm Glasdicke).

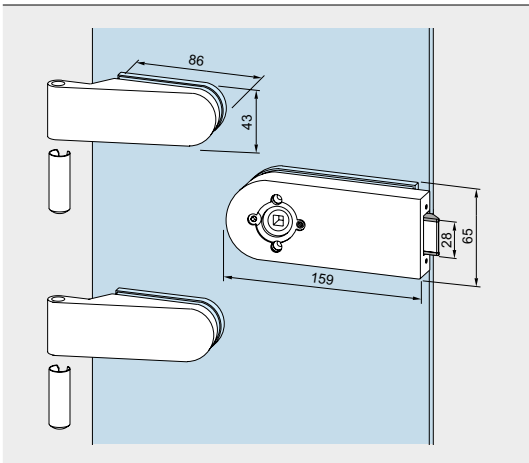
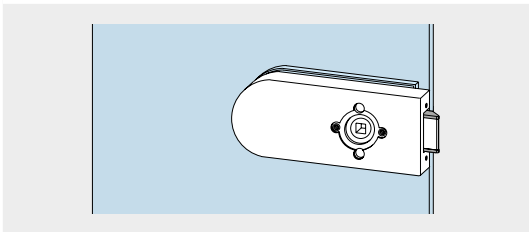
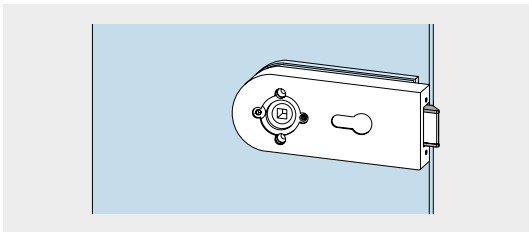
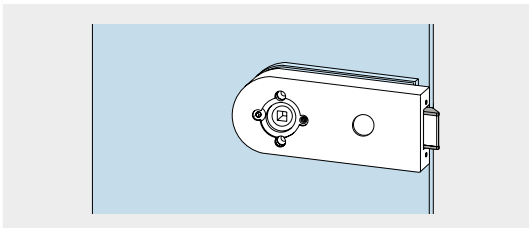
	Produktbeschreibung	Glasdicke	Art.-Nr.
	Schloss mit 2 Bändern Schloss unverschließbar, Bänder mit Hülsen Gewicht in kg: Aluminium 1,580	8 mm 10 mm	10.110 10.135
		Schloss mit 2 Bändern Schloss für Drücker vorn, unverschließbar, Bänder mit Hülsen Gewicht in kg: Aluminium 1,585	8 mm 10 mm
	Schloss mit 2 Bändern Schloss PZ-vorgerichtet, mit Wechsel, Bänder mit Hülsen Gewicht in kg: Aluminium 1,565	8 mm 10 mm	10.112 10.137
	Schloss mit 2 Bändern Schloss vorgerichtet für KABA Zylinder, mit Wechsel, Bänder mit Hülsen Gewicht in kg: Aluminium 1,563	8 mm 10 mm	10.118 10.139

	Produktbeschreibung	Glasdicke	Art.-Nr.
	<p>Schloss mit 2 Bändern Schloss BB mit Wechsel, 2 Schlüssel, Bänder mit Hülsen</p> <p>Gewicht in kg: Aluminium 1,575</p>	<p>8 mm 10 mm</p>	<p>10.113 10.138</p>
	<p>Gegenkasten mit 2 Bändern für 2-flügelige Tür, Bänder mit Hülsen</p> <p>Gewicht in kg: Aluminium 1,380</p>	<p>8 mm 10 mm</p>	<p>10.120 10.125</p>

Schlösser mit Drückerführung

Schlösser nach DIN 12209, hinsichtlich Typprüfung (siehe auch Seite 6).

Geeignet für alle Türdrücker ohne Rosetten, mit 8-mm-Vierkantstift, Stiftlänge für 44 mm Schlossdicke und Ø18 mm Drückerführung, max. 8 mm lang.

Schlösser für 8 mm Glasdicke (oder 10 mm Glasdicke bei Verwendung einer Ö-Norm-Falle)/24 mm Falztiefe bzw. 10 mm Glasdicke/26 mm Falztiefe.

Bänder auch vorgerichtet für Falztiefen von 28–40 mm erhältlich, siehe Seite 20.

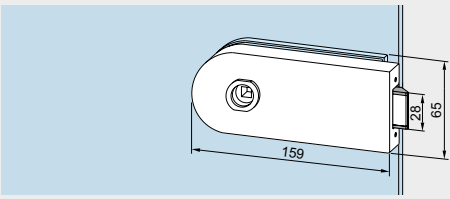
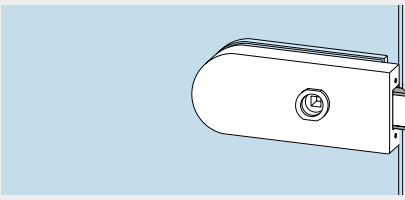
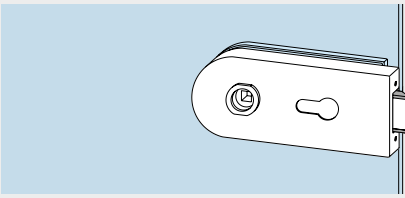
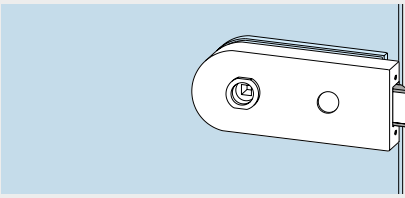
	Produktbeschreibung	Art.-Nr.
	<p>Schloss unverschießbar, erweiterte Farbpalette</p> <p>Gewicht in kg: Aluminium 0,840 Messing 1,055</p>	10.200
	<p>Schloss unverschießbar, für Drücker vorn, erweiterte Farbpalette</p> <p>Gewicht in kg: Aluminium 0,845 Messing 1,055</p>	10.201
	<p>Schloss PZ-vorgerichtet, mit Wechsel, erweiterte Farbpalette</p> <p>Gewicht in kg: Aluminium 0,815 Messing 1,030</p>	10.202
	<p>Schloss vorgerichtet für KABA Zylinder, mit Wechsel, erweiterte Farbpalette</p> <p>Gewicht in kg: Aluminium 0,813</p>	10.207

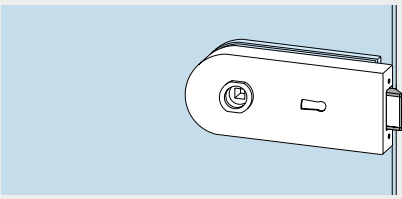
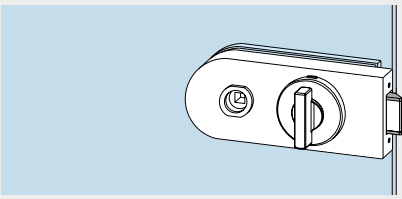
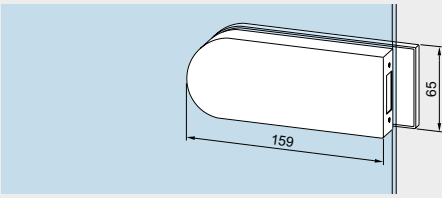
	Produktbeschreibung	Art.-Nr.
	<p>Schloss BB mit Wechsel, 2 Schlüssel, erweiterte Farbpalette</p> <p>Gewicht in kg: Aluminium 0,850 Messing 1,090</p>	10.203
	<p>Schloss WC mit Riegelolive, erweiterte Farbpalette</p> <p>Gewicht in kg: Aluminium 1,106 Messing 1,398</p>	10.206
	<p>Gegenkasten für 2-flügelige Tür, erweiterte Farbpalette</p> <p>Gewicht in kg: Aluminium 0,610 Messing 0,903</p>	10.220

Schlösser für Drücker mit Rosetten

Schlösser nach DIN 12209, hinsichtlich Typprüfung (siehe auch Seite 6).

Bänder auch vorgerichtet für Falztiefen von 28–40 mm erhältlich, siehe Seite 20.

Schlösser für 8 mm Glasdicke (oder 10 mm Glasdicke bei Verwendung einer Ö-Norm-Falle)/24 mm Falztiefe bzw. 10 mm Glasdicke/26 mm Falztiefe.

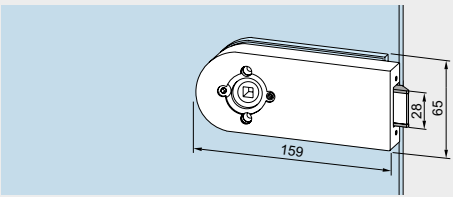
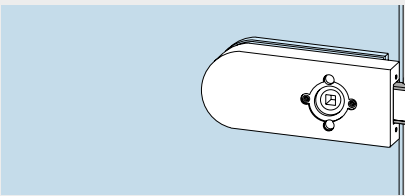
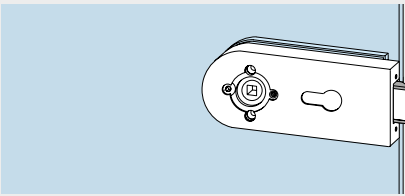
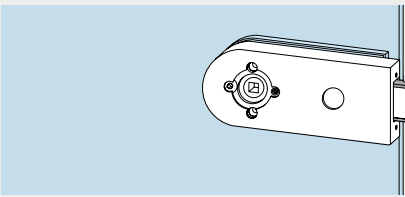
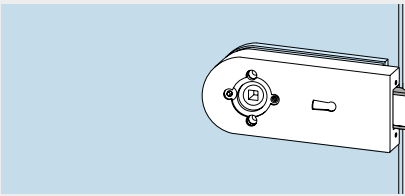
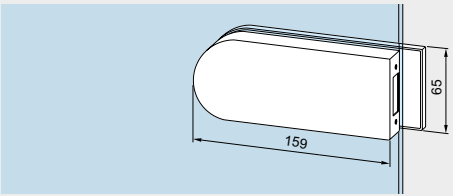
	Produktbeschreibung	Art.-Nr.
	<p>Schloss unverschießbar, erweiterte Farbpalette</p> <p>Gewicht in kg: Aluminium 1,580 Messing 2,485</p>	10.210
	<p>Schloss unverschießbar, für Drücker vorn, erweiterte Farbpalette</p> <p>Gewicht in kg: Aluminium 1,625 Messing 2,505</p>	10.211
	<p>Schloss PZ-vorgerichtet, mit Wechsel, erweiterte Farbpalette</p> <p>Gewicht in kg: Aluminium 1,565 Messing 2,465</p>	10.212
	<p>Schloss vorgerichtet für KABA Zylinder, mit Wechsel, erweiterte Farbpalette</p> <p>Gewicht in kg: Aluminium 0,810</p>	10.217
	<p>Schloss BB mit Wechsel, 2 Schlüssel, erweiterte Farbpalette</p> <p>Gewicht in kg: Aluminium 1,630 Messing 2,530</p>	10.213
	<p>Gegenkasten für 2-flügelige Tür, erweiterte Farbpalette</p> <p>Gewicht in kg: Aluminium 0,610 Messing 0,903</p>	10.220

Platz für Ihre Notizen

Türbänder für 8 mm Glasdicke

Flügelbreite max. 1000 mm

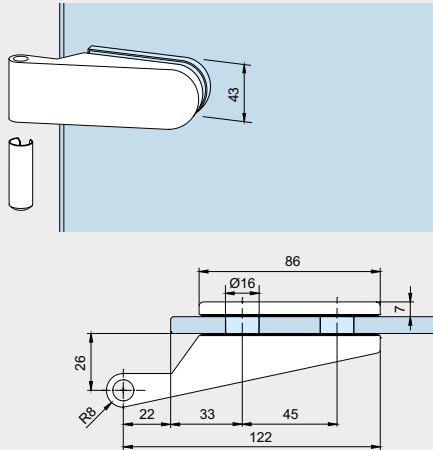
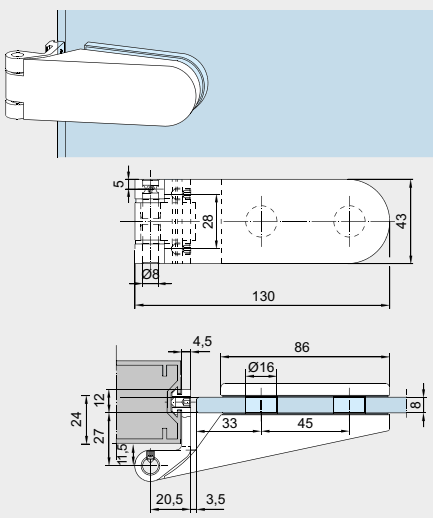
	Produktbeschreibung	Art.-Nr.
	<p>Band für Rahmenteile mit Hülse, Falztiefe 24 mm, erweiterte Farbpalette Flügelgewicht max. 45 kg</p> <p>Gewicht in kg: Aluminium 0,319 Messing 0,688</p> <p>Band für Rahmenteile mit Hülse, Falztiefe 28–30 mm, Flügelgewicht max. 38 kg</p> <p>Gewicht in kg: Aluminium 0,336 Messing 0,806</p> <p>Futterstück mit Schrauben für Falztiefe 31–39 mm (bitte angeben), Flügelgewicht max. 38 kg, zur Kombination mit Band 10.230</p> <p>Gewicht in kg: Aluminium 0,144</p> <p>Band für Rahmenteile mit Hülse und Futterstück für 40 mm Falztiefe, Flügelgewicht max. 38 kg</p> <p>Gewicht in kg: Aluminium 0,486</p>	<p>10.230</p> <p>10.233 (ohne Abb.)</p> <p>10.420 (ohne Abb.)</p> <p>10.234 (ohne Abb.)</p>
	<p>Band mit Rahmenteil für Leichtmetallzarge, Bolzen Edelstahl, Flügelgewicht max. 35 kg</p> <p>Gewicht in kg: Aluminium 0,329</p>	<p>10.231</p>

Türbänder für 8 mm Glasdicke

Flügelbreite max. 1000 mm

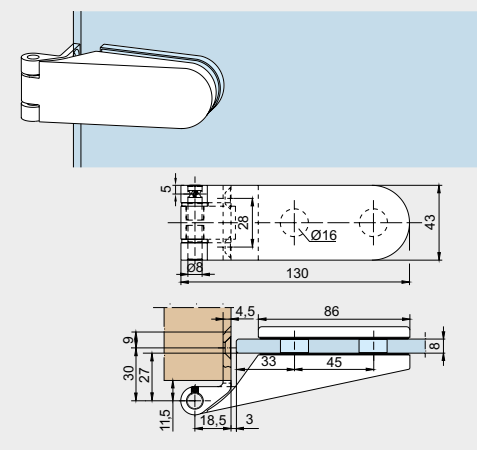
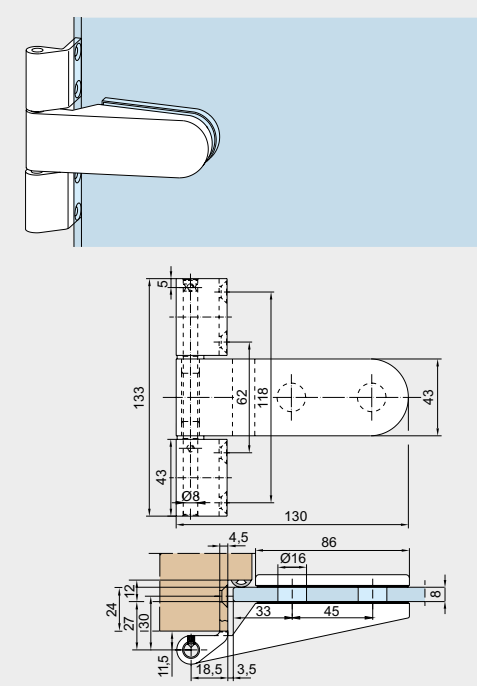
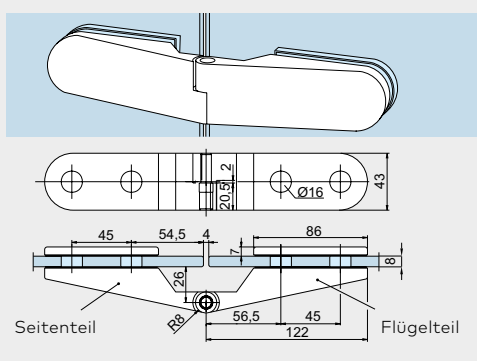
	Produktbeschreibung	Art.-Nr.
	<p>Band mit Rahmenteil für Holzzarge mit Bandlappen zum Einlassen, Edelstahl-Bolzen, Flügelgewicht max. 35 kg</p> <p>Gewicht in kg: Aluminium 0,321</p>	<p>10.232</p>
	<p>Verstärktes Band mit Rahmenteil für Holzzarge, mit Bandlappen zum Einlassen, Edelstahl-Bolzen, Flügelgewicht max. 45 kg</p> <p>Gewicht in kg: Aluminium 0,433</p>	<p>10.235</p>
	<p>Band zur Befestigung an Glasseitenteilen Edelstahl-Bolzen, Flügelgewicht max. 35 kg</p> <p>Gewicht in kg: Aluminium 0,557</p> <p>Achtung: Öffnungswinkel max. 100°. Informationen zu Sonderlösungen mit einem Öffnungswinkel >100° können Sie unserem DETAIL 10-255 entnehmen oder in der Anwendungstechnik erfragen.</p>	<p>10.244 L 10.246 R (ohne Abb.)</p>

Türbänder für 10 mm Glasdicke

Flügelbreite max. 1000 mm

Produktbeschreibung

Art.-Nr.

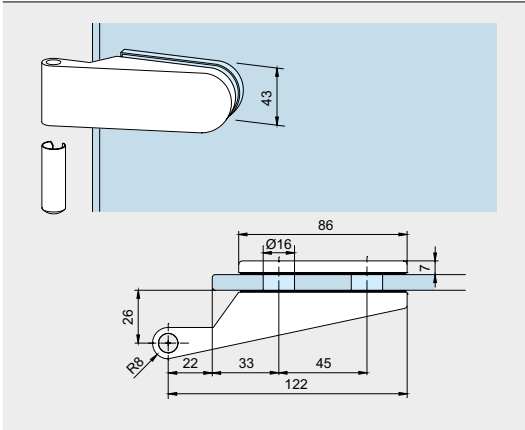

Band für Rahmenteile
mit Hülse, Falztiefe 26 mm,
erweiterte Farbpalette,
Flügelgewicht max. 45 kg

10.236

Gewicht in kg:
Aluminium 0,319
Messing 0,688

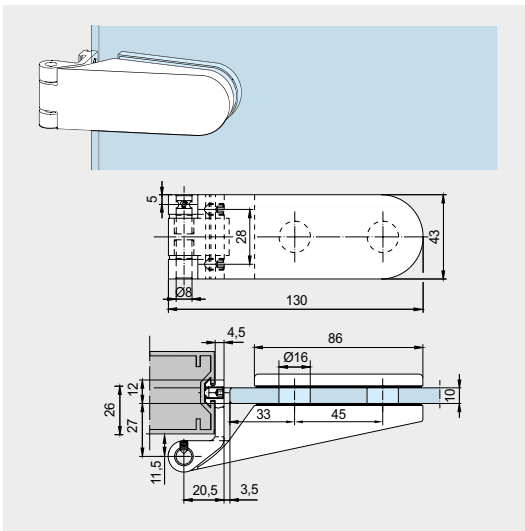

Band mit Rahmenteil für Leichtmetallzarge
Edelstahl-Bolzen,
Flügelgewicht max. 35 kg

10.237

Gewicht in kg:
Aluminium 0,329

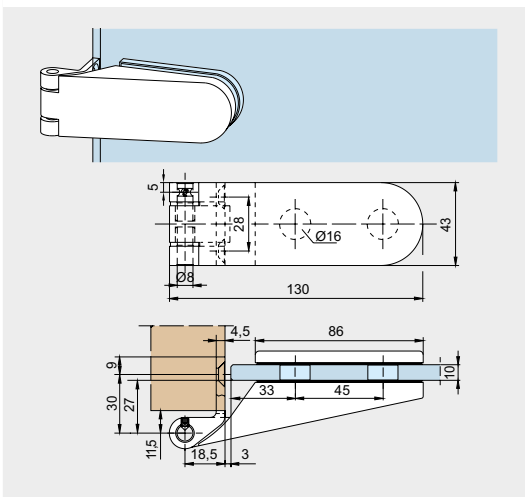

Band mit Rahmenteil für Holz zarge
mit Bandlappen zum Einlassen,
Edelstahl-Bolzen,
Flügelgewicht max. 35 kg

10.238

Gewicht in kg:
Aluminium 0,321

Türbänder für 10 mm Glasdicke

Flügelbreite max. 1000 mm

Produktbeschreibung

Art.-Nr.

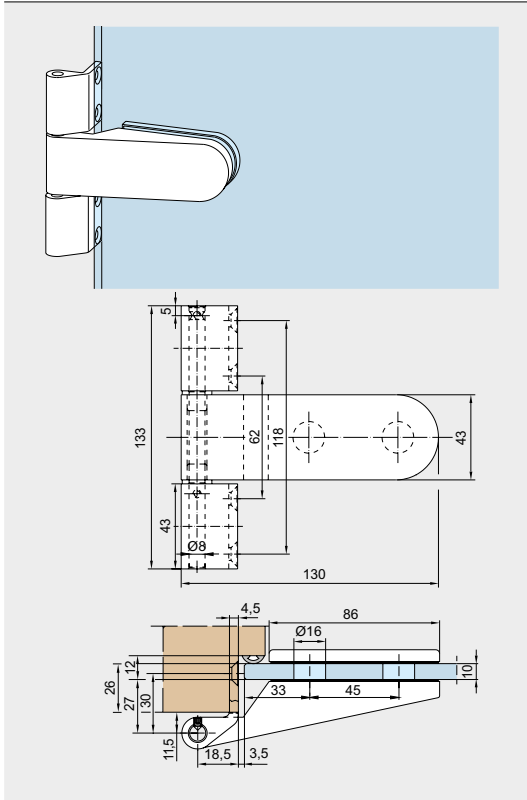

Verstärktes Band mit Rahmenteil für Holzzarge

10.239

mit Bandlappen zum Einlassen,
Edelstahl-Bolzen,
Flügelgewicht max. 45 kg

Gewicht in kg:
Aluminium 0,433

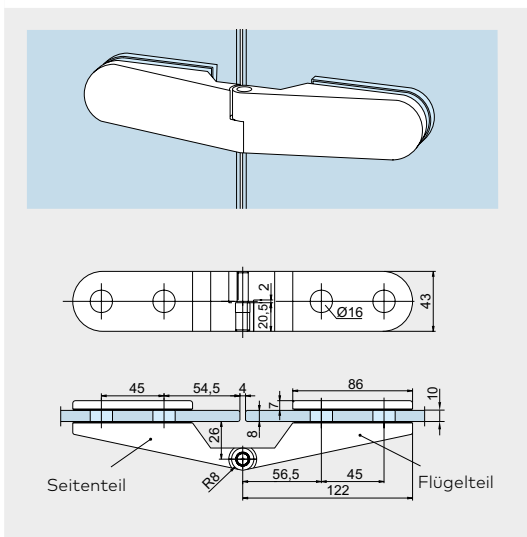

Band zur Befestigung an Glasseitenteilen

10.245 L

10.247 R

(ohne Abb.)

Edelstahl-Bolzen,
Flügelgewicht max. 35 kg

Gewicht in kg:
Aluminium 0,557

Achtung: Öffnungswinkel max. 100°.
Informationen zu Sonderlösungen mit einem
Öffnungswinkel >100° können Sie unserem
DETAIL 10-255 entnehmen oder in der Anwen-
dungstechnik erfragen.

Inhalt

STUDIO Classic

26	Technische Besonderheiten
28	Garnituren
32	Einzelkomponenten (Schlösser, Bänder)
62	Typendarstellung
104	Zubehör
118	Drückerprogramm
179	Sicherheitsrelevante Informationen



STUDIO Classic

Technische Besonderheiten

- Schlosseinsatz mit standardmäßiger Flüster-Komfort-Geräuschdämpfung. Dabei wird die stabile Flüsterfalle (Metallfalle mit partieller KS-Ummantelung und interner Dämpfung zur Geräuschminimierung) auch hohen Erwartungen gerecht wie auch die zum Patent angemeldete Drückernuss $+1,5^\circ/-1^\circ$ zur Vermeidung „hängender Drücker“. Darüber hinaus gewährt die Auslegung als Klemmnuss eine ideale Drückerbefestigung.
- Der geschlossene Körper sorgt für optimalen Schutz des Schlossinnenlebens aus robusten Bauteilen in Elementbauweise.
- Die Schlösser entsprechen der aktuellen DIN EN 12209.
- Zudem wurden die Schlösser von einem neutralen Prüfungsinstitut mit 200.000 Bewegungszyklen der Fallenfunktion und 200.000 Bewegungszyklen des Riegels erfolgreich getestet.

Schlosseigenschaften	STUDIO Rondo	STUDIO Classic	STUDIO Gala 2.0	STUDIO Arcos
Einstellbare Drückernuss im Bereich von +1,5° bis -1° zur Vermeidung hängender Drücker*	●	●	●	●
Flüster-Komfort-Geräuschkämpfung	●	●	●	●
Frei einstellbare Federkraft zur Rückführung	●	●	●	●
Federunterstützte Klemmnuss	●	●	●	●
Prüfung nach EN 12209	●	●	●	●
Schlosstypen				
Unverschießbar	●	●	●	●
Unverschießbar – Drücker vorn	●	●	●	●
Für Profilzylinder vorgerichtet	●	●	●	●
Für KABA-Zylinder vorgerichtet	●	●		●
Buntbart (BB) mit Wechsel	●	●	●	●
WC-Ausführung	●	●		●

Neue Standard-Schlossfunktionen

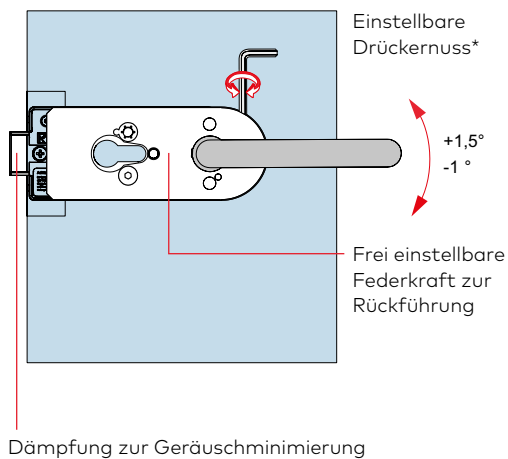

* Für alle Schlossausführungen mit Ausnahme von „unverschießbaren Schlössern – Drücker vorn“.

Komplette Garnituren für 8 und 10 mm Glasdicke, Schlösser mit Drückerführung

Schlösser nach DIN 12209, hinsichtlich Typprüfung (siehe auch Seite 6).

Geeignet für alle Türdrücker ohne Rosetten, mit 8-mm-Vierkantstift, Stiftlänge für 44 mm Schlossdicke und Ø18 mm Drückerführung, max. 8 mm lang.

**Flügelgewicht max. 45 kg, Flügelbreite max. 1000 mm.
Falztiefe 24 mm (bei 8 mm Glasdicke oder 10 mm Glasdicke bei Verwendung einer Ö-Norm-Falle), 26 mm (bei 10 mm Glasdicke).**

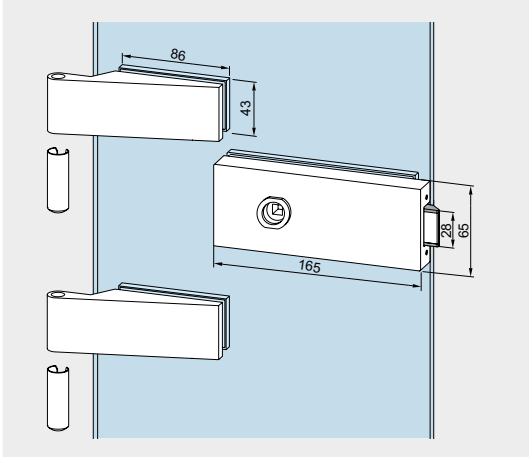
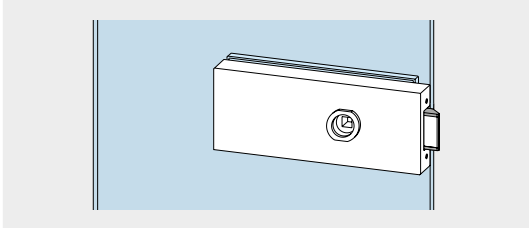
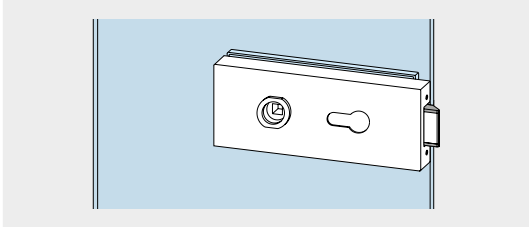
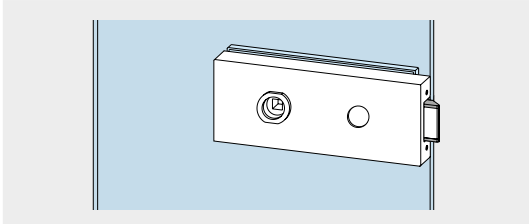
	Produktbeschreibung	Glasdicke	Art.-Nr.
	Schloss mit 2 Bändern Schloss unverschließbar, Bänder mit Hülsen Gewicht in kg: Aluminium 1,580	8 mm 10 mm	10.050 10.055
		Schloss mit 2 Bändern Schloss für Drücker vorn, unverschließbar, Bänder mit Hülsen Gewicht in kg: Aluminium 1,625	8 mm 10 mm
	Schloss mit 2 Bändern Schloss PZ-vorgerichtet, mit Wechsel, Bänder mit Hülsen Gewicht in kg: Aluminium 1,565	8 mm 10 mm	10.052 10.057
	Schloss mit 2 Bändern Schloss vorgerichtet für KABA Zylinder, mit Wechsel Bänder mit Hülsen Gewicht in kg: Aluminium 1,563	8 mm 10 mm	10.049 10.060

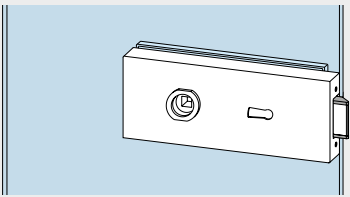
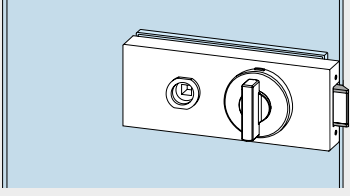
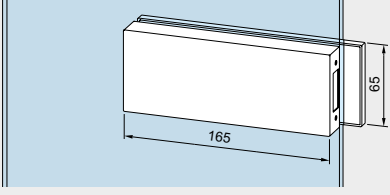
	Produktbeschreibung	Glasdicke	Art.-Nr.
	<p>Schloss mit 2 Bändern Schloss BB mit Wechsel, 2 Schlüssel, Bänder mit Hülsen</p> <p>Gewicht in kg: Aluminium 1,630</p>	<p>8 mm 10 mm</p>	<p>10.053 10.058</p>
	<p>Schloss mit 2 Bändern WC mit Riegelolive, Bänder mit Hülsen</p> <p>Gewicht in kg: Aluminium 1,721</p>	<p>8 mm 10 mm</p>	<p>10.054 10.059</p>
	<p>Gegenkasten mit 2 Bändern für 2-flügelige Tür, Bänder mit Hülsen</p> <p>Gewicht in kg: Aluminium 1,380</p>	<p>8 mm 10 mm</p>	<p>10.034 10.039</p>

Komplette Garnituren für 8 und 10 mm Glasdicke, Schlösser für Drücker mit Rosetten

Schlösser nach DIN 12209, hinsichtlich Typprüfung (siehe auch Seite 6).

Flügelgewicht max. 45 kg, Flügelbreite max. 1000 mm.
 Falztiefe 24 mm (bei 8 mm Glasdicke oder 10 mm Glasdicke bei Verwendung einer Ö-Norm-Falle),
 26 mm (bei 10 mm Glasdicke).

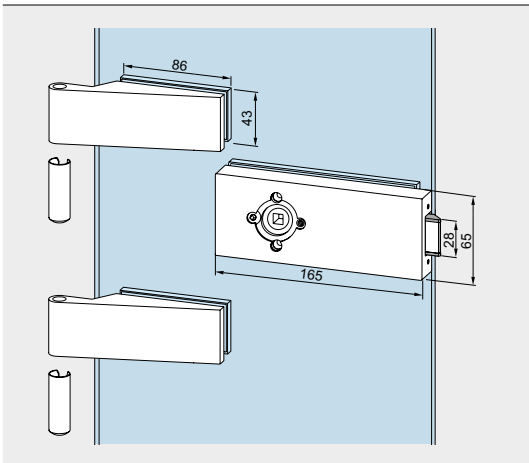
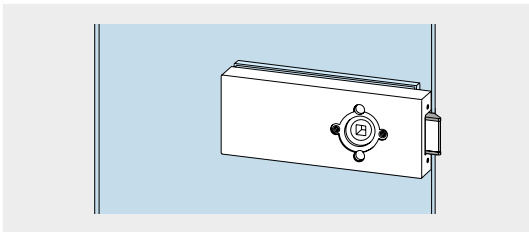
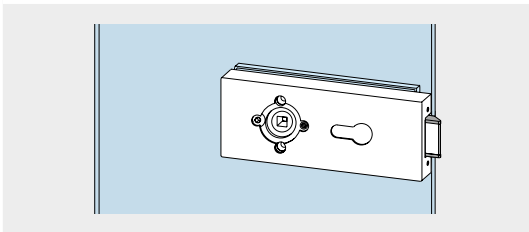
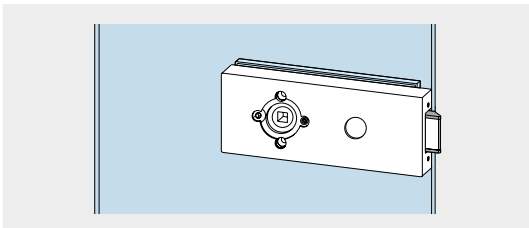
	Produktbeschreibung	Glasdicke	Art.-Nr.
	Schloss mit 2 Bändern Schloss unverschließbar, Bänder mit Hülsen Gewicht in kg: Aluminium 1,580	8 mm 10 mm	10.030 10.035
		Schloss mit 2 Bändern Schloss für Drücker vorn, unverschließbar, Bänder mit Hülsen Gewicht in kg: Aluminium 1,585	8 mm 10 mm
	Schloss mit 2 Bändern Schloss PZ-vorgerichtet, mit Wechsel, Bänder mit Hülsen Gewicht in kg: Aluminium 1,565	8 mm 10 mm	10.032 10.037
	Schloss mit 2 Bändern Schloss vorgerichtet für KABA Zylinder, mit Wechsel, Bänder mit Hülsen Gewicht in kg: Aluminium 1,563	8 mm 10 mm	10.028 10.029

	Produktbeschreibung	Glasdicke	Art.-Nr.
	<p>Schloss mit 2 Bändern Schloss BB mit Wechsel, 2 Schlüssel, Bänder mit Hülsen</p> <p>Gewicht in kg: Aluminium 1,575</p>	<p>8 mm 10 mm</p>	<p>10.033 10.038</p>
	<p>Gegenkasten mit 2 Bändern für 2-flügelige Tür, Bänder mit Hülsen</p> <p>Gewicht in kg: Aluminium 1,380</p>	<p>8 mm 10 mm</p>	<p>10.034 10.039</p>

Schlösser mit Drückerführung

Schlösser nach DIN 12209, hinsichtlich Typprüfung (siehe auch Seite 6).

Schlösser für 8 mm Glasdicke (oder 10 mm Glasdicke bei Verwendung einer Ö-Norm-Falle)/24 mm Falztiefe bzw. 10 mm Glasdicke/26 mm Falztiefe.

Geeignet für alle Türdrücker ohne Rosetten, mit 8-mm-Vierkantstift, Stiftlänge für 44 mm Schlossdicke und Ø18 mm Drückerführung, max. 8 mm lang.

Bänder siehe Seite 35.

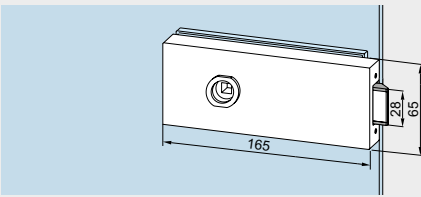
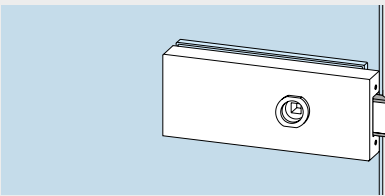
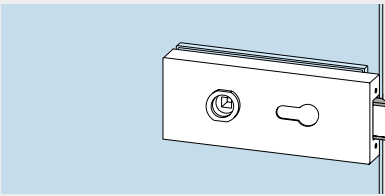
	Produktbeschreibung	Art.-Nr.
	<p>Schloss unverschießbar</p> <p>Gewicht in kg: Aluminium 0,840</p>	10.001
	<p>Schloss unverschießbar, für Drücker vorn</p> <p>Gewicht in kg: Aluminium 0,845</p>	10.002
	<p>Schloss PZ-vorgerichtet, mit Wechsel</p> <p>Gewicht in kg: Aluminium 0,815</p>	10.003

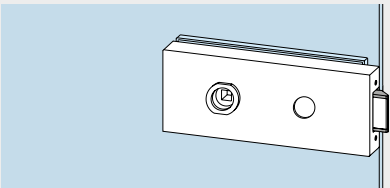
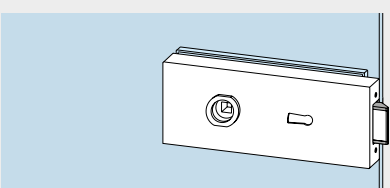
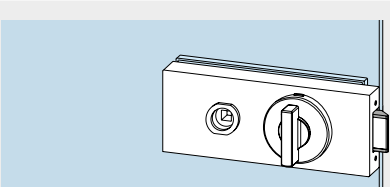
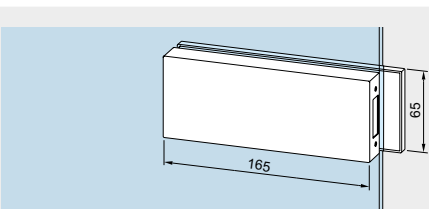
	Produktbeschreibung	Art.-Nr.
	<p>Schloss vorgefertigt für KABA Zylinder, mit Wechsel</p> <p>Gewicht in kg: Aluminium 0,813</p>	<p>10.007</p>
	<p>Schloss BB mit Wechsel, 2 Schlüsseln</p> <p>Gewicht in kg: Aluminium 0,850</p>	<p>10.004</p>
	<p>Schloss WC mit Riegelolive</p> <p>Gewicht in kg: Aluminium 1,111</p>	<p>10.006</p>
	<p>Gegenkasten für 2-flügelige Tür</p> <p>Gewicht in kg: Aluminium 0,610</p>	<p>10.005</p>

Schlösser für Drücker mit Rosetten

Schlösser nach DIN 12209, hinsichtlich Typprüfung
(siehe auch Seite 6).

Bänder siehe Seite 35.

Schlösser für 8 mm Glasdicke (oder 10 mm Glasdicke
bei Verwendung einer Ö-Norm-Falle)/24 mm Falztiefe
bzw. 10 mm Glasdicke/26 mm Falztiefe.

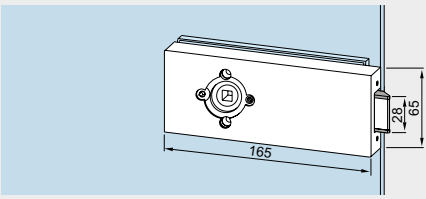
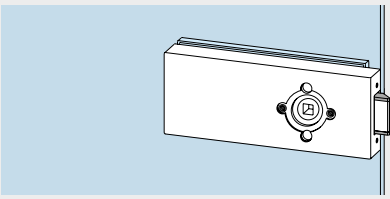
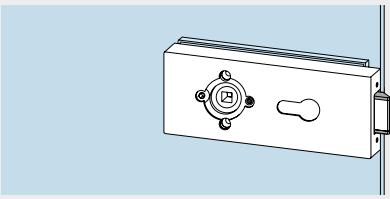
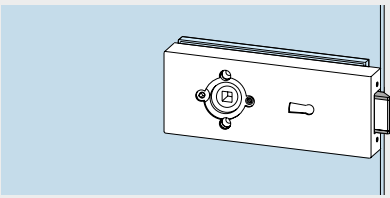
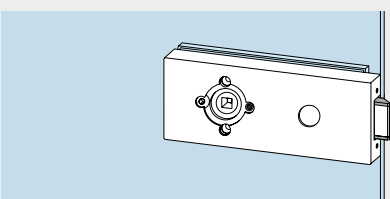
	Produktbeschreibung	Art.-Nr.
	<p>Schloss unverschießbar</p> <p>Gewicht in kg: Aluminium 1,580</p>	10.040
	<p>Schloss unverschießbar, für Drücker vorn</p> <p>Gewicht in kg: Aluminium 0,845</p>	10.041
	<p>Schloss PZ-vorgerichtet, mit Wechsel</p> <p>Gewicht in kg: Aluminium 0,815</p>	10.042
	<p>Schloss BB mit Wechsel, 2 Schlüssel</p> <p>Gewicht in kg: Aluminium 0,850</p>	10.043
	<p>Schloss vorgerichtet für KABA Zylinder, mit Wechsel</p> <p>Gewicht in kg: Aluminium 0,813</p>	10.044

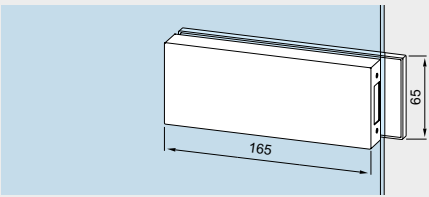
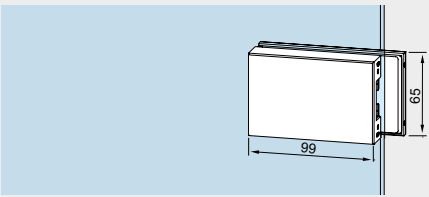
	Produktbeschreibung	Art.-Nr.
	Gegenkasten für 2-flügelige Tür Gewicht in kg: Aluminium 0,610	10.005
	Gegenkasten, kurz für 2-flügelige Tür Gewicht in kg: Aluminium 0,610	10.512

Türbänder für 8 mm und 10 mm Glasdicke

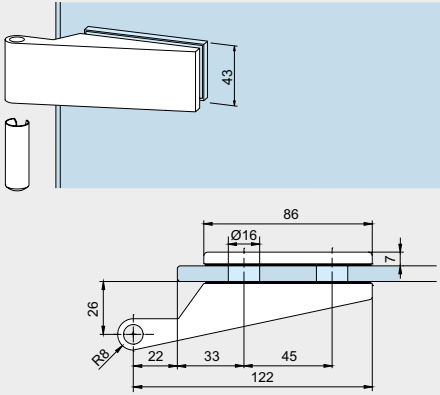
	Produktbeschreibung	Glasdicke	Art.-Nr.
	Band für Rahmenteile mit Hülse, 24 mm Falztiefe	8 mm	10.021
	26 mm Falztiefe Gewicht in kg: Aluminium 0,319	10 mm	10.020

Inhalt

STUDIO Gala 2.0

38	Technische Besonderheiten
40	Garnituren
41	Einzelkomponenten (Schlösser, Bänder)
62	Typendarstellung
104	Zubehör
118	Drückerprogramm
179	Sicherheitsrelevante Informationen



STUDIO Gala 2.0

Technische Besonderheiten

- Schlosseinsatz mit standardmäßiger Flüster-Komfort-Geräuschkämpfung. Dabei wird die stabile Flüsterfalle (Metallfalle mit partieller KS-Ummantelung und interner Dämpfung zur Geräuschminimierung) auch hohen Erwartungen gerecht wie auch die zum Patent angemeldete Drückernuss $+1,5^\circ/-1^\circ$ zur Vermeidung „hängender Drücker“.
Darüber hinaus gewährt die Auslegung als Klemmnuss eine ideale Drückerbefestigung.
- Der geschlossene Körper sorgt für optimalen Schutz des Schlossinnenlebens aus robusten Bauteilen in Elementbauweise.
- Die Schlösser entsprechen der aktuellen DIN EN 12209.
- Zudem wurden die Schlösser von einem neutralen Prüfungsinstitut mit 200.000 Bewegungszyklen der Fallenfunktion und 200.000 Bewegungszyklen des Riegels erfolgreich getestet.

Schlosseigenschaften	STUDIO Rondo	STUDIO Classic	STUDIO Gala 2.0	STUDIO Arcos
Einstellbare Drückernuss im Bereich von +1,5° bis -1° zur Vermeidung hängender Drücker*	●	●	●	●
Flüster-Komfort-Geräuschkämpfung	●	●	●	●
Frei einstellbare Federkraft zur Rückführung	●	●	●	●
Federunterstützte Klemmnuss	●	●	●	●
Prüfung nach EN 12209	●	●	●	●
Schlosstypen				
Unverschießbar	●	●	●	●
Unverschießbar – Drücker vorn	●	●	●	●
Für Profilzylinder vorgerichtet	●	●	●	●
Für KABA-Zylinder vorgerichtet	●	●	●	●
Buntbart (BB) mit Wechsel	●	●	●	●
WC-Ausführung	●	●	●	●

Neue Standard-Schlossfunktionen

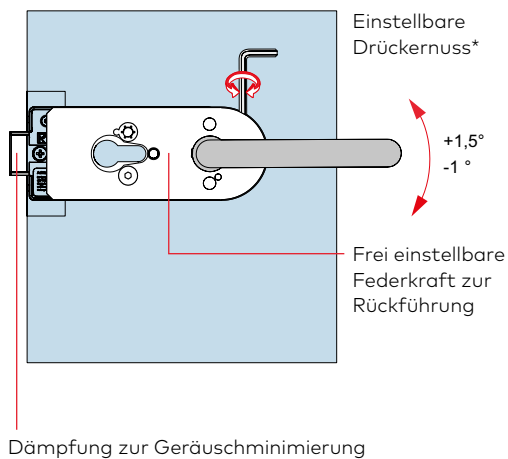

* Für alle Schlossausführungen mit Ausnahme von „unverschießbaren Schlössern – Drücker vorn“.

Komplette Garnituren für 8 mm Glasdicke, Schlösser mit Drückerführung

Schlösser nach DIN 12209, hinsichtlich Typprüfung
(siehe auch Seite 6).

Flügelgewicht max. 45 kg, Flügelbreite max. 1000 mm.
Falztiefe 24 mm (bei 8 mm Glasdicke).

Geeignet für alle Türdrücker ohne Rosetten, mit
8-mm-Vierkantstift, Stiftlänge für 44 mm Schloss-
dicke und Ø18 mm Drückerführung, max. 8 mm lang.

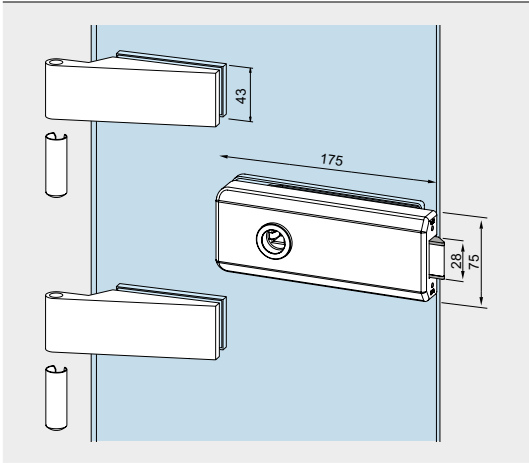
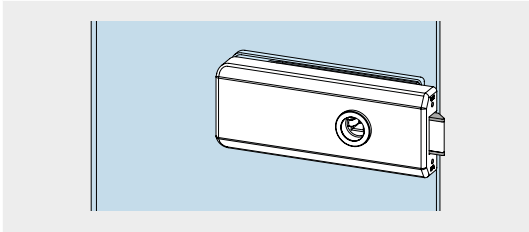
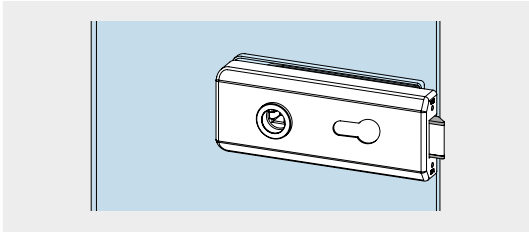
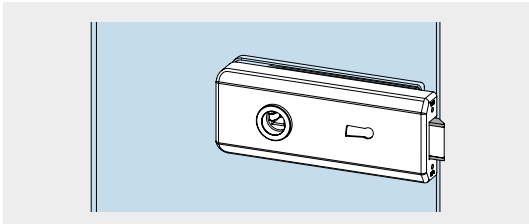
	Produktbeschreibung	Art.-Nr.
	<p>Schloss mit 2 Bändern Schloss unverschließbar, Bänder mit Hülsen</p> <p>Gewicht in kg: Aluminium 1,920 Messing 2,660</p>	19.620
	<p>Schloss mit 2 Bändern Schloss mit Drücker vorn, unverschließbar, Bänder mit Hülsen</p> <p>Gewicht in kg: Aluminium 1,880 Messing 2,645</p>	19.621
	<p>Schloss mit 2 Bändern Schloss PZ-vorgerichtet, mit Wechsel, Bänder mit Hülsen</p> <p>Gewicht in kg: Aluminium 1,915 Messing 2,660</p>	19.622
	<p>Schloss mit 2 Bändern Schloss BB mit Wechsel, 2 Schlüssel, Bänder mit Hülsen</p> <p>Gewicht in kg: Aluminium 1,965 Messing 2,700</p>	19.623

Schlösser mit Drückerführung

Schlösser nach DIN 12209, hinsichtlich Typprüfung (siehe auch Seite 6).

Geeignet für alle Türdrücker ohne Rosetten, mit 8-mm-Vierkantstift, Stiftlänge für 44 mm Schlossdicke und Ø18 mm Drückerführung, max. 8 mm lang.

Schlösser für 8 mm Glasdicke/24 mm Falztiefe.

Bänder siehe Seite 42.

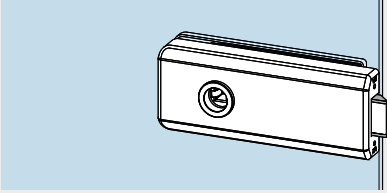
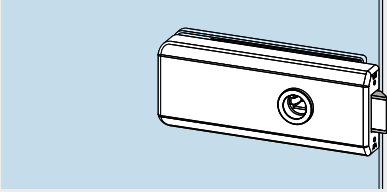
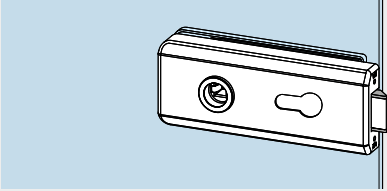
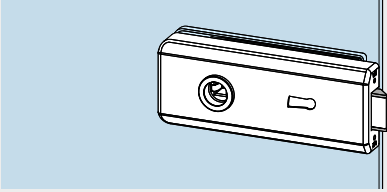
	Produktbeschreibung	Art.-Nr.
	<p>Schloss unverschießbar</p> <p>Gewicht in kg: Aluminium 0,690 Messing 0,972</p>	19.610
	<p>Schloss unverschießbar, für Drücker vorn</p> <p>Gewicht in kg: Aluminium 0,679 Messing 0,957</p>	19.611
	<p>Schloss PZ-vorgerichtet, mit Wechsel</p> <p>Gewicht in kg: Aluminium 0,690 Messing 0,972</p>	19.612
	<p>Schloss BB mit Wechsel, 2 Schlüssel</p> <p>Gewicht in kg: Aluminium 0,718 Messing 1,012</p>	19.613

Türbänder

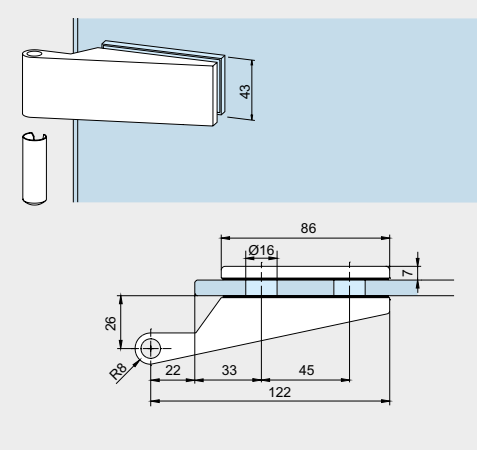
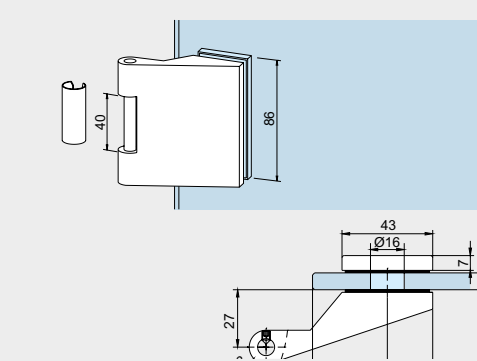
	Produktbeschreibung	Glasdicke	Art.-Nr.
	Band für Rahmenteile mit Hülse 24 mm Falztiefe	8 mm	10.021
	26 mm Falztiefe Gewicht in kg: Aluminium 0,319	10 mm	10.020
	Band für Rahmenteile mit Hülse, Bolzen Stahl verzinkt, Flügelgewicht max. 55 kg Gewicht in kg: Aluminium 0,358 Messing 0,787		11.288*
	* Oberfläche Niro matt (700), nicht verwendbar mit Aufschraubrahmenteil 11.405 (Seite 107).		

Platz für Ihre Notizen

Inhalt

STUDIO Arcos

46	Technische Besonderheiten
48	Garnituren
50	Einzelkomponenten (Schlösser, Bänder)
62	Typendarstellung
104	Zubehör
118	Drückerprogramm
179	Sicherheitsrelevante Informationen



STUDIO Arcos

Technische Besonderheiten

- Schlosseinsatz mit standardmäßiger Flüster-Komfort-Geräuschdämpfung. Dabei wird die stabile Flüsterfalle (Metallfalle mit partieller KS-Ummantelung und interner Dämpfung zur Geräuschminimierung) auch hohen Erwartungen gerecht wie auch die zum Patent angemeldete Drückernuss $+1,5^\circ/-1^\circ$ zur Vermeidung „hängender Drücker“. Darüber hinaus gewährt die Auslegung als Klemmnuss eine ideale Drückerbefestigung.
- Der geschlossene Körper sorgt für optimalen Schutz des Schlossinnenlebens aus robusten Bauteilen in Elementbauweise.
- Die Schlösser entsprechen der aktuellen DIN EN 12209.
- Zudem wurden die Schlösser von einem neutralen Prüfungsinstitut mit 200.000 Bewegungszyklen der Fallenfunktion und 200.000 Bewegungszyklen des Riegels erfolgreich getestet.

Schlosseigenschaften	STUDIO Rondo	STUDIO Classic	STUDIO Gala 2.0	STUDIO Arcos
Einstellbare Drückernuss im Bereich von +1,5° bis -1° zur Vermeidung hängender Drücker*	●	●	●	●
Flüster-Komfort-Geräuschdämpfung	●	●	●	●
Frei einstellbare Federkraft zur Rückführung	●	●	●	●
Federunterstützte Klemmnuss	●	●	●	●
Prüfung nach EN 12209	●	●	●	●
Schlosstypen				
Unverschießbar	●	●	●	●
Unverschießbar – Drücker vorn	●	●	●	●
Für Profilzylinder vorgerichtet	●	●	●	●
Für KABA-Zylinder vorgerichtet	●	●		●
Buntbart (BB) mit Wechsel	●	●	●	●
WC-Ausführung	●	●		●

Neue Standard-Schlossfunktionen

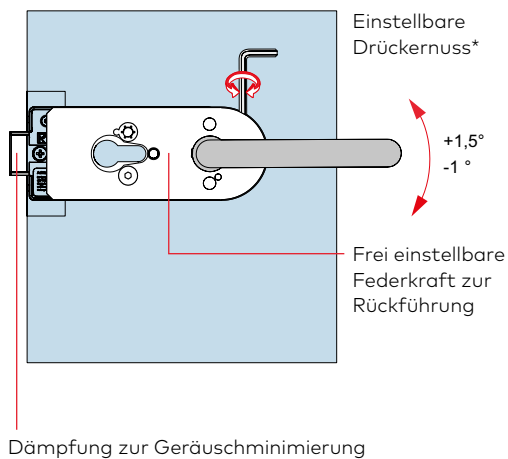

* Für alle Schlossausführungen mit Ausnahme von „unverschießbaren Schlössern – Drücker vorn“.

Komplette Garnituren für 8 und 10 mm Glasdicke, Schlösser mit Drückerführung

Schlösser nach DIN 12209, hinsichtlich Typprüfung (siehe auch Seite 6).

Flügelgewicht max. 45 kg, Flügelbreite max. 1000 mm, Falztiefe 24 mm (bei 8 mm Glasdicke oder 10 mm Glasdicke bei Verwendung einer Ö-Norm-Falle), 26 mm (bei 10 mm Glasdicke).

Geeignet für alle Türdrücker ohne Rosetten, mit 8-mm-Vierkantstift, Stiftlänge für 44 mm Schlossdicke und Ø18 mm Drückerführung, max. 8 mm lang. Bänder für Falztiefe 28–40 mm Seite 54.

	Produktbeschreibung	Glasdicke	Art.-Nr.
	Schloss mit 2 Bändern Schloss unverschießbar, Bänder mit Hülsen Gewicht in kg: Aluminium 1,580 Messing 2,485	8 mm 10 mm	24.100 24.130
	Schloss mit 2 Bändern Schloss für Drücker vorn, unverschießbar, Bänder mit Hülsen Gewicht in kg: Aluminium 1,625 Messing 2,505	8 mm 10 mm	24.101 24.131
	Schloss mit 2 Bändern Schloss PZ-vorgerichtet, mit Wechsel, Bänder mit Hülsen Gewicht in kg: Aluminium 1,565 Messing 2,465	8 mm 10 mm	24.102 24.132
	Schloss mit 2 Bändern Schloss BB mit Wechsel, 2 Schlüssel, Bänder mit Hülsen Gewicht in kg: Aluminium 1,630 Messing 2,530	8 mm 10 mm	24.103 24.133

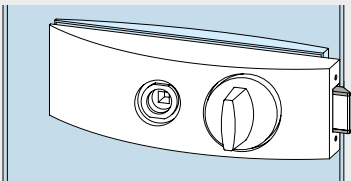
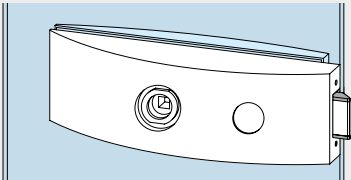
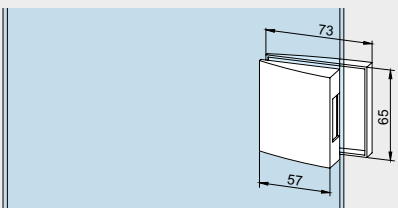
	Produktbeschreibung	Glasdicke	Art.-Nr.
	Schloss mit 2 Bändern WC mit Riegelolive, Bänder mit Hülsen Gewicht in kg: Aluminium 1,716 Messing 2,755	8 mm 10 mm	24.106 24.134
	Schloss mit 2 Bändern vorgerichtet für KABA, Bänder mit Hülsen Gewicht in kg: Aluminium 1,630 Messing 2,530	8 mm 10 mm	24.108 24.129
	Gegenkasten mit 2 Bändern für 2-flügelige Tür, Bänder mit Hülsen Gewicht in kg: Aluminium 1,380 Messing 2,295	8 mm 10 mm	24.120 24.125

Schlösser mit Drückerführung

Schlösser nach DIN 12209, hinsichtlich Typprüfung (siehe auch Seite 6).

Schlösser für 8 mm Glasdicke (oder 10 mm Glasdicke bei Verwendung einer Ö-Norm-Falle)/24 mm Falztiefe bzw. 10 mm Glasdicke/26 mm Falztiefe.

Geeignet für alle Türdrücker ohne Rosetten, mit 8-mm-Vierkantstift, Stiftlänge für 44 mm Schlossdicke und Ø18 mm Drückerführung, max. 8 mm lang. Bänder für Falztiefe 28–40 mm Seite 54.

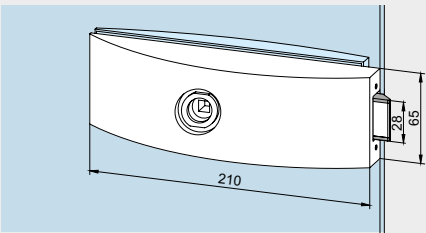
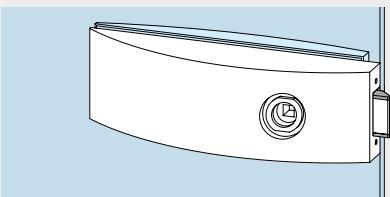
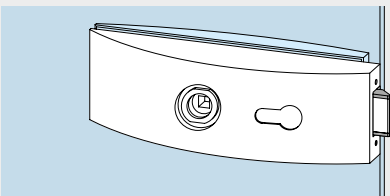
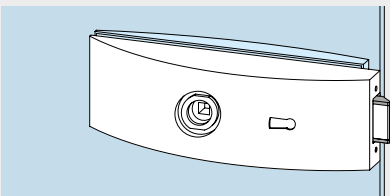
	Produktbeschreibung	Art.-Nr.
	<p>Schloss unverschießbar</p> <p>Gewicht in kg: Aluminium 0,840 Messing 1,055</p>	24.200
	<p>Schloss unverschießbar, für Drücker vorn</p> <p>Gewicht in kg: Aluminium 0,845 Messing 1,055</p>	24.201
	<p>Schloss PZ-vorgerichtet, mit Wechsel</p> <p>Gewicht in kg: Aluminium 0,815 Messing 1,030</p>	24.202
	<p>Schloss BB mit Wechsel, 2 Schlüssel</p> <p>Gewicht in kg: Aluminium 0,850 Messing 1,090</p>	24.203

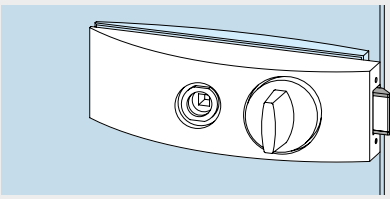
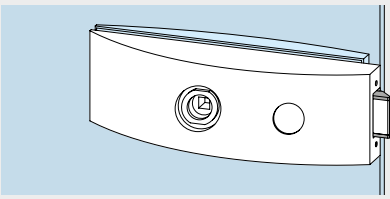
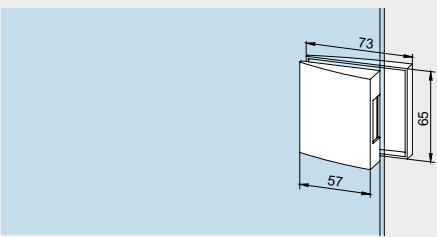
	Produktbeschreibung	Art.-Nr.
	<p>Schloss WC mit Riegelolive</p> <p>Gewicht in kg: Aluminium 1,111 Messing 1,398</p>	24.206
	<p>Schloss vorgefertigt für KABA</p> <p>Gewicht in kg: Aluminium 0,850 Messing 1,090</p>	24.207
	<p>Gegenkasten für 2-flügelige Tür</p> <p>Gewicht in kg: Aluminium 0,610 Messing 0,903</p>	24.220

Schlösser für Drücker mit Rosetten

Schlösser nach DIN 12209, hinsichtlich Typprüfung (siehe auch Seite 6).

Bänder für Falztiefe 28 – 40 mm
Seite 54.

Schlösser für 8 mm Glasdicke (oder 10 mm Glasdicke bei Verwendung einer Ö-Norm-Falle)/24 mm Falztiefe bzw. 10 mm Glasdicke/26 mm Falztiefe.

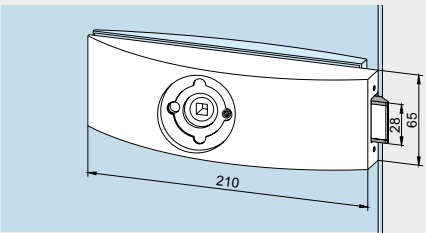
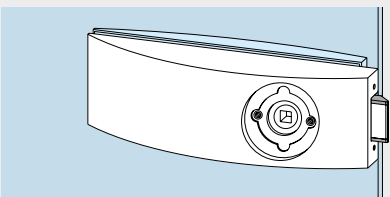
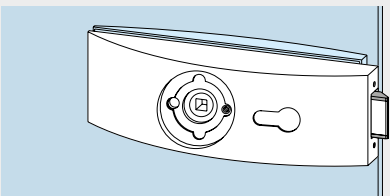
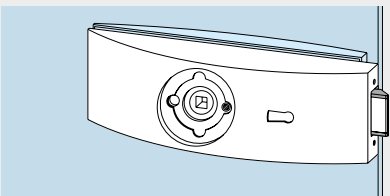
	Produktbeschreibung	Art.-Nr.
	<p>Schloss unverschießbar</p> <p>Gewicht in kg: Aluminium 1,580</p>	24.210
	<p>Schloss unverschießbar, für Drücker vorn</p> <p>Gewicht in kg: Aluminium 1,625</p>	24.211
	<p>Schloss PZ-vorgerichtet, mit Wechsel</p> <p>Gewicht in kg: Aluminium 1,565</p>	24.212
	<p>Schloss BB mit Wechsel, 2 Schlüssel</p> <p>Gewicht in kg: Aluminium 1,630</p>	24.213

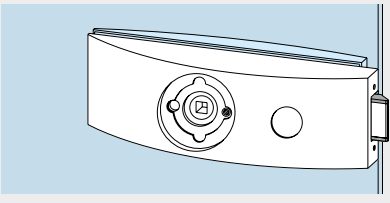
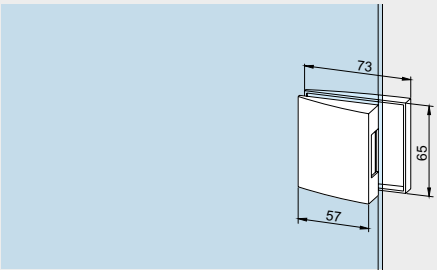
	Produktbeschreibung	Art.-Nr.
	<p>Schloss vorgefertigt für KABA</p> <p>Gewicht in kg: Aluminium 0,850</p>	24.217
	<p>Gegenkasten für 2-flügelige Tür</p> <p>Gewicht in kg: Aluminium 0,610 Messing 0,903</p>	24.220

Türbänder

Für 8 mm Glasdicke, für Falztiefe 24 mm. Flügelbreite max. 1000 mm.

	Produktbeschreibung	Art.-Nr.
	Band für Rahmenteile mit Hülse, Falztiefe 24 mm Flügelgewicht max. 45 kg Gewicht in kg: Aluminium 0,319	24.230
	Futterstück mit Schrauben für Falztiefe 28–40 mm (bitte angeben), Flügelgewicht max. 38 kg, zur Kombination mit Band 24.230 oder 10.021 Gewicht in kg: Aluminium 0,144	24.420 (ohne Abb.)

Für 10 mm Glasdicke, für Falztiefe 26 mm. Flügelbreite max. 1000 mm.

	Produktbeschreibung	Art.-Nr.
	Band für Rahmenteile mit Hülse, Flügelgewicht max. 45 kg Gewicht in kg: Aluminium 0,319	24.236

Spezialbänder

	Produktbeschreibung	Glasdicke	Art.-Nr.
	Arcos Eckbänder, paarweise, mit freier unterer bzw. oberer und seitlicher Glaskante höhenverstellbar, erweiterte Farbpalette, Flügelgewicht max. 35 kg	8 mm 10 mm	25.401 25.409
	Gewicht in kg: Aluminium 0,588 Messing 1,006		
	Paar Boden- bzw. Deckenlager für Eckbänder, Messing mattverchromt, Edelstahl-Bolzen		12.016
	Gewicht in kg: Aluminium 0,182		
	Stück Boden-/Deckenlager links unten/rechts oben		12.014
	Gewicht in kg: Aluminium 0,091		
	Stück Boden-/Deckenlager rechts unten/links oben		12.015
	Gewicht in kg: Aluminium 0,091		
	Seitenlager für Eckbänder, Messing mattverchromt, Edelstahl-Bolzen		12.003
	Gewicht in kg: Aluminium 0,132		
	Einschraubbolzen Edelstahl		12.004
	Gewicht in kg: Aluminium 0,048		
	Arcos Band mit Rahmenteil für zargenunabhängige Türen mit Bandlappen zum Anschrauben in Leibung, Edelstahl-Bolzen, Kunststoffbuchsen, Flügelgewicht max. 40 kg, Flügelbreite max. 1000 mm		25.450
	Gewicht in kg: Aluminium 0,205		

Inhalt

STUDIO Medio

58	Einzelkomponenten
59	Typendarstellung
104	Zubehör
118	Drückerprogramm
179	Sicherheitsrelevante Informationen



STUDIO Medio

Schlösser mit Drückerführung

Schlösser für 8 + 10 mm Glasdicke/24 mm Falztiefe

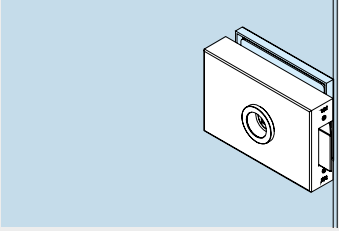
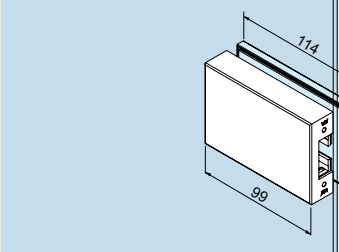
	Produktbeschreibung	Glasdicke	Art.-Nr.
	<p>STUDIO Medio Schloss</p> <p>Gewicht in kg: Aluminium 0,840</p>	<p>8 mm 10 mm</p>	<p>10.510 10.509</p>
	<p>STUDIO Medio Gegenkasten, kurz</p> <p>Gewicht in kg: Aluminium 0,610</p>	<p>8 mm und 10 mm</p>	<p>10.512</p>

Einbaumaße für Rahmenteile STUDIO Medio

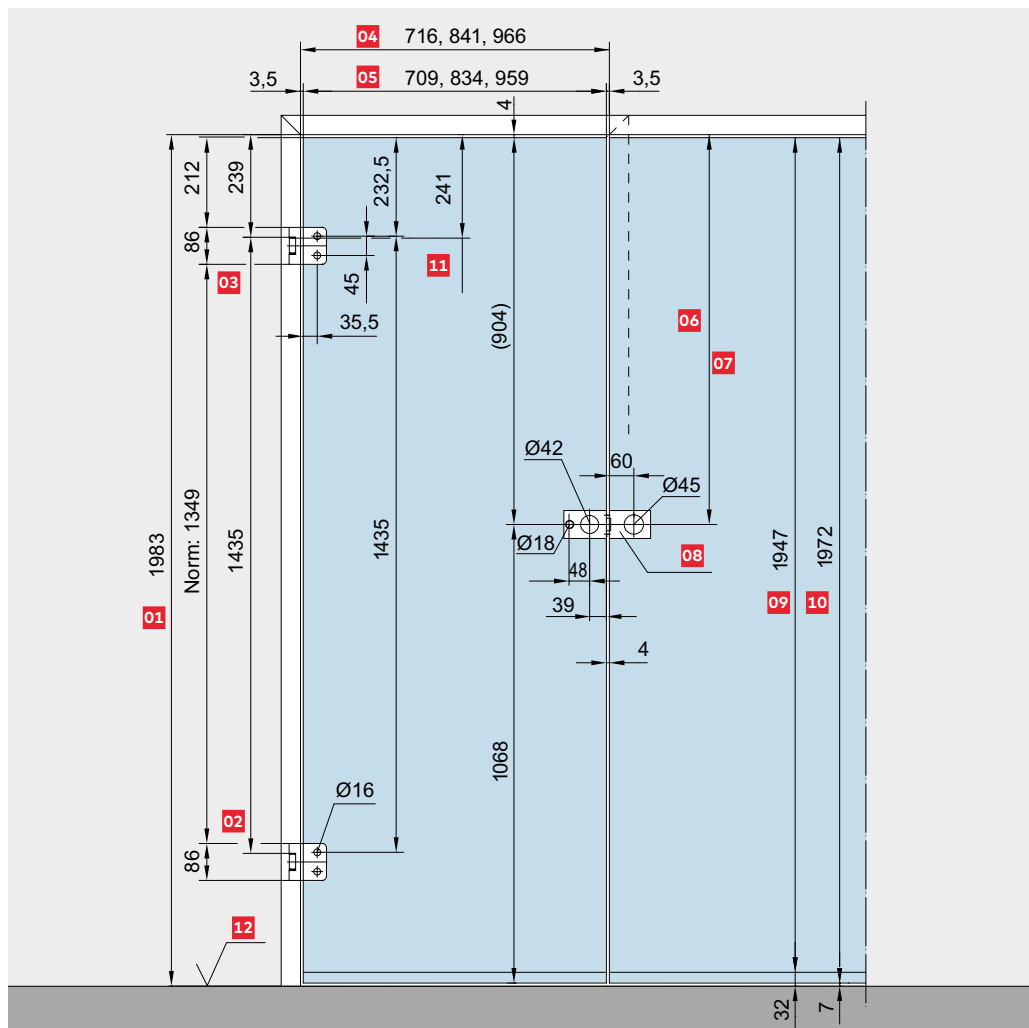

- 01** Zargenfalzmaß
- 02** Auflage Band nach DIN 18 111
- 03** Auflage Band
- 04** Zargenfalzmaß
- 05** Glasmaß
- 06** Mitte Falleneinlass
- 07** Norm 908 mm bei Türhöhe 1972 mm
- 08** Gegenkasten
- 09** Glasmaß Typ S
- 10** Glasmaß Typ N
- 11** Bandbezugslinie nach DIN 18 268
- 12** Oberkante Fertigfußboden (OKFF)

Schnitt STUDIO Medio

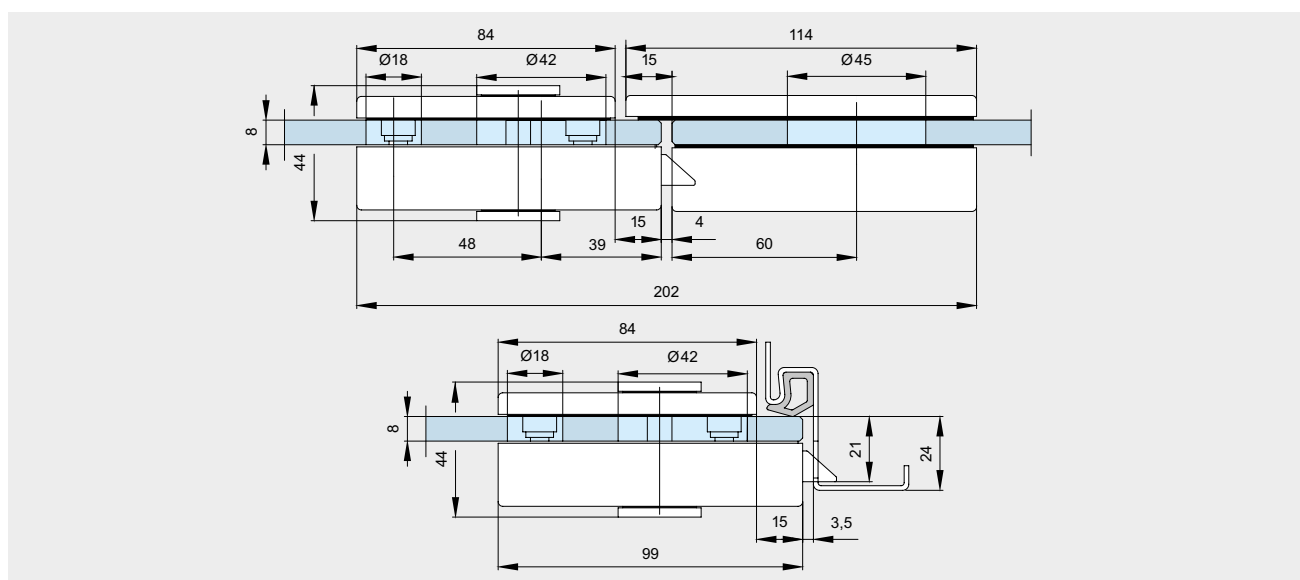

Für 8mm Glas in 24mm Falz:

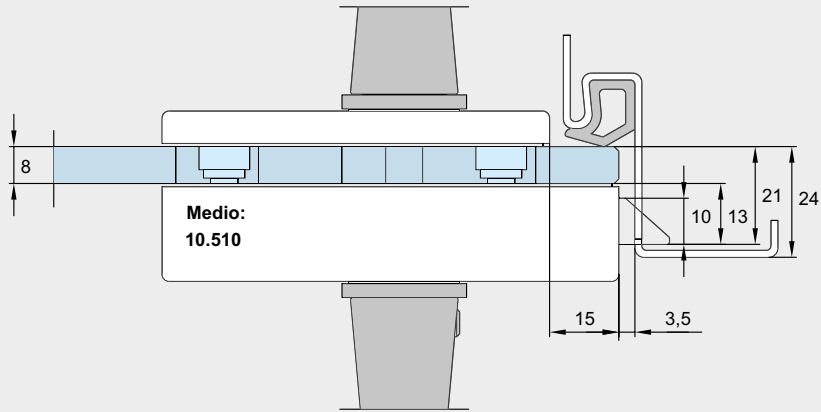

Für 10mm Glas in 24mm Falz:

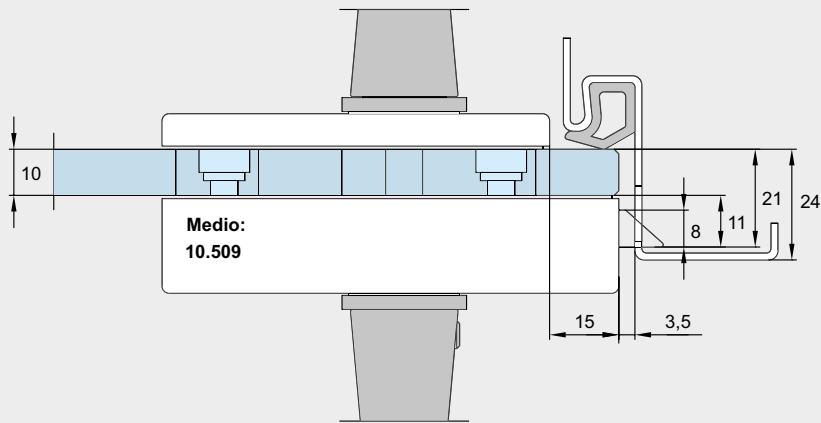

Anwendung mit Bedarfsflügel/Seitenteil:

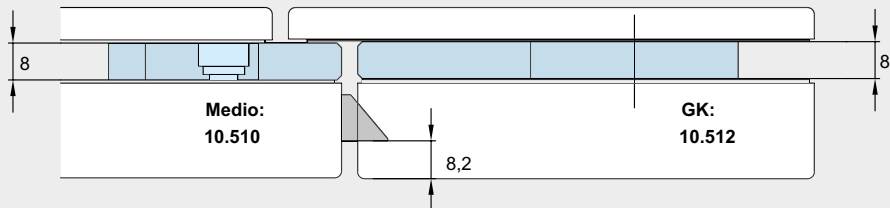
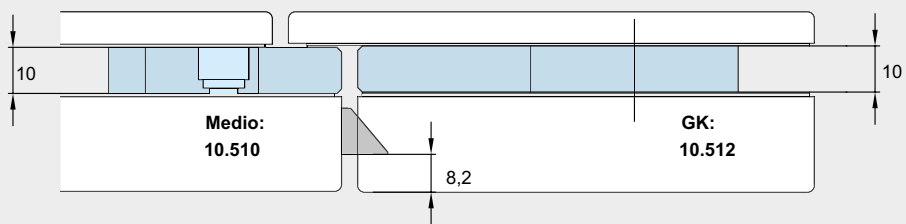

Anwendungen mit Bedarfsflügel / Seitenteil sind immer mit der Schlossvariante 10.510 für 8mm Glas zu realisieren, unabhängig davon, ob die Glasdicke 8mm oder 10mm beträgt.

Platz für Ihre Notizen

Einbaumaße für Rahmenteile STUDIO Rondo / Classic, STUDIO Gala 2.0

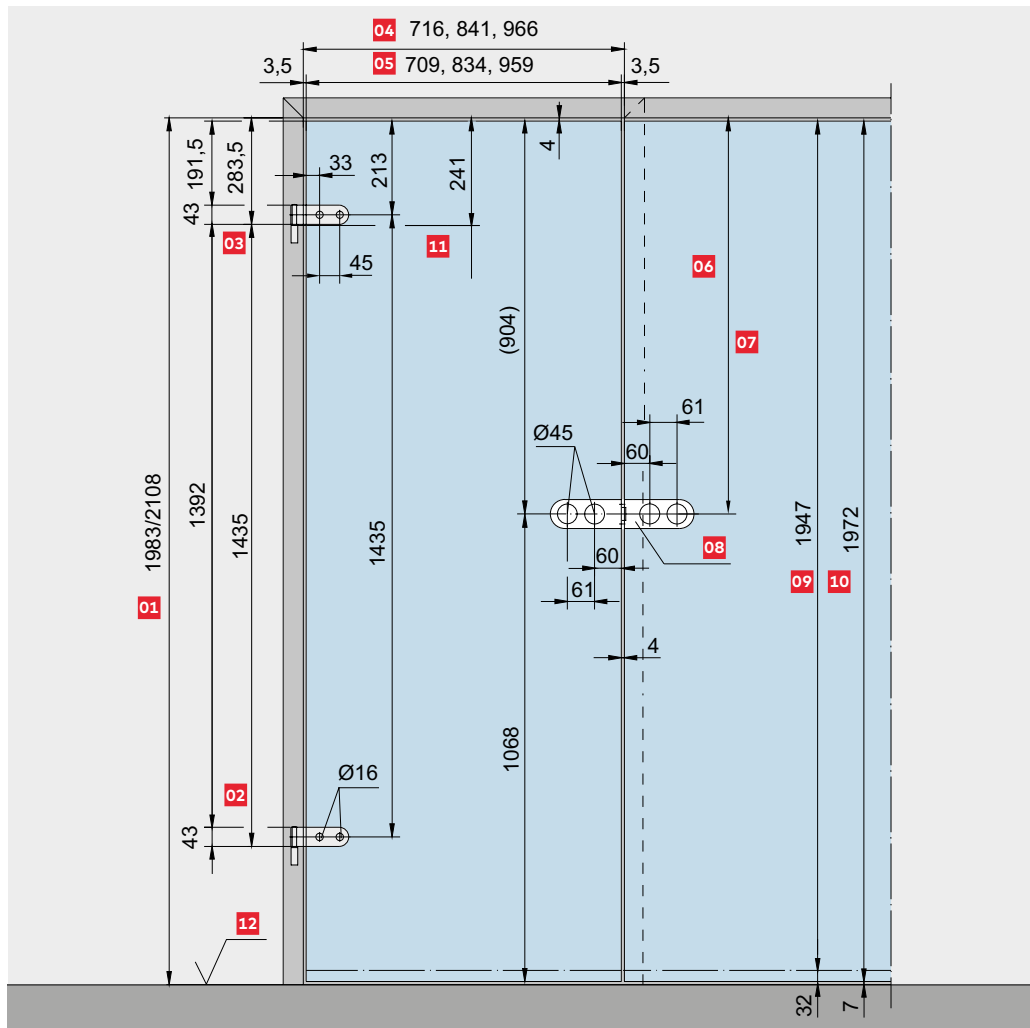

- 01** Zargenfalzmaß
- 02** Auflage Band nach DIN 18 111
- 03** Auflage Band
- 04** Zargenfalzmaß
- 05** Glasmaß
- 06** Mitte Falleneinlass
- 07** Norm 908 mm bei Türhöhe 1972/2108 mm
- 08** Gegenkasten
- 09** Glasmaß Typ S
- 10** Glasmaß Typ N
- 11** Bandbezugslinie nach DIN 18 268
- 12** Oberkante Fertigfußboden (OKFF)

Schnitt STUDIO Rondo/Classic, STUDIO Gala 2.0

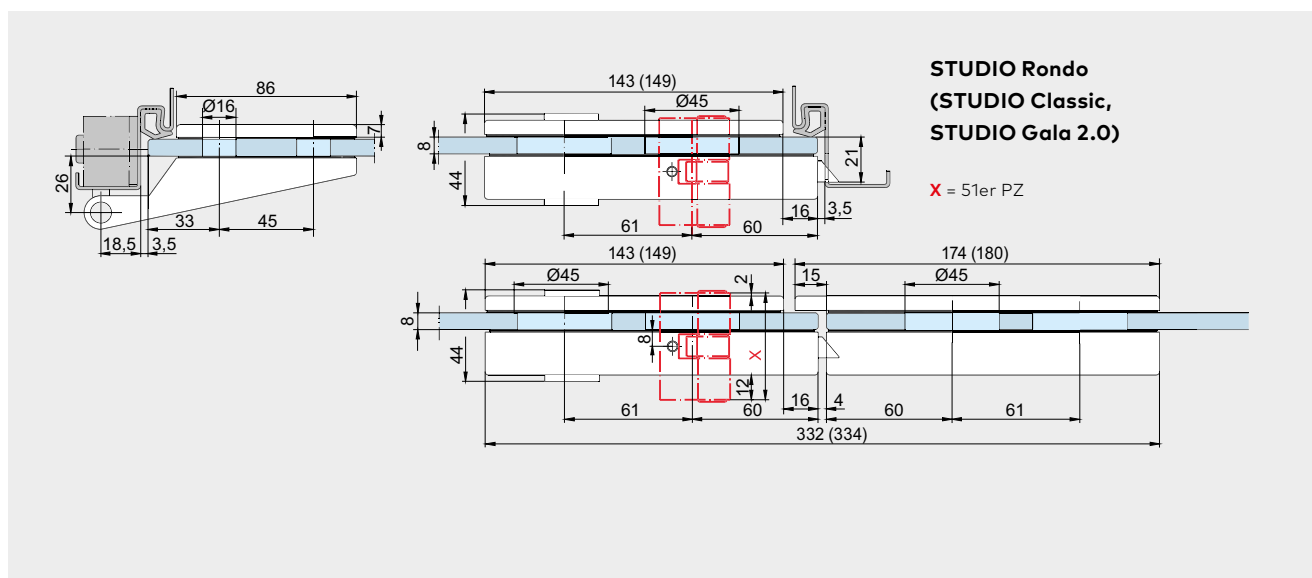

Rahmenteil für Stahlzarge

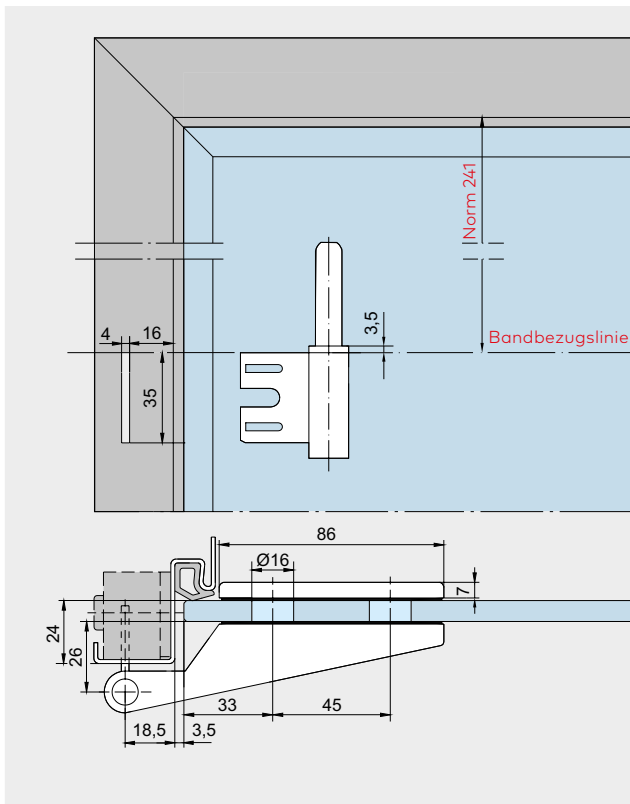

Rahmenteil für Holzzarge

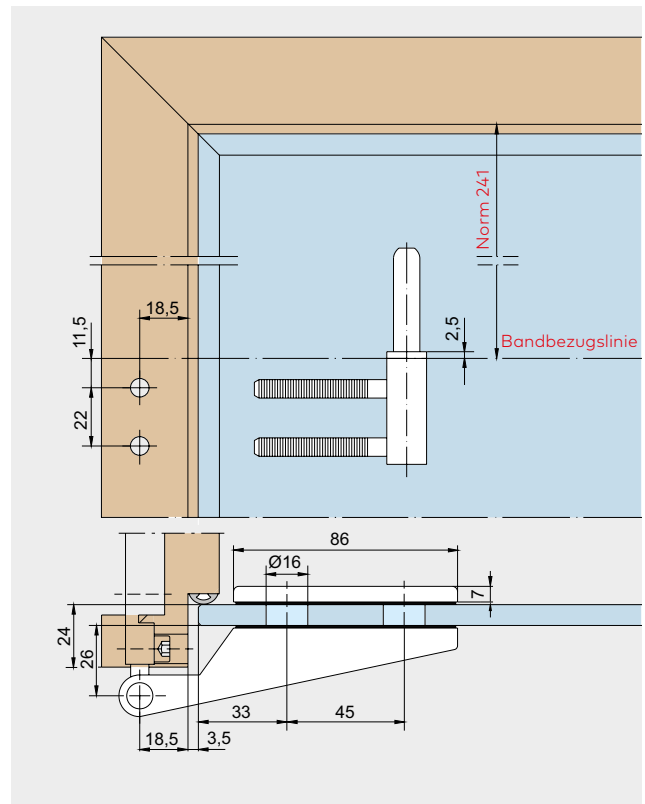

Aufschraub-Rahmenteil

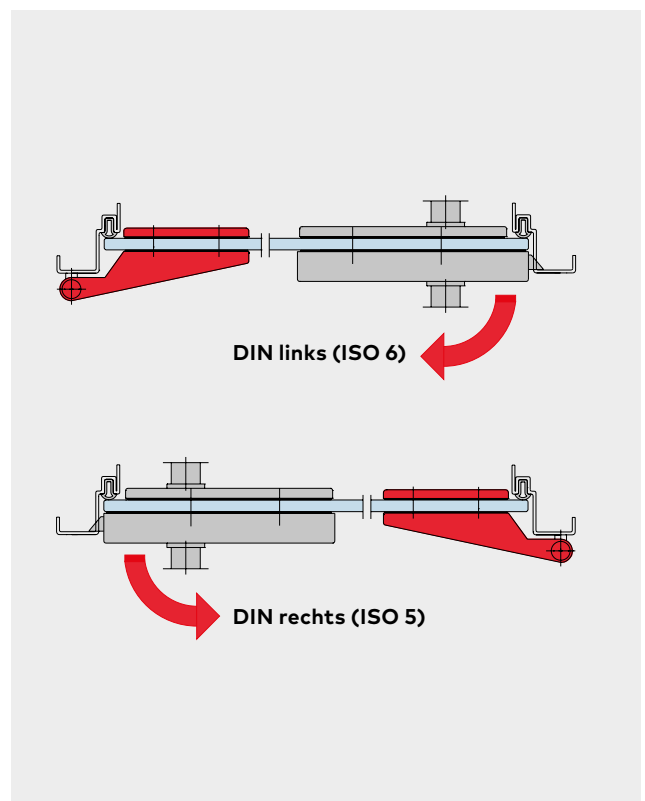
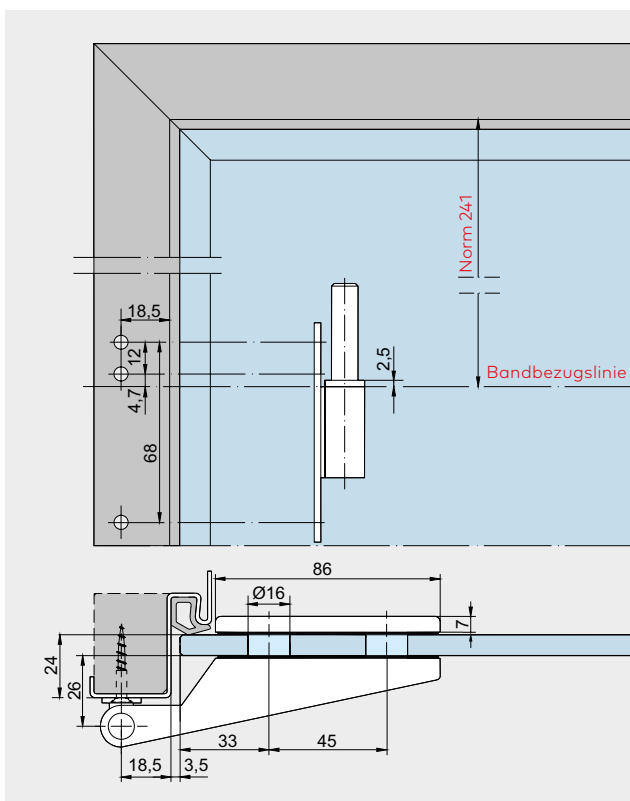

Einbaumaße für Rahmenteile STUDIO Arcos

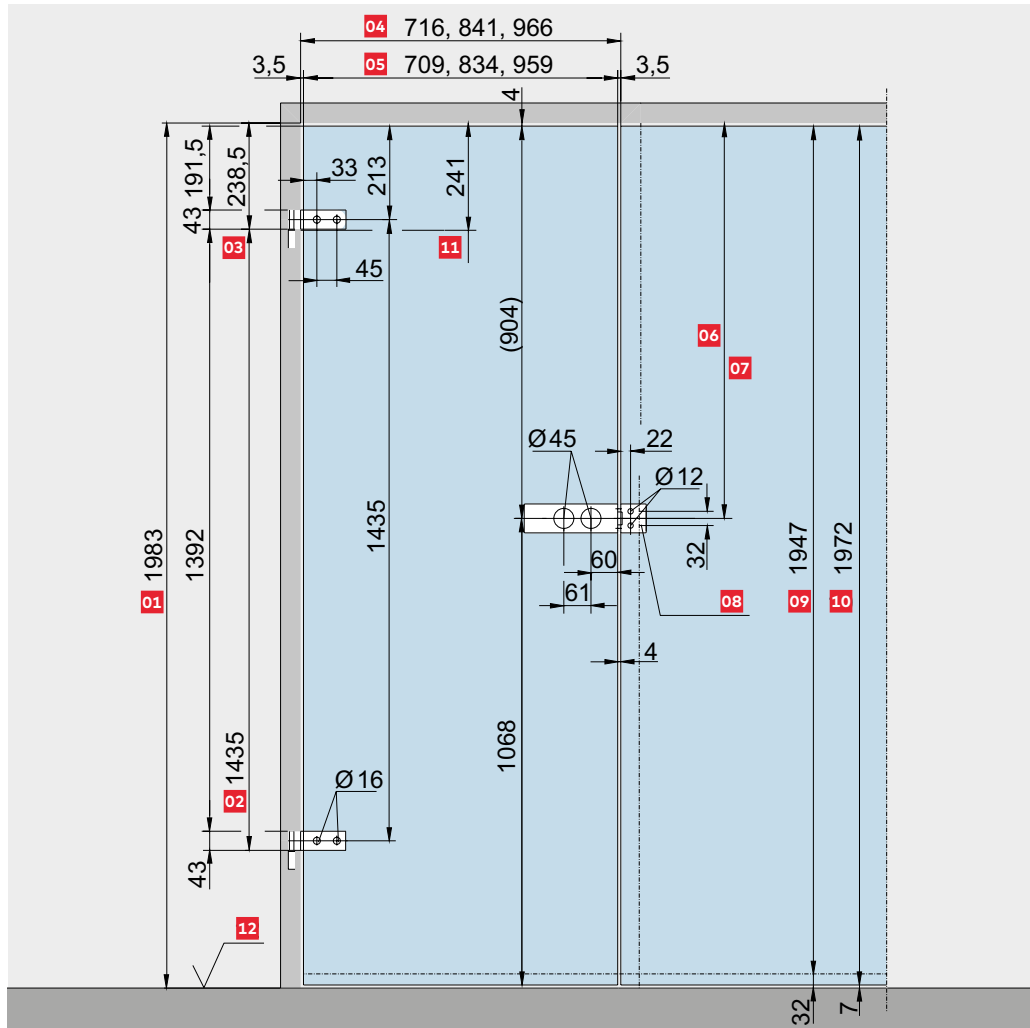

- 01** Zargenfalzmaß
- 02** Auflage Band nach DIN 18 111
- 03** Auflage Band
- 04** Zargenfalzmaß
- 05** Glasmaß
- 06** Mitte Falleneinlass
- 07** Norm 908 mm bei Türhöhe 1972 mm
- 08** Gegenkasten
- 09** Glasmaß Typ S
- 10** Glasmaß Typ N
- 11** Bandbezugslinie nach DIN 18 268
- 12** Oberkante Fertigfußboden (OKFF)

Schnitt STUDIO Arcos

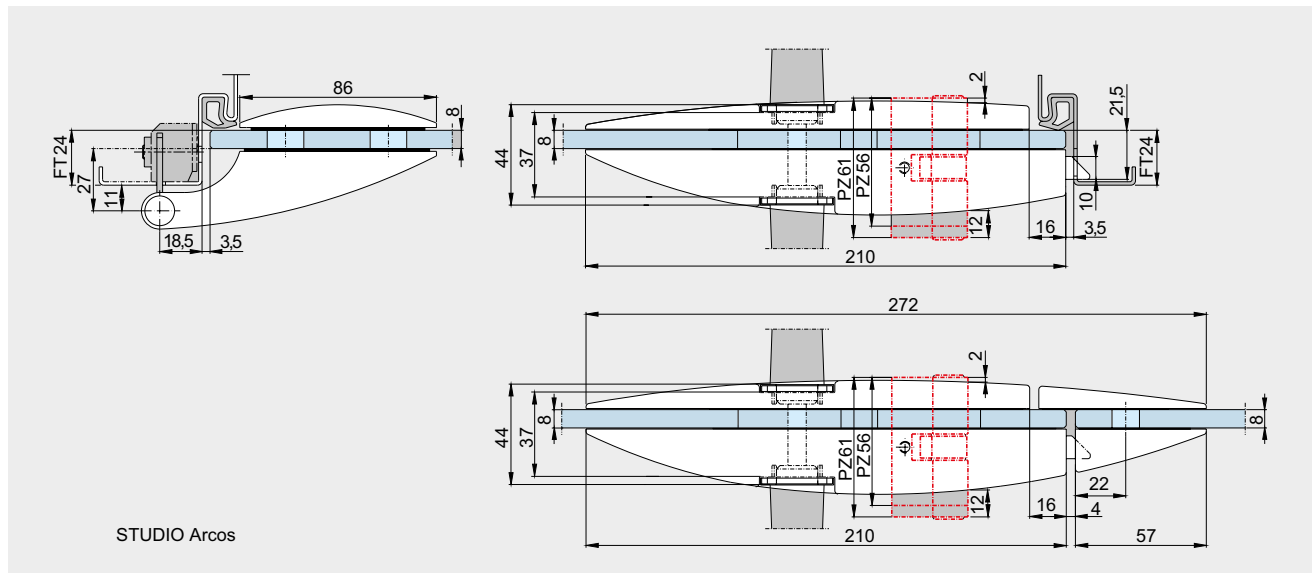

Rahmenteil für Stahlzarge

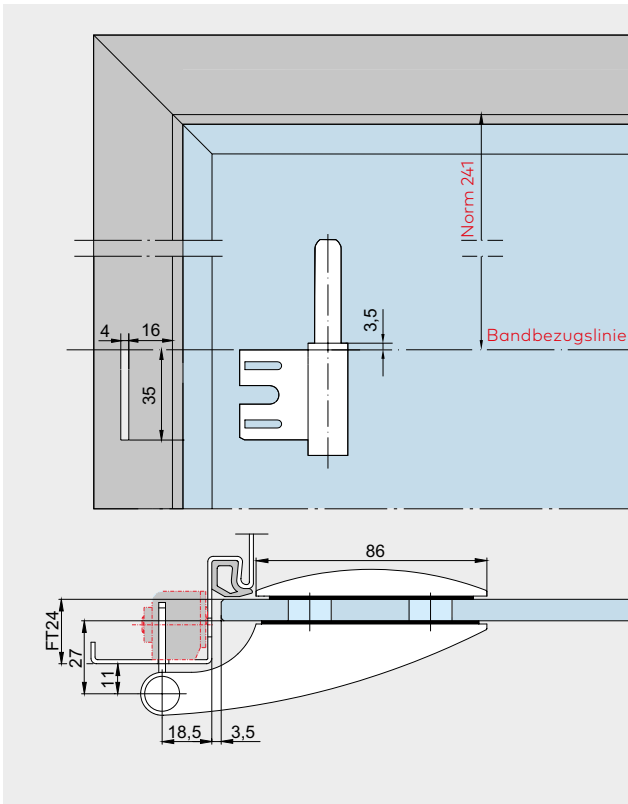

Rahmenteil für Holzzarge

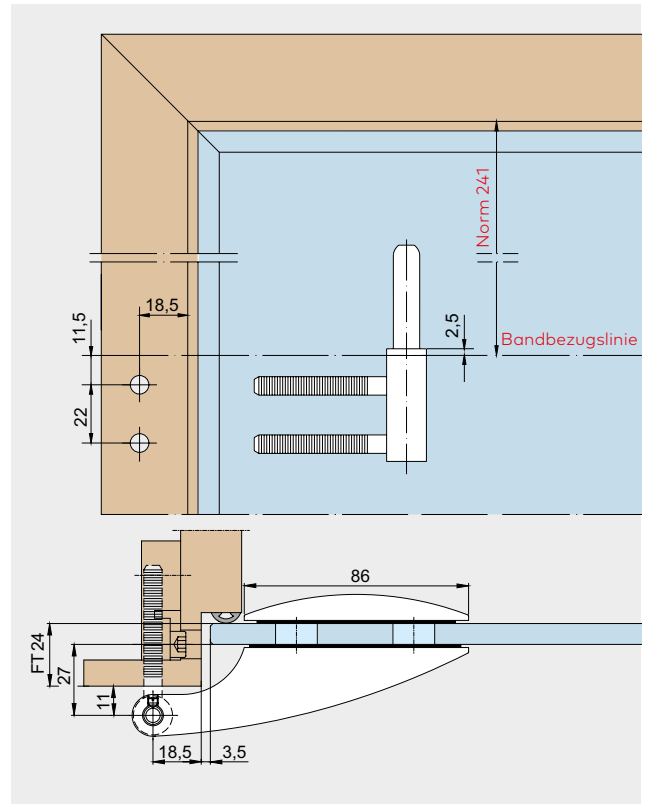

Aufschraub-Rahmenteil

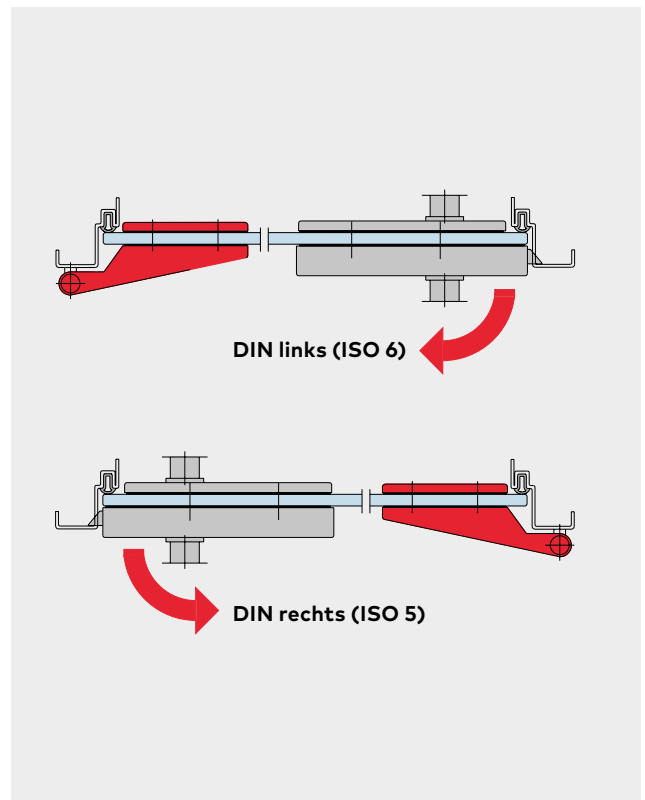
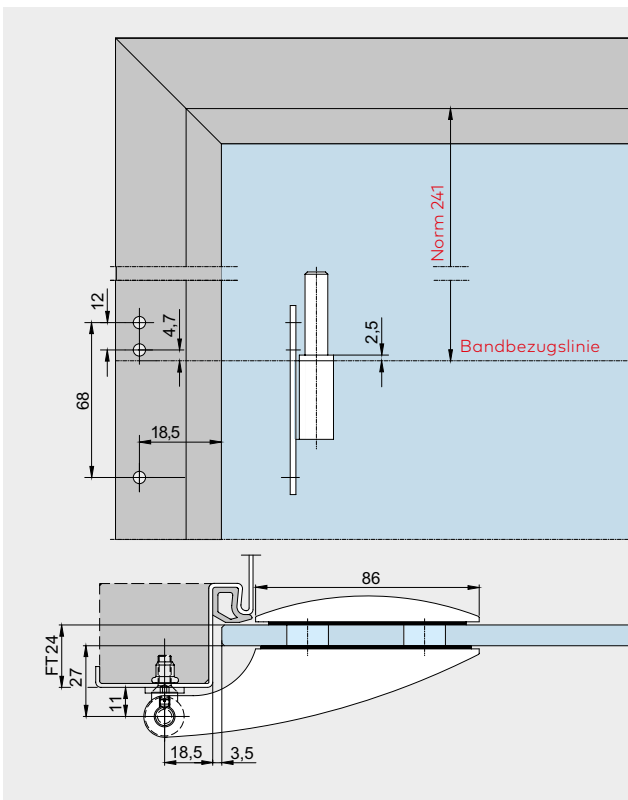

Inhalt

OFFICE Junior

68	Technische Besonderheiten
69	Einzelkomponenten
88	Typendarstellung
102	Zubehör
118	Drückerprogramm
179	Sicherheitsrelevante Informationen



OFFICE Junior

Technische Besonderheiten

- Schlosseinsatz mit standardmäßiger Flüster-Komfort-Geräuschdämpfung. Dabei wird die stabile Flüsterfalle (Metallfalle mit partieller KS-Ummantelung und interner Dämpfung zur Geräuschminimierung) auch hohen Erwartungen gerecht und genügt insbesondere den Ansprüchen einer Behörde.
- Zum Patent angemeldete einstellbare Drückernuss (+/- 1°) zur Vermeidung „hängender Drücker“. Darüber hinaus gewährt die Auslegung als Klemmnuss eine ideale Drückerbefestigung.
- Die Schlösser entsprechen der aktuellen DIN EN 12209 und sind für den Einsatz in öffentlichen Gebäuden ausgelegt.
- Zudem wurden die Schlösser von einem neutralen Prüfungsinstitut mit 500.000 Bewegungszyklen der Fallenfunktion und 100.000 Bewegungszyklen des Riegels erfolgreich getestet.
- Für den Einsatz in Feuchträumen sind Beschlag-Sonderversionen in besonders hochwertiger, korrosionsgeschützter Ausführung erhältlich.



Schlösser für Drücker mit Rosetten

Entsprechend der aktuellen DIN EN 12209 (siehe auch Seite 6)

Schlösser in Normalausführung für 8 mm Glasdicke/ 24 mm Falztiefe bzw. 10 mm Glasdicke/26 mm Falztiefe. Für größere Falztiefen sind Aufdoppelungsplatten erhältlich. Bitte wenden Sie sich bei Bedarf an unsere Anwendungstechnik, um Ihren Einzelfall zu prüfen.

Bänder Seite 71 (auch für Türen ohne Falz und Falztiefen von 25–40 mm).

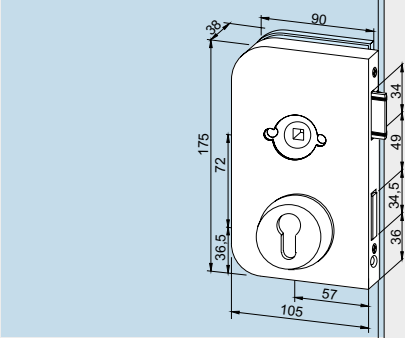
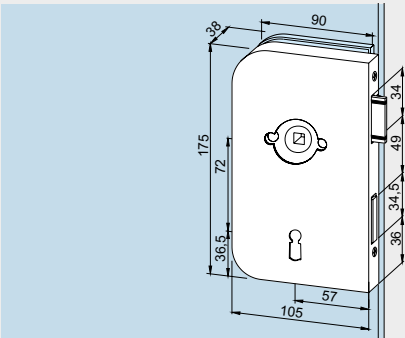
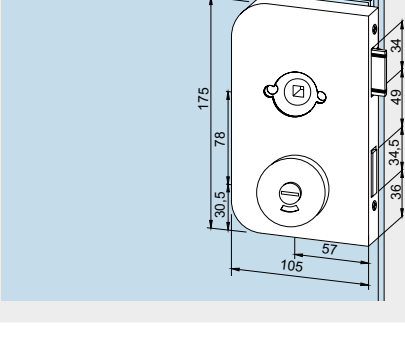
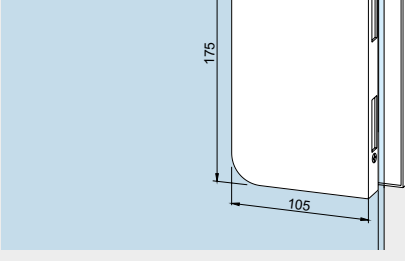
	Produktbeschreibung	Art.-Nr.
	<p>Schloss PZ-vorgerichtet, mit Wechsel, erweiterte Farbpalette, auch in Messing und Edelstahl erhältlich</p> <p>Gewicht in kg: Aluminium 1,214 Messing 1,542 Edelstahl 1,505</p>	<p>11.200 L 11.201 R (ohne Abb.)</p>
	<p>Schloss PZ-vorgerichtet, mit Wechsel, Schlosseinsatz korrosionsgeschützt</p> <p>Gewicht in kg: Aluminium 1,230</p>	<p>11.210 L 11.211 R (ohne Abb.)</p>
	<p>Schloss unverschießbar, erweiterte Farbpalette, auch in Edelstahl erhältlich</p> <p>Gewicht in kg: Aluminium 1,210 Messing 1,368</p>	<p>11.212 L 11.213 R (ohne Abb.)</p>

	Produktbeschreibung	Art.-Nr.
	<p>Schloss PZ-vorgerichtet, mit Wechsel, PZ-Rosette auf Schlossseite, erweiterte Farbpalette, auch in Messing erhältlich</p> <p>Gewicht in kg: Aluminium 1,200</p>	<p>11.242 L 11.243 R (ohne Abb.)</p>
	<p>Schloss BB ohne Wechsel, 2 Schlüssel, auch in Edelstahl erhältlich</p> <p>Gewicht in kg: Aluminium 1,115 Edelstahl 1,383</p>	<p>11.202 L 11.203 R (ohne Abb.)</p>
	<p>Schloss vorgerichtet für KABA, mit Wechsel</p> <p>Gewicht in kg: Aluminium 1,075</p>	<p>11.240 L 11.241 R (ohne Abb.)</p>
	<p>Schloss WC-Ausführung, Schlosseinsatz korrosionsgeschützt</p> <p>Gewicht in kg: Aluminium 1,210</p>	<p>11.204 L 11.205 R (ohne Abb.)</p>
	<p>Gegenkasten für OFFICE Junior Schlösser, erweiterte Farbpalette, auch in Messing erhältlich</p> <p>Gewicht in kg: Aluminium 1,019 Messing 1,420 Edelstahl 1,335</p>	<p>11.206 L 11.207 R (ohne Abb.)</p>

Schlösser mit Drückerführung

Entsprechend der aktuellen DIN EN 12209 (siehe auch Seite 6).

Schlösser in Normalausführung für 8 mm Glasdicke /
24 mm Falztiefe bzw. 10 mm Glasdicke /
26 mm Falztiefe.

Geeignet für alle Türdrücker ohne Rosetten,
mit 8-mm-Vierkantstift, Stiftlänge für 44 mm
Schlossdicke und Ø18 mm Drückerführung,
max. 8 mm lang.
Bänder Seite 71 (auch für Türen ohne Falz
und Falztiefen von 25–40 mm).

Produktbeschreibung

Art.-Nr.

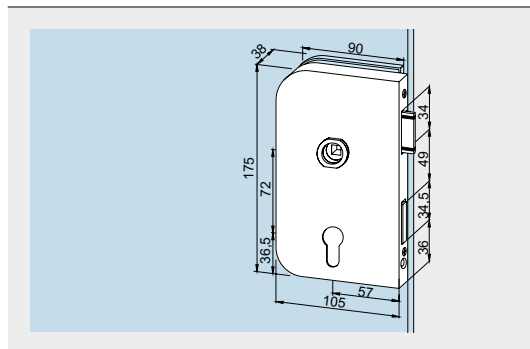

Schloss

PZ-vorgerichtet, mit Wechsel,
erweiterte Farbpalette, auch in
Messing und Edelstahl erhältlich

Gewicht in kg:

Aluminium	1,165
Messing	1,598
Edelstahl	1,445

11.260 L

11.261 R

(ohne Abb.)

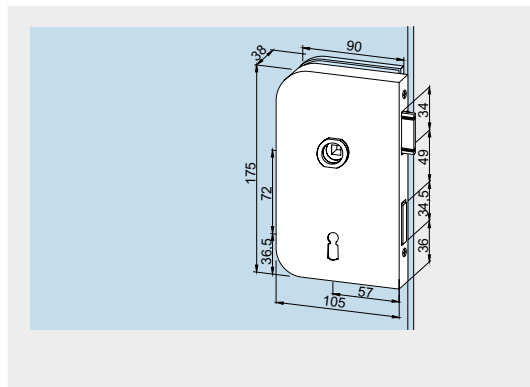

Schloss

BB ohne Wechsel, 2 Schlüssel,
auch in Edelstahl erhältlich

Gewicht in kg:

Aluminium	1,115
Edelstahl	1,383

11.262 L

11.263 R

(ohne Abb.)

Schloss

vorgerichtet für KABA Zylinder, mit Wechsel,
2 Schlüssel, auch in Edelstahl erhältlich

Gewicht in kg:

Aluminium	1,113
Edelstahl	13,78

11.266 L

11.267 R

(ohne Abb.)

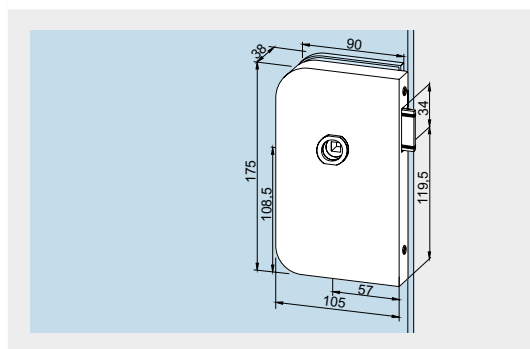

Schloss

unverschießbar, auch in Edelstahl erhältlich

Gewicht in kg:

Aluminium	1,040
Edelstahl	1,290

11.264 L

11.265 R

(ohne Abb.)

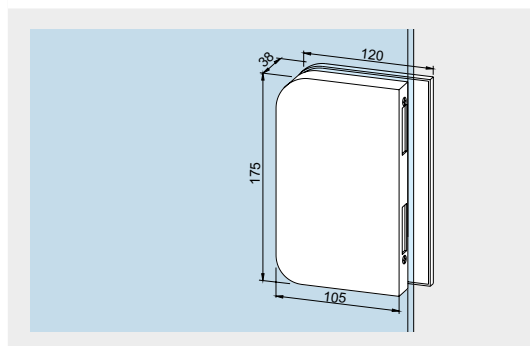

Gegenkasten

für OFFICE Junior Schlösser, erweiterte Farb-
palette, auch in Messing erhältlich

Gewicht in kg:

Aluminium	0,945
Messing	1,488
Edelstahl	1,335

11.206 L

11.207 R

(ohne Abb.)

Türbänder für Rahmenteile

Für 8 mm Glasdicke bei 24 mm Falztiefe bzw. 10 mm Glasdicke bei 26 mm Falztiefe, Flügelbreite max. 1000 mm.

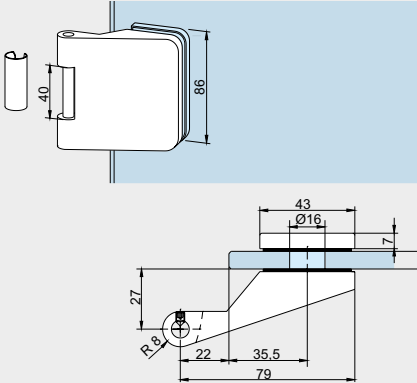
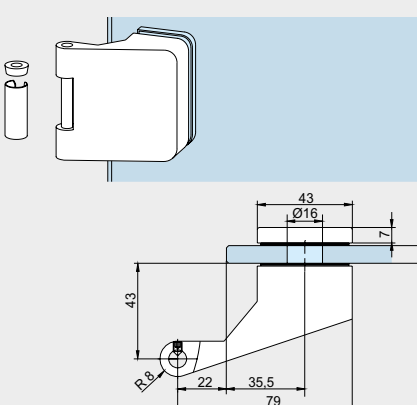
	Produktbeschreibung	Art.-Nr.
	<p>Band für Rahmenteile mit Hülse, Bolzen Stahl verzinkt, Flügelgewicht max. 55 kg</p> <p>Gewicht in kg: Aluminium 0,358 Messing 0,787</p> <p>Band für Rahmenteile mit Hülse, Bolzen Edelstahl zur Verwendung in Feuchträumen, Flügelgewicht max. 55 kg</p> <p>Gewicht in kg: Aluminium 0,360</p> <p>Band für Rahmenteile mit Hülse, für Falztiefe 25–39 mm, Flügelgewicht max. 45 kg</p> <p>Gewicht in kg: Aluminium 0,530</p> <p>Band für Rahmenteile mit Hülse, für Falztiefe 40 mm, Flügelgewicht max. 45 kg</p> <p>Gewicht in kg: Aluminium 1,111</p> <p>Band für Rahmenteile mit Hülse und Kugeldrucklager, Flügelgewicht max. 60 kg, auch in Messing und Edelstahl erhältlich</p> <p>Gewicht in kg: Aluminium 0,385 Messing 0,792 Edelstahl 0,493</p> <p>* Oberfläche Niro satiniert (Niro S 700 ST) (700), nicht verwendbar mit Aufschraubrahmenteil 11.405 (Seite 107).</p>	<p>11.230*</p> <p>11.237</p> <p>11.245 (ohne Abb.)</p> <p>11.238 (ohne Abb.)</p> <p>11.234* (ohne Abb.)</p>
	<p>Band für Rahmenteile mit Hülse, für Falztiefe 40 mm, mit Kugeldrucklager aus Stahl, Flügelgewicht max. 45 kg</p> <p>Gewicht in kg: Aluminium 1,100</p>	<p>11.244</p>

Türbänder mit Rahmenteilen

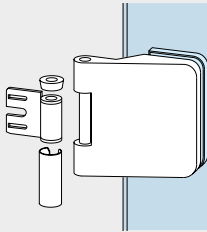
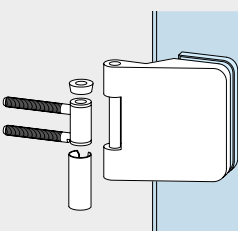
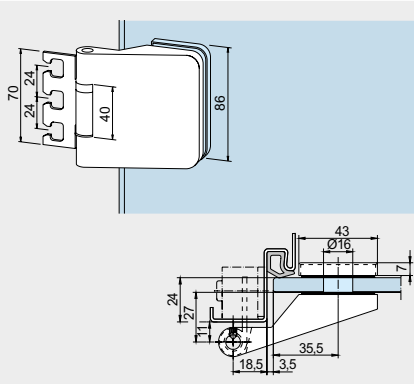
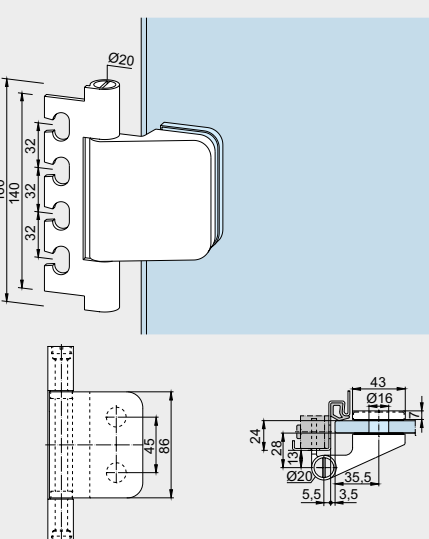
	Produktbeschreibung	Art.-Nr.
	<p>Band mit Rahmenteil für Stahlzarge mit Hülse, Kugeldrucklager aus Stahl, Flügelgewicht max. 60 kg, auch in Messing und Edelstahl erhältlich</p> <p>Gewicht in kg: Aluminium 0,423 Messing 0,830 Edelstahl 0,525</p>	<p>11.321</p>
	<p>Band mit Rahmenteil für Holzzarge mit Hülse, Kugeldrucklager aus Stahl, Flügelgewicht max. 60 kg, auch in Messing und Edelstahl erhältlich</p> <p>Gewicht in kg: Aluminium 0,407 Messing 0,840 Edelstahl 0,505</p>	<p>11.232</p>
	<p>Band mit Rahmenteil für Stahlzarge für 120er Zargentasche, mit Hülse, Kugeldrucklager aus Stahl, Flügelgewicht max. 60 kg, auch in Messing und Edelstahl erhältlich</p> <p>Gewicht in kg: Aluminium 0,435 Messing 0,851 Edelstahl 0,539</p>	<p>11.247</p>
	<p>Band für Objekttüren mit Rahmenteil für 160er Zargentasche (Aufnahmeelement zum Beispiel VN 7608/160 3D oder VZK 060-1/3, oder gleichwertig), Bolzen Edelstahl, KS-Gleitlager, Flügelgewicht max. 70 kg, Flügelbreite max. 1.200 mm</p> <p>Achtung: Gesonderte Zargenbearbeitung beachten.</p> <p>dto. für 40 mm Falztiefe Flügelgewicht max. 45 kg</p> <p>Gewicht in kg: Aluminium 0,519</p> <p>Achtung: Gesonderte Zargenbearbeitung beachten.</p>	<p>11.233</p> <p>11.340 (ohne Abb.)</p>

	Produktbeschreibung	Art.-Nr.
	<p>Band für Objekttüren mit Rahmenteil für Holzzargen, Rahmenteile Stahl verzinkt, Bolzen Stahl verzinkt, KS-Gleitlager, (Aufnahmeelement zum Beispiel V4600 oder gleichwertig) Flügelgewicht max. 70 kg, Flügelbreite max. 1.200 mm</p> <p>Gewicht in kg: Aluminium 0,596</p> <p>Achtung: Gesonderte Zargenbearbeitung beachten.</p>	<p>11.298</p>
	<p>Band mit Rahmenteil für Holzzarge, mit Bandlappen zum Einlassen, Bolzen Stahl verzinkt, Kunststoffbuchsen, Flügelgewicht max. 55 kg, Flügelbreite max. 1.000 mm</p> <p>Gewicht in kg: Aluminium 0,425</p>	<p>11.239</p>
	<p>Band mit Rahmenteil für zargenunabhängige Türen, mit Bandlappen zum Anschrauben in Leibung, Edelstahl-Bolzen, Kunststoffbuchsen, Flügelgewicht max. 55 kg, Flügelbreite max. 1.000 mm</p> <p>Gewicht in kg: Aluminium 0,205</p>	<p>12.090</p>

Inhalt

OFFICE Classic

76	Technische Besonderheiten
76	Einzelkomponenten
90	Typendarstellung
104	Zubehör
118	Drückerprogramm
179	Sicherheitsrelevante Informationen



OFFICE Classic

Technische Besonderheiten

- Schlosseinsatz mit standardmäßiger Flüster-Komfort-Geräuschdämpfung. Dabei wird die stabile Flüsterfalle (Metallfalle mit partieller KS-Ummantelung und interner Dämpfung zur Geräuschminimierung) auch hohen Erwartungen gerecht und genügt insbesondere den Ansprüchen einer Behörde.
- Zum Patent angemeldete einstellbare Drückernuss (+/- 1°) zur Vermeidung „hängender Drücker“. Darüber hinaus gewährt die Auslegung als Klemmnuss eine ideale Drückerbefestigung.
- Die Schlösser entsprechen der aktuellen DIN EN 12209 und sind für den Einsatz in öffentlichen Gebäuden ausgelegt.
- Zudem wurden die Schlösser von einem neutralen Prüfungsinstitut mit 500.000 Bewegungszyklen der Fallenfunktion und 100.000 Bewegungszyklen des Riegels erfolgreich getestet.
- Für den Einsatz in Feuchträumen sind Beschlag-Sonderversionen in besonders hochwertiger, korrosionsgeschützter Ausführung erhältlich.

Schlösser für Drücker mit Rosetten

Entsprechend der aktuellen DIN EN 12209
(siehe auch Seite 6)

Schlösser in Normalausführung für 8 mm Glasdicke/
24 mm Falztiefe bzw. 10 mm Glasdicke/
26 mm Falztiefe.

Bänder Seite 79 (auch für Türen ohne Falz und
Falztiefen von 25–40 mm).

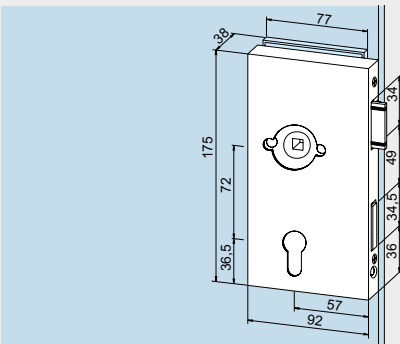
	Produktbeschreibung	Art.-Nr.
	Schloss Behördenausführung, PZ-vorgerichtet, mit Wechsel	11.270 L 11.271 R (ohne Abb.)
	Gewicht in kg: Aluminium 1,165	

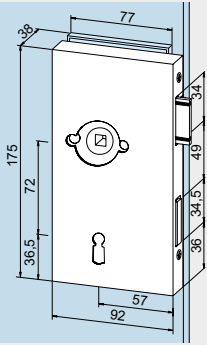
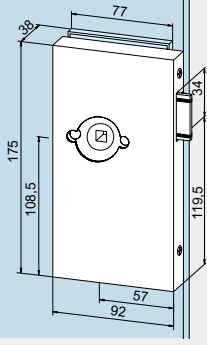
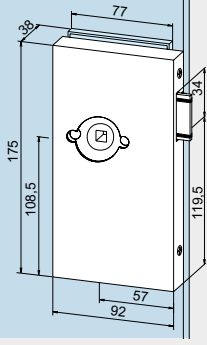
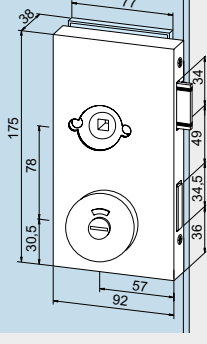
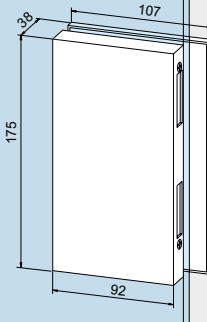
	Produktbeschreibung	Art.-Nr.
	<p>Schloss BB ohne Wechsel, 2 Schlüssler</p> <p>Gewicht in kg: Aluminium 1,115</p>	<p>11.272 L 11.273 R (ohne Abb.)</p>
	<p>Schloss vorgerichtet für KABA Zylinder, mit Wechsel, 2 Schlüssler</p> <p>Gewicht in kg: Aluminium 1,113</p>	<p>11.278 L 11.279 R (ohne Abb.)</p>
	<p>Schloss unverschließbar</p> <p>Gewicht in kg: Aluminium 1,040</p>	<p>11.274 L 11.275 R (ohne Abb.)</p>
	<p>Schloss WC-Ausführung</p> <p>Gewicht in kg: Aluminium 1,040</p>	<p>11.276 L 11.277 R (ohne Abb.)</p>
	<p>Gegenkasten für OFFICE Classic Schlösser</p> <p>Gewicht in kg: Aluminium 0,945</p>	<p>11.286 L 11.287 R (ohne Abb.)</p>

Schlösser mit Drückerführung

Entsprechend der aktuellen DIN EN 12209 (siehe auch Seite 6).

Schlösser in Normalausführung für 8 mm Glasdicke/ 24 mm Falztiefe bzw. 10 mm Glasdicke/ 26 mm Falztiefe.

Geeignet für alle Türdrücker ohne Rosetten, mit 8-mm-Vierkantstift, Stiftlänge für 44 mm Schlossdicke und Ø 18 mm Drückerführung, max. 8 mm lang.
Bänder Seite 79. (auch für Türen ohne Falz und Falztiefen von 25–40 mm).

	Produktbeschreibung	Art.-Nr.
	<p>Schloss PZ-vorgerichtet, mit Wechsel</p> <p>Gewicht in kg: Aluminium 1,165</p>	<p>11.280 L 11.281 R (ohne Abb.)</p>
	<p>Schloss BB ohne Wechsel, 2 Schlüssel</p> <p>Gewicht in kg: Aluminium 1,115</p> <p>Schloss vorgerichtet für KABA Zylinder, mit Wechsel, 2 Schlüssel</p> <p>Gewicht in kg: Aluminium 1,113</p>	<p>11.282 L 11.283 R (ohne Abb.)</p> <p>11.320 L 11.321 R (ohne Abb.)</p>
	<p>Schloss unverschließbar</p> <p>Gewicht in kg: Aluminium 1,040</p>	<p>11.284 L 11.285 R (ohne Abb.)</p>
	<p>Gegenkasten für OFFICE Classic Schlösser</p> <p>Gewicht in kg: Aluminium 0,945</p>	<p>11.286 L 11.287 R (ohne Abb.)</p>

Türbänder für Rahmenteile

Für 8 mm Glasdicke bei 24 mm Falztiefe bzw. 10 mm Glasdicke bei 26 mm Falztiefe, Flügelbreite max. 1000 mm.

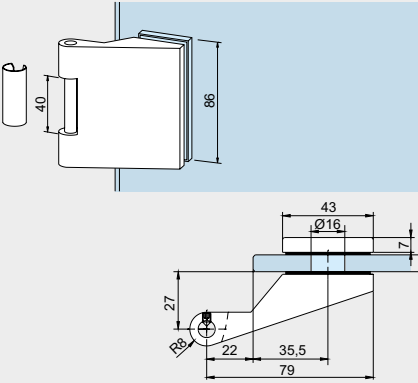
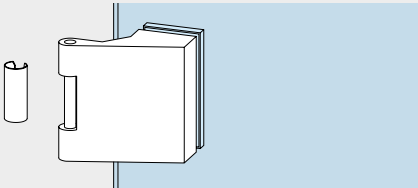
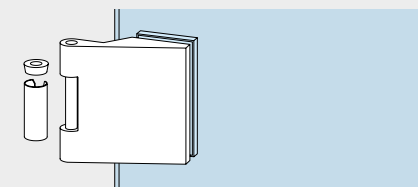
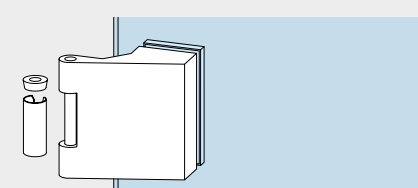
	Produktbeschreibung	Art.-Nr.
	<p>Band für Rahmenteile mit Hülse, Bolzen Stahl verzinkt, Flügelgewicht max. 55 kg</p> <p>Gewicht in kg: Aluminium 0,358</p>	<p>11.288</p>
	<p>Band für Rahmenteile mit Hülse, für Falztiefe 40 mm, Flügelgewicht max. 45 kg</p> <p>Gewicht in kg: Aluminium 1,111</p>	<p>11.295</p>
	<p>Band für Rahmenteile mit Hülse und Kugeldrucklager, Flügelgewicht max. 60 kg</p> <p>Gewicht in kg: Aluminium 0,385</p>	<p>11.292</p>
	<p>Band für Rahmenteile mit Hülse, für Falztiefe 40 mm, mit Kugeldrucklager aus Stahl, Flügelgewicht max. 45 kg</p> <p>Gewicht in kg: Aluminium 1,100</p>	<p>11.296</p>

Türbänder mit Rahmenteilen

Für 8 mm Glasdicke bei 24 mm Falztiefe bzw. 10 mm Glasdicke bei 26 mm Falztiefe, Flügelbreite max. 1000 mm.

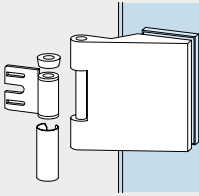
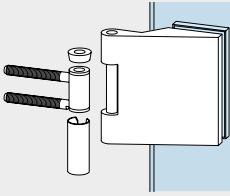
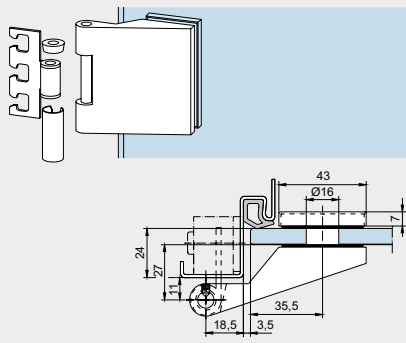
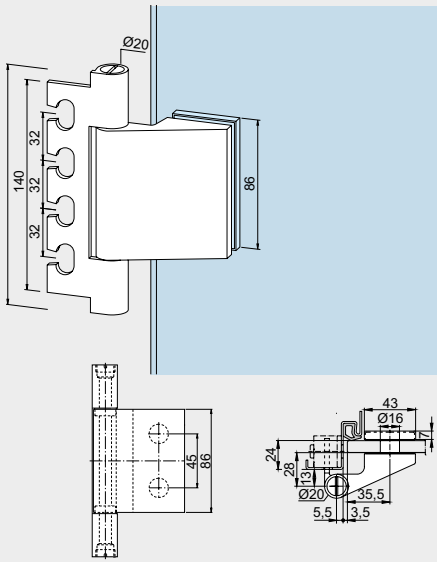
	Produktbeschreibung	Art.-Nr.
	<p>Band mit Rahmenteil für Stahlzarge, mit Hülse, Kugeldrucklager aus Stahl, Flügelgewicht max. 60 kg</p> <p>Gewicht in kg: Aluminium 0,417</p>	<p>11.289</p>
	<p>Band mit Rahmenteil für Holzzarge, mit Hülse, Kugeldrucklager aus Stahl, Flügelgewicht max. 60 kg</p> <p>Gewicht in kg: Aluminium 0,407</p>	<p>11.290</p>
	<p>Band mit Rahmenteil für Stahlzarge für 120er Zargentasche, mit Hülse, Kugeldrucklager aus Stahl, Flügelgewicht max. 60 kg</p> <p>Gewicht in kg: Aluminium 0,451</p>	<p>11.293</p>
	<p>Band für Objektüren mit Rahmenteil für 160er Zargentasche (Aufnahmeelement zum Beispiel VN 7608/160 3D oder VZK 060-1/3, oder gleichwertig), Bolzen Edelstahl, KS-Gleitlager, Flügelgewicht max. 70 kg, Flügelbreite max. 1.200 mm</p> <p>dto. für 40 mm Falztiefe Flügelgewicht max. 45 kg</p> <p>Gewicht in kg: Aluminium 0,519</p>	<p>11.291</p> <p>11.341 (ohne Abb.)</p>

Für 8 mm Glasdicke bei 24 mm Falztiefe bzw. 10 mm Glasdicke bei 26 mm Falztiefe, Flügelbreite max. 1000 mm.

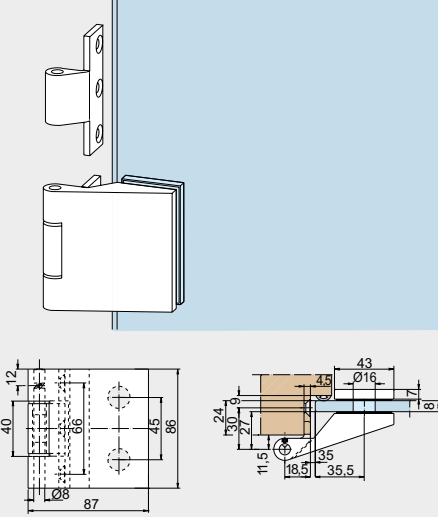
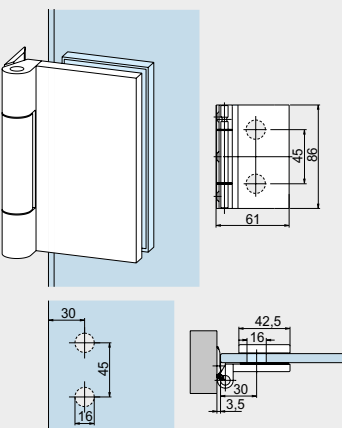
	Produktbeschreibung	Art.-Nr.
	<p>Band mit Rahmenteil für Holzzarge, mit Bandlappen zum Einlassen, Bolzen Stahl verzinkt, Kunststoffbuchsen, Flügelgewicht max. 55 kg, Flügelbreite max. 1.000 mm</p> <p>Gewicht in kg: Aluminium 0,425.</p>	<p>11.342</p>
	<p>Band mit Rahmenteil für zargenunabhängige Türen, mit Bandlappen zum Anschrauben in Leibung, Edelstahl-Bolzen, Kunststoff-Buchsen Flügelgewicht max. 55 kg, Flügelbreite max. 1.000 mm</p> <p>Gewicht in kg: Aluminium 0,230</p>	<p>12.091</p>

Inhalt

OFFICE Arcos

84	Einzelkomponenten
94	Typendarstellung
104	Zubehör
118	Drückerprogramm
179	Sicherheitsrelevante Informationen



OFFICE Arcos

Schlösser für Drücker mit Rosetten

Entsprechend der aktuellen DIN EN 12209, in erweiterten Prüfverfahren erfolgreich getestet.

Schlösser in Normalausführung für 8 mm Glasdicke/ 24 mm Falztiefe bzw. 10 mm Glasdicke/26 mm Falztiefe.

- Schlosseinsatz mit standardmäßiger Flüster-Komfort-Geräuschdämpfung. Dabei wird die stabile Flüsterfalle (Metallfalle mit partieller KS-Ummantelung und interner Dämpfung zur Geräuschminimierung) auch hohen Erwartungen gerecht und genügt insbesondere den Ansprüchen einer Behörde.
- Zum Patent angemeldete einstellbare Drückernuss (+/-1°) zur Vermeidung „hängender Drücker“. Darüber hinaus gewährt die Auslegung als Klemmnuss eine ideale Drückerbefestigung.

- Der geschlossene Körper sorgt für optimalen Schutz des Schlossinnenlebens aus robusten Bauteilen in Elementbauweise.
- Die Schlösser entsprechen der aktuellen DIN EN 12209 und sind für den Einsatz in öffentlichen Gebäuden ausgelegt.
- Zudem wurden die Schlösser von einem neutralen Prüfungsinstitut mit 500.000 Bewegungszyklen der Fallenfunktion und 100.000 Bewegungszyklen des Riegels erfolgreich getestet.
- Für den Einsatz in Feuchträumen sind Beschlag-Sonderversionen in besonders hochwertiger, korrosionsgeschützter Ausführung erhältlich.

	Produktbeschreibung	Art.-Nr.
	<p>Schloss PZ-vorgerichtet, mit Wechsel</p> <p>Gewicht in kg: Aluminium 1,214</p>	<p>25.200 L 25.201 R (ohne Abb.)</p>
	<p>Schloss BB ohne Wechsel, 2 Schlüssel</p> <p>Gewicht in kg: Aluminium 1,115</p>	<p>25.202 L 25.203 R (ohne Abb.)</p>

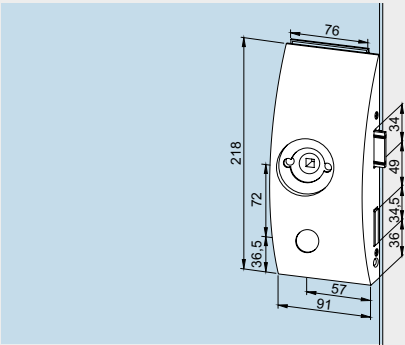
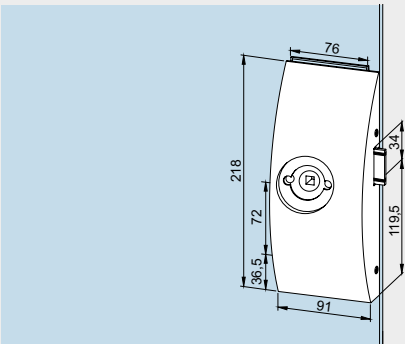
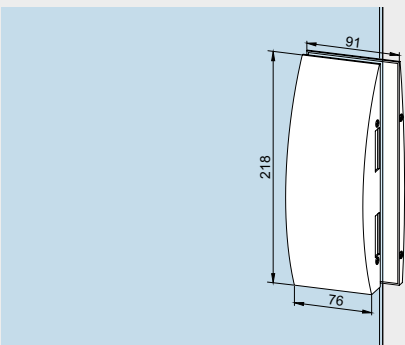
	Produktbeschreibung	Art.-Nr.
	<p>Schloss vorgefertigt für KABA, mit Wechsel</p> <p>Gewicht in kg: Aluminium 1,075</p>	<p>25.240 L 25.241 R (ohne Abb.)</p>
	<p>Schloss unverschießbar</p> <p>Gewicht in kg: Aluminium 1,040</p>	<p>25.208 L 25.209 R (ohne Abb.)</p>
	<p>Gegenkasten für OFFICE Arcos Schlösser erweiterte Farbpalette</p> <p>Gewicht in kg: Aluminium 1,019</p>	<p>25.206 L 25.207 R (ohne Abb.)</p>

Schlösser mit Drückerführung

Entsprechend der aktuellen DIN EN 12209, in erweiterten Prüfverfahren erfolgreich getestet (siehe auch Seite 82).

Schlösser in Normalausführung für 8 mm Glasdicke/ 24 mm Falztiefe bzw. 10 mm Glasdicke/ 26 mm Falztiefe.

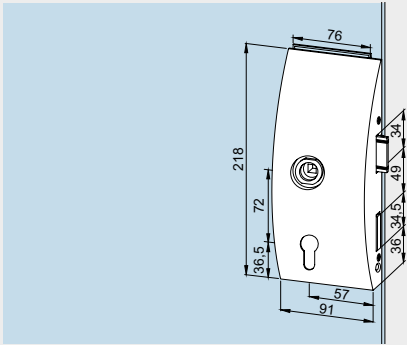
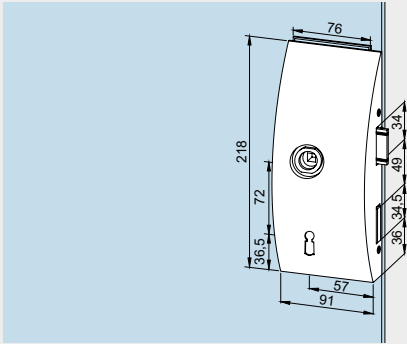
	Produktbeschreibung	Art.-Nr.
	<p>Schloss PZ-vorgerichtet, mit Wechsel</p> <p>Gewicht in kg: Aluminium 1,165</p>	<p>25.260 L 25.261 R (ohne Abb.)</p>
	<p>Schloss BB ohne Wechsel, 2 Schlüssel</p> <p>Gewicht in kg: Aluminium 1,115</p>	<p>25.262 L 25.263 R (ohne Abb.)</p>

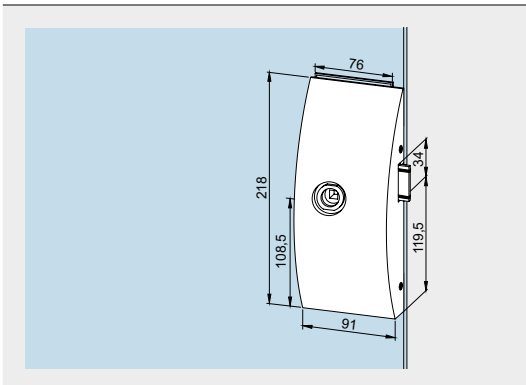
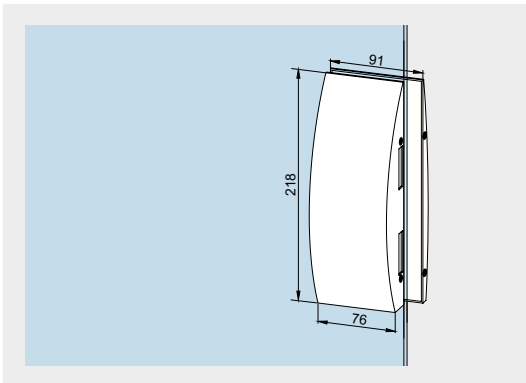
Produktbeschreibung**Art.-Nr.****Schloss**
unverschießbar**25.264 L**
25.265 R
(ohne Abb.)Gewicht in kg:
Aluminium 1,040**Gegenkasten**
für OFFICE Arcos Schlösser,
erweiterte Farbpalette**25.206 L**
25.207 R
(ohne Abb.)Gewicht in kg:
Aluminium 0,945

Türbänder

Für 8 mm Glasdicke bei 24 mm Falztiefe bzw. 10 mm Glasdicke bei 26 mm Falztiefe, Flügelbreite max. 1000 mm.

	Produktbeschreibung	Art.-Nr.
	<p>Band für Rahmenteile mit Hülse, Bolzen Stahl verzinkt, Flügelgewicht max. 55 kg</p> <p>Gewicht in kg: Aluminium 0,358</p>	25.230
	<p>Band für Rahmenteile mit Hülse, für Falztiefe 40 mm, Flügelgewicht max. 45 kg</p> <p>Gewicht in kg: Aluminium 1,111</p>	25.238
	<p>Band für Rahmenteile mit Hülse und Kugeldrucklager, Flügelgewicht max. 55 kg</p> <p>Gewicht in kg: Aluminium 0,385</p>	25.234
	<p>Band für Rahmenteile mit Hülse, für Falztiefe 40 mm, mit Kugeldrucklager aus Stahl, Flügelgewicht max. 45 kg</p> <p>Gewicht in kg: Aluminium 1,100</p>	25.244
	<p>Band mit Rahmenteil für Stahlzarge, mit Hülse, Kugeldrucklager aus Stahl, Flügelgewicht max. 60 kg</p> <p>Gewicht in kg: Aluminium 0,423</p>	25.231
	<p>Band mit Rahmenteil für Holzzarge, mit Hülse, Kugeldrucklager aus Stahl, Flügelgewicht max. 60 kg</p> <p>Gewicht in kg: Aluminium 0,407</p>	25.232

Für 8 mm Glasdicke bei 24 mm Falztiefe bzw. 10 mm Glasdicke bei 26 mm Falztiefe, Flügelbreite max. 1000 mm.

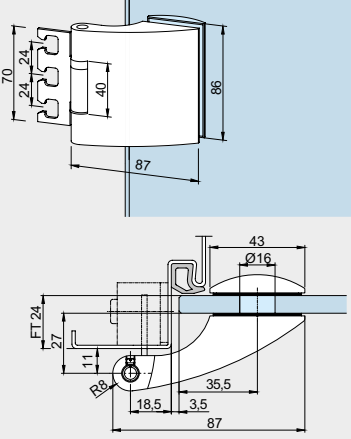
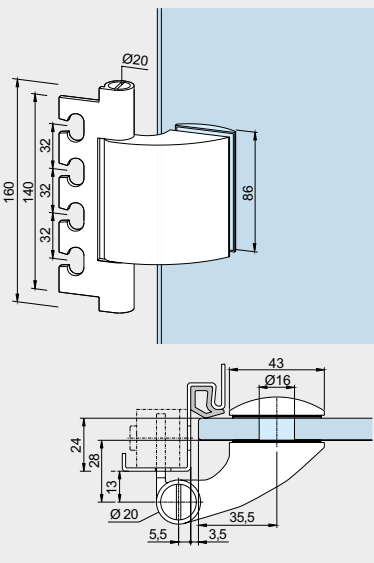
	Produktbeschreibung	Art.-Nr.
	<p>Band mit Rahmenteil für Stahlzarge für 120er Zargentasche, mit Hülse, Kugeldrucklager aus Stahl, Flügelgewicht max. 60 kg</p> <p>Gewicht in kg: Aluminium 0,435</p>	<p>25.247</p>
	<p>Band für Objektüren mit Rahmenteil für 160er Zargentasche (Aufnahmeelement zum Beispiel VN 7608/160 3D oder VZK 060-1/3, oder gleichwertig), Bolzen Edelstahl, KS-Gleitlager, Flügelgewicht max. 70 kg, Flügelbreite max. 1.200 mm</p> <p>Gewicht in kg: Aluminium 0,519</p> <p>dto. für 40 mm Falztiefe</p> <p>Gewicht in kg: Aluminium 0,519</p>	<p>25.233</p> <p>25.340 (ohne Abb.)</p>

Einbaumaße für Rahmenteile OFFICE Junior/OFFICE Classic

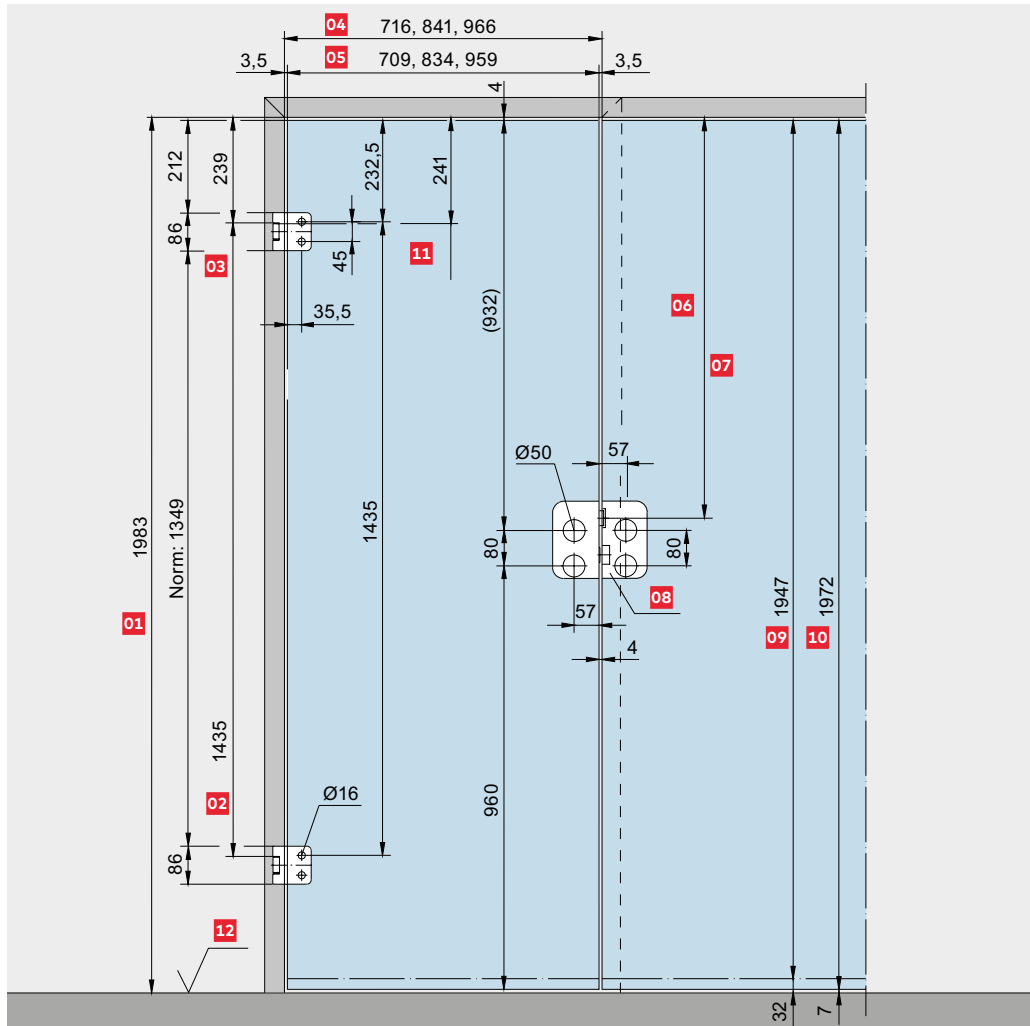

- 01** Zargenfalzmaß
- 02** Auflage Band nach DIN 18 111
- 03** Auflage Band
- 04** Zargenfalzmaß
- 05** Glasmaß
- 06** Mitte Falleneinlass
- 07** Norm 908 mm bei Türhöhe 1972 mm
- 08** Gegenkasten
- 09** Glasmaß Typ S
- 10** Glasmaß Typ N
- 11** Bandbezugslinie nach DIN 18 268
- 12** Oberkante Fertigfußboden (OKFF)

Schnitt OFFICE Junior/OFFICE Classic

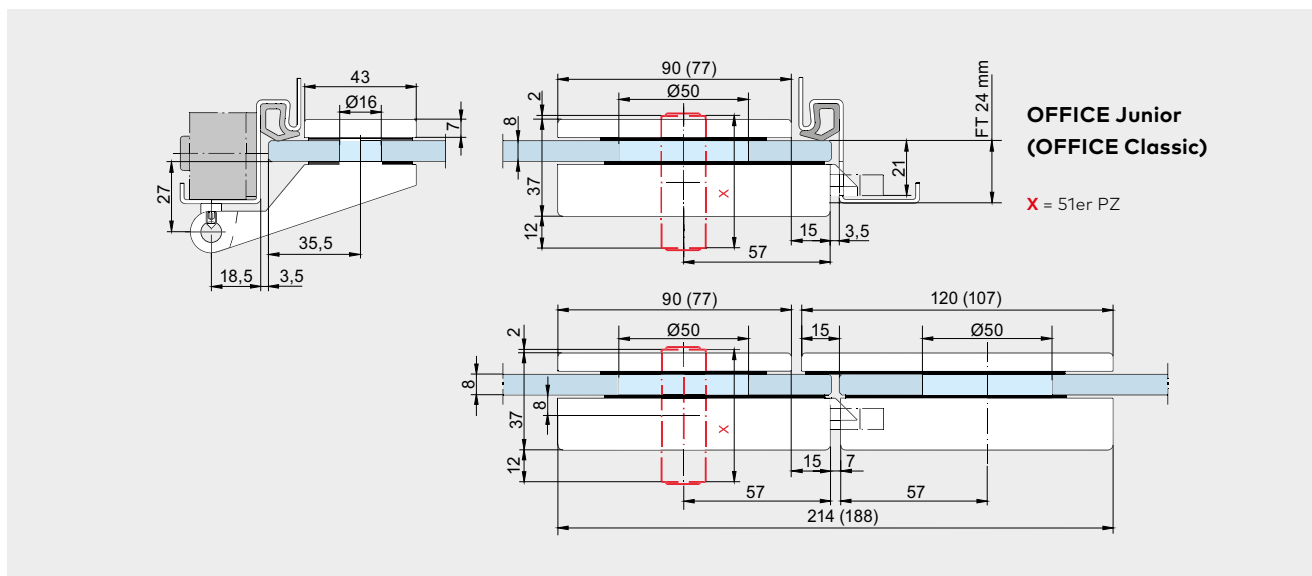

Rahmenteil für Stahlzarge

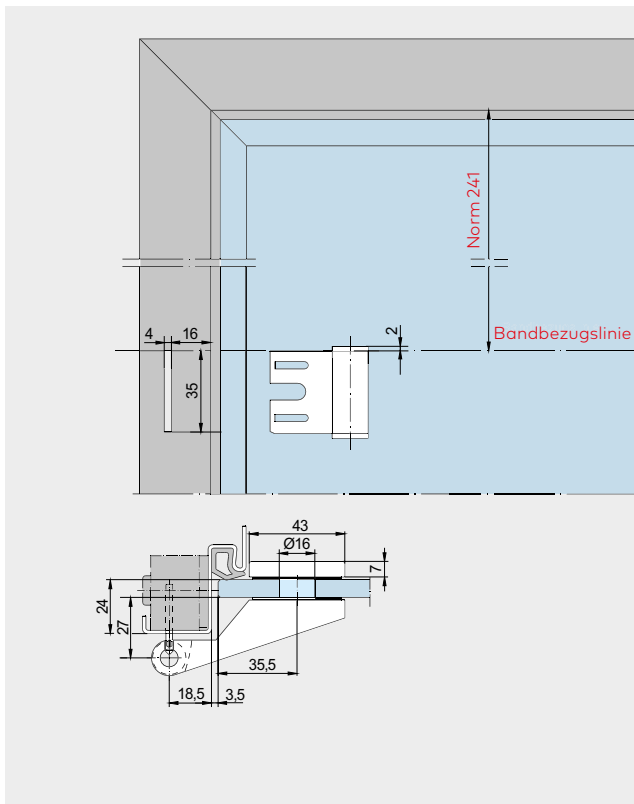

Rahmenteil für Holzzarge

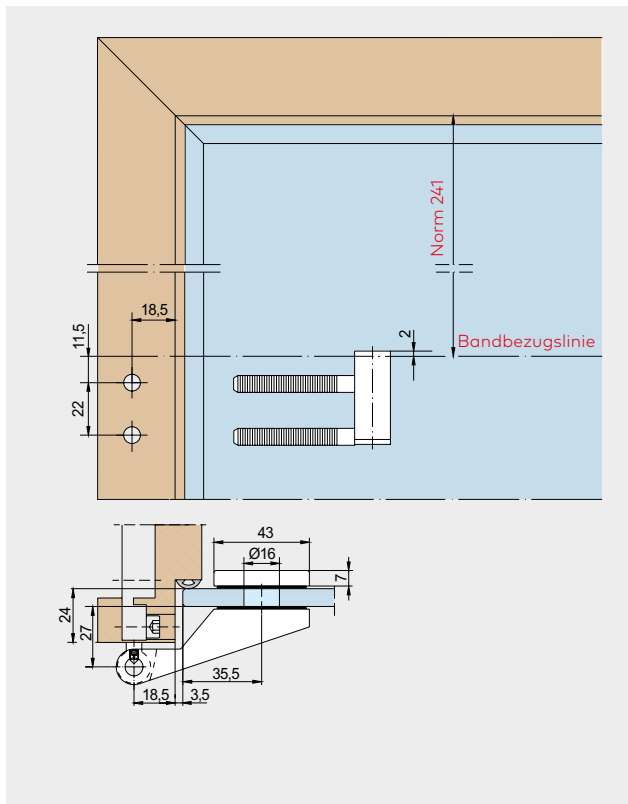

Aufschraub-Rahmenteil

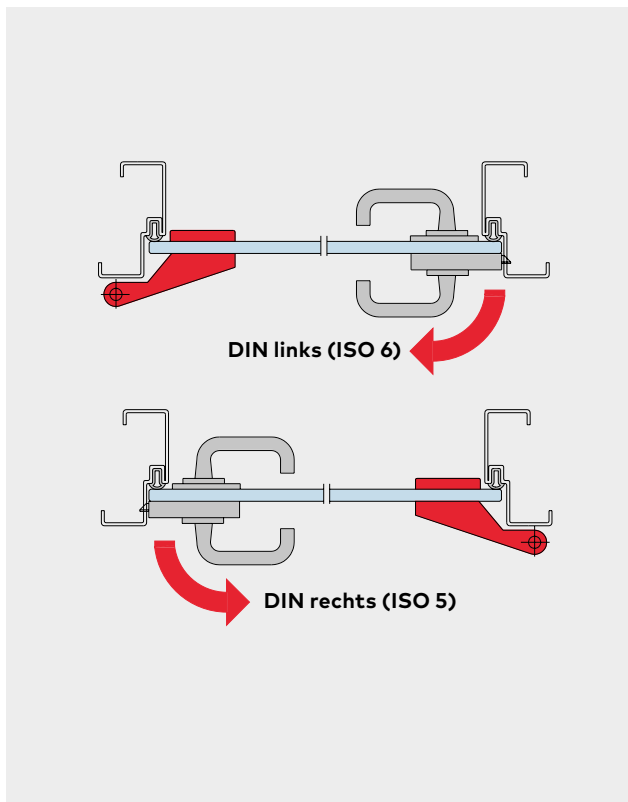
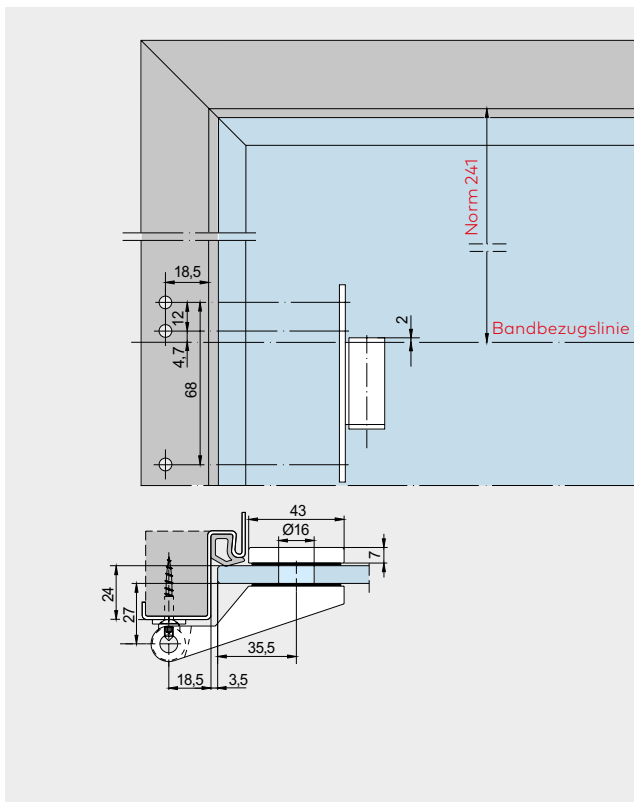

Rahmenteil für 120er und VX Zargentasche

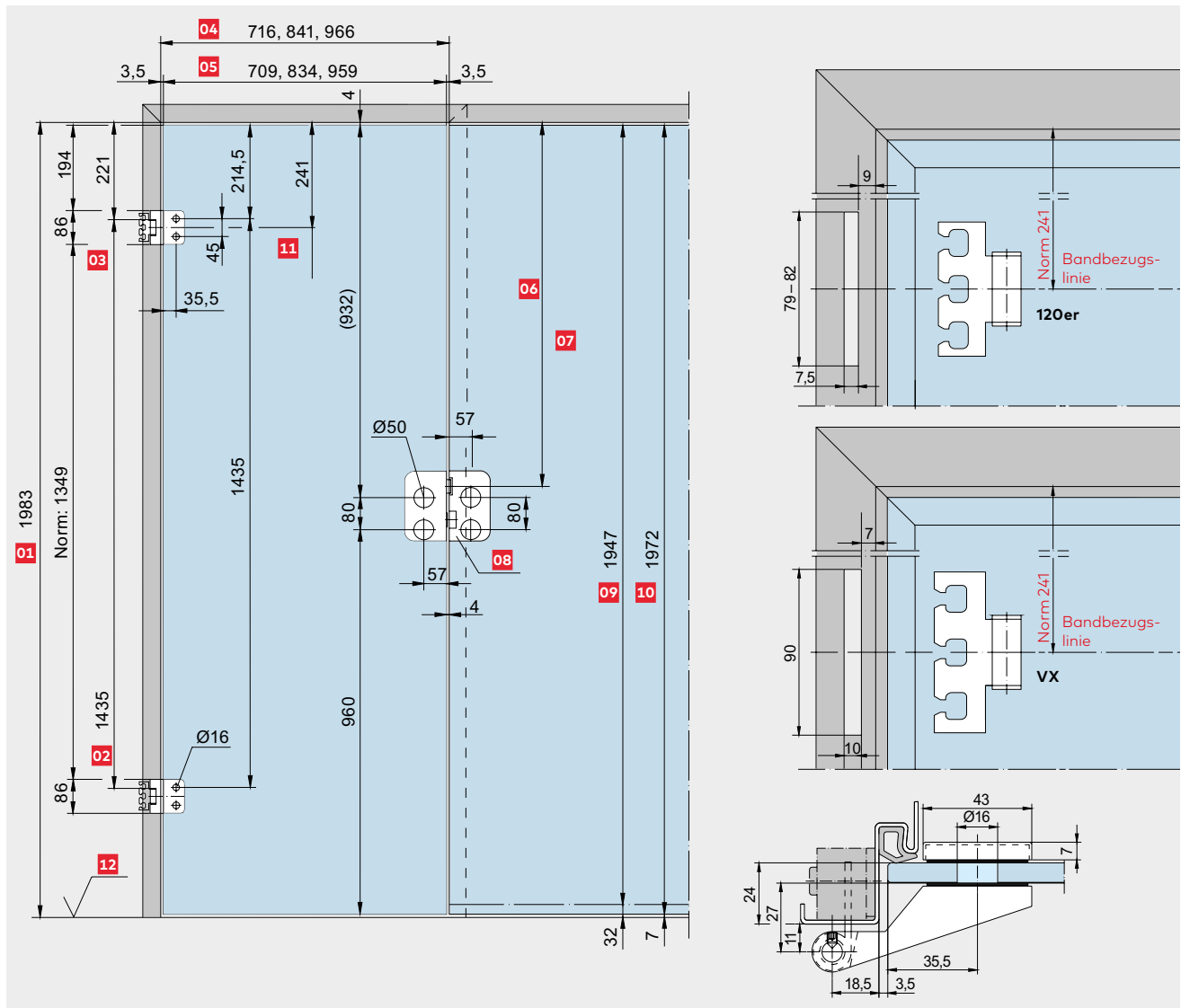

- | | | |
|---|--|--|
| 01
Zargenfalzmaß | 05
Glasmaß | 09
Glasmaß Typ S |
| 02
Auflage Band nach DIN 18 111 | 06
Mitte Falleneinlass | 10
Glasmaß Typ N |
| 03
Auflage Band | 07
Norm 908 mm bei Türhöhe 1972 mm | 11
Bandbezugslinie nach DIN 18 268 |
| 04
Zargenfalzmaß | 08
Gegenkasten | 12
Oberkante Fertigfußboden (OKFF) |

Rahmenteil für 160er Zargentasche

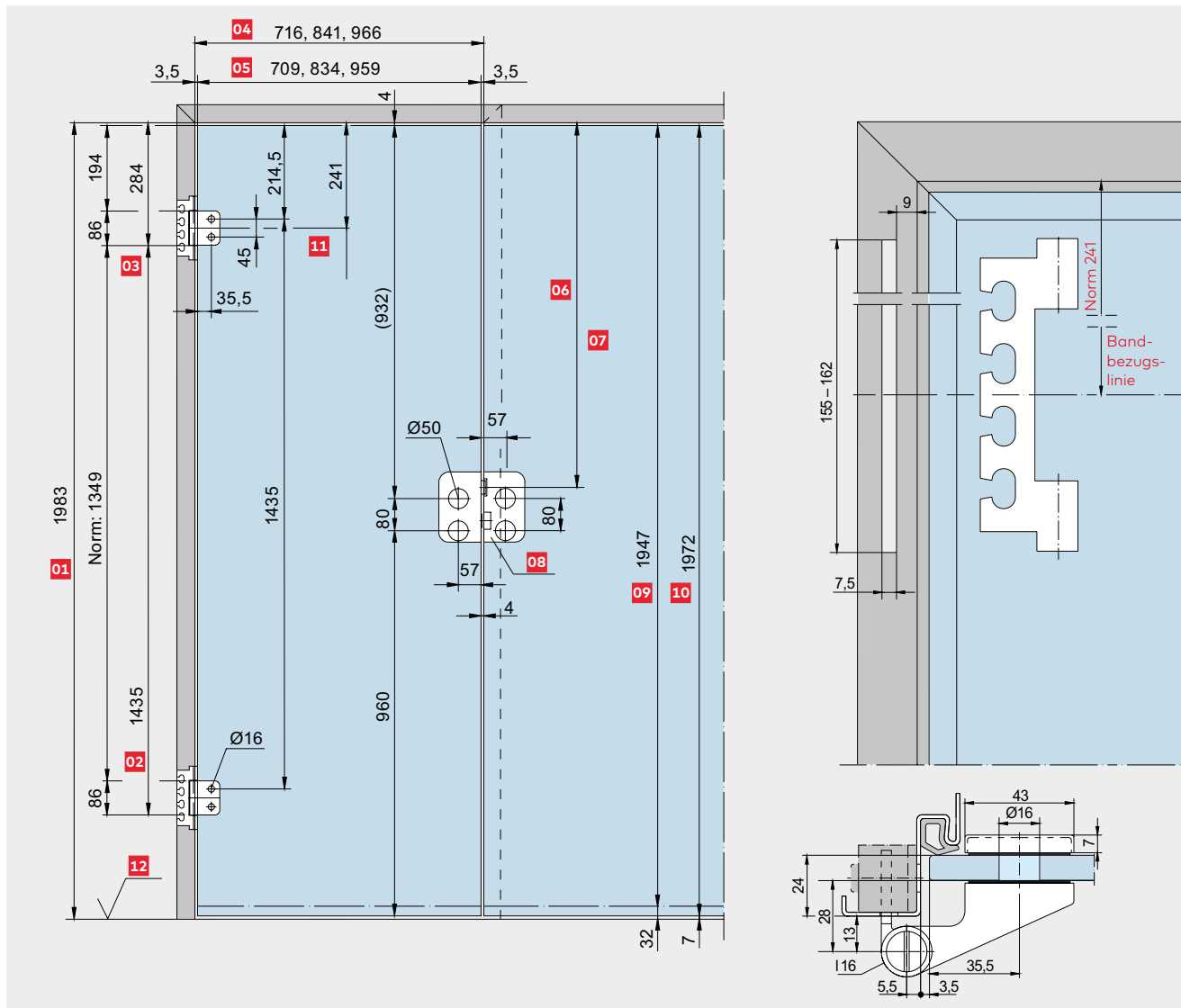

01
Zargenfalzmaß

02
Auflage Band
nach DIN 18 111

03
Auflage Band

04
Zargenfalzmaß

05
Glasmaß

06
Mitte Falleneinlass

07
Norm 908 mm
bei Türhöhe 1972 mm

08
Gegenkasten

09
Glasmaß Typ S

10
Glasmaß Typ N

11
Bandbezugslinie
nach DIN 18 268

12
Oberkante Fertig-
fußboden (OKFF)

Einbaudetails für Rahmenteile OFFICE Arcos

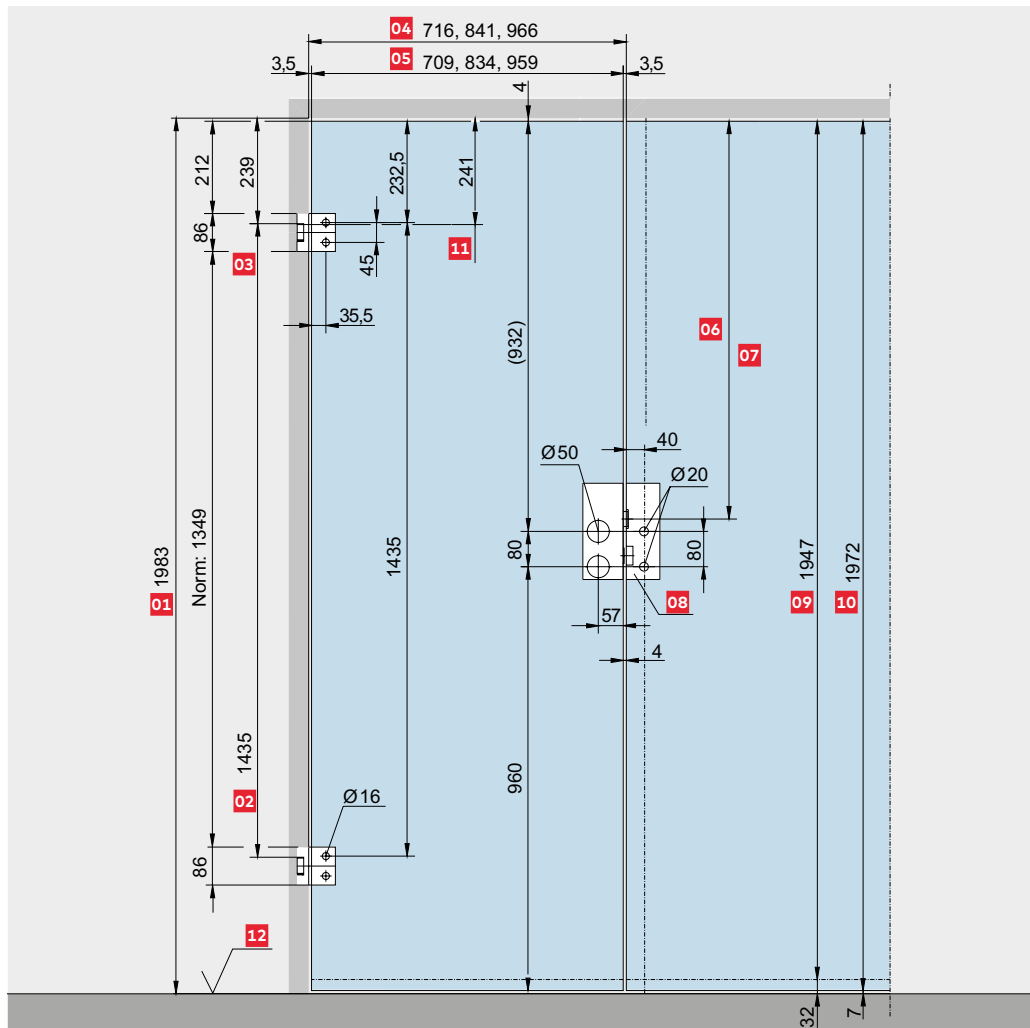

- 01**
Zargenfalzmaß
- 02**
Auflage Band nach DIN 18 111
- 03**
Auflage Band
- 04**
Zargenfalzmaß
- 05**
Glasmaß
- 06**
Mitte Falleneinlass
- 07**
Norm 908 mm bei Türhöhe 1972 mm
- 08**
Gegenkasten
- 09**
Glasmaß Typ S
- 10**
Glasmaß Typ N
- 11**
Bandbezugslinie nach DIN 18 268
- 12**
Oberkante Fertigfußboden (OKFF)

Schnitt OFFICE Arcos

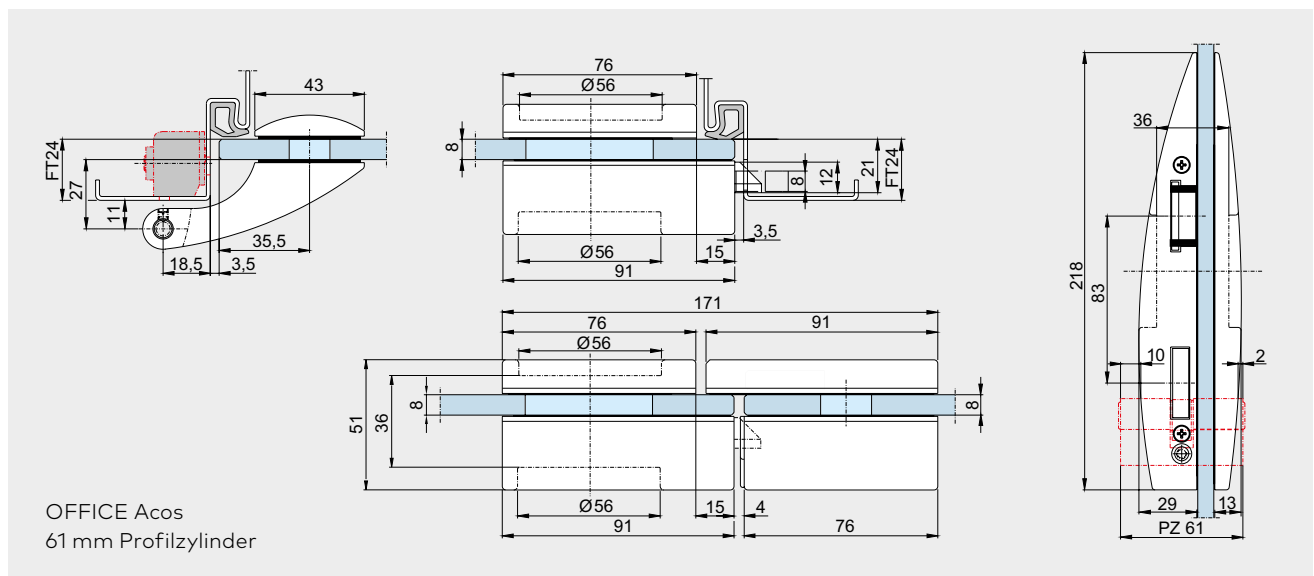

OFFICE Acos
61 mm Profilzylinder

Rahmenteil für Stahlzarge

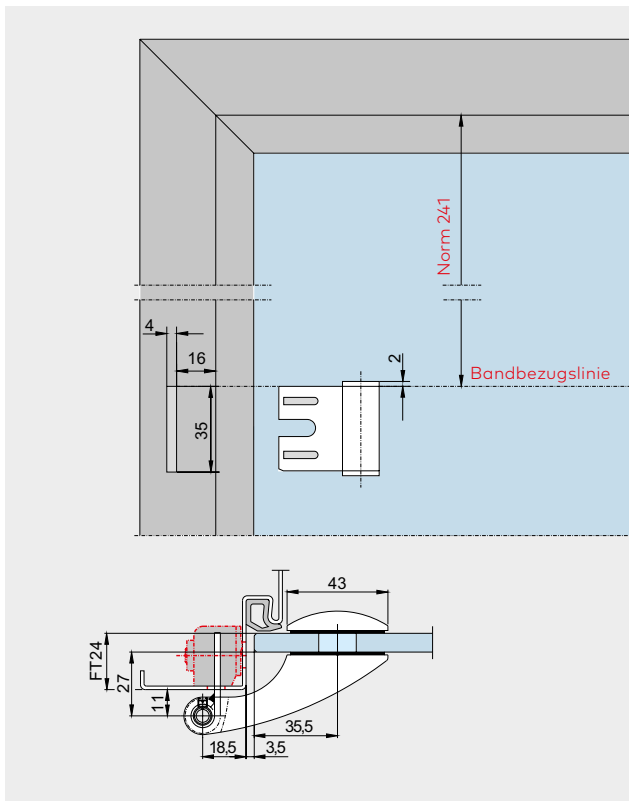

Rahmenteil für Holzzarge

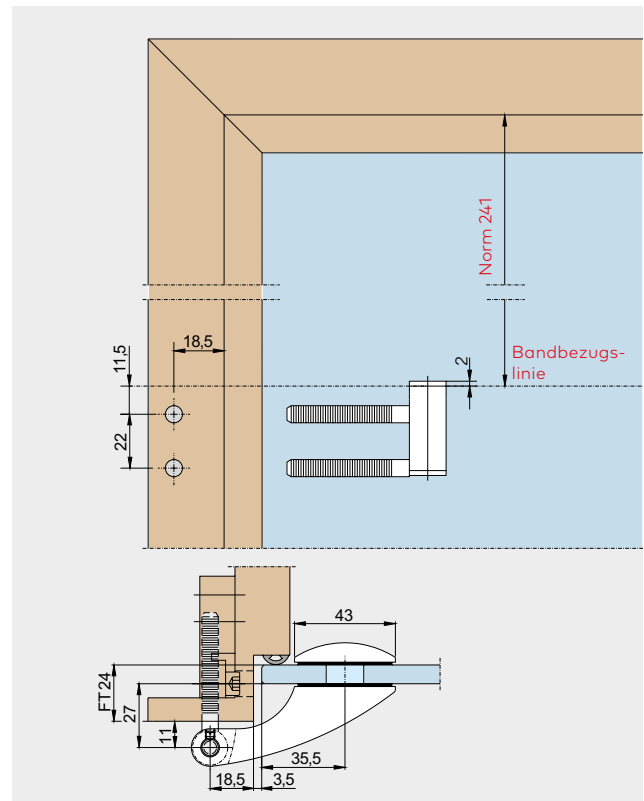

Aufschraub-Rahmenteil

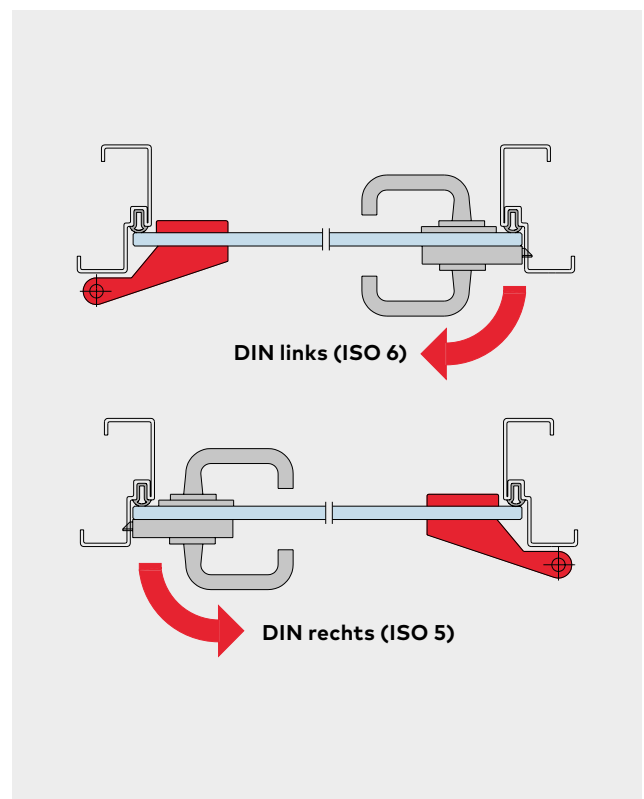
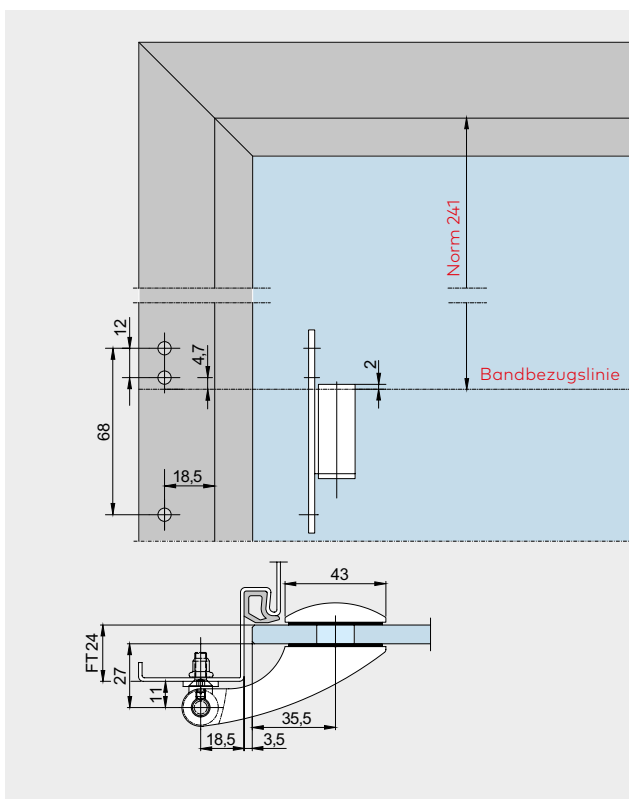

Rahmenteile für Zargentaschen Typ VN 120/Typ VX

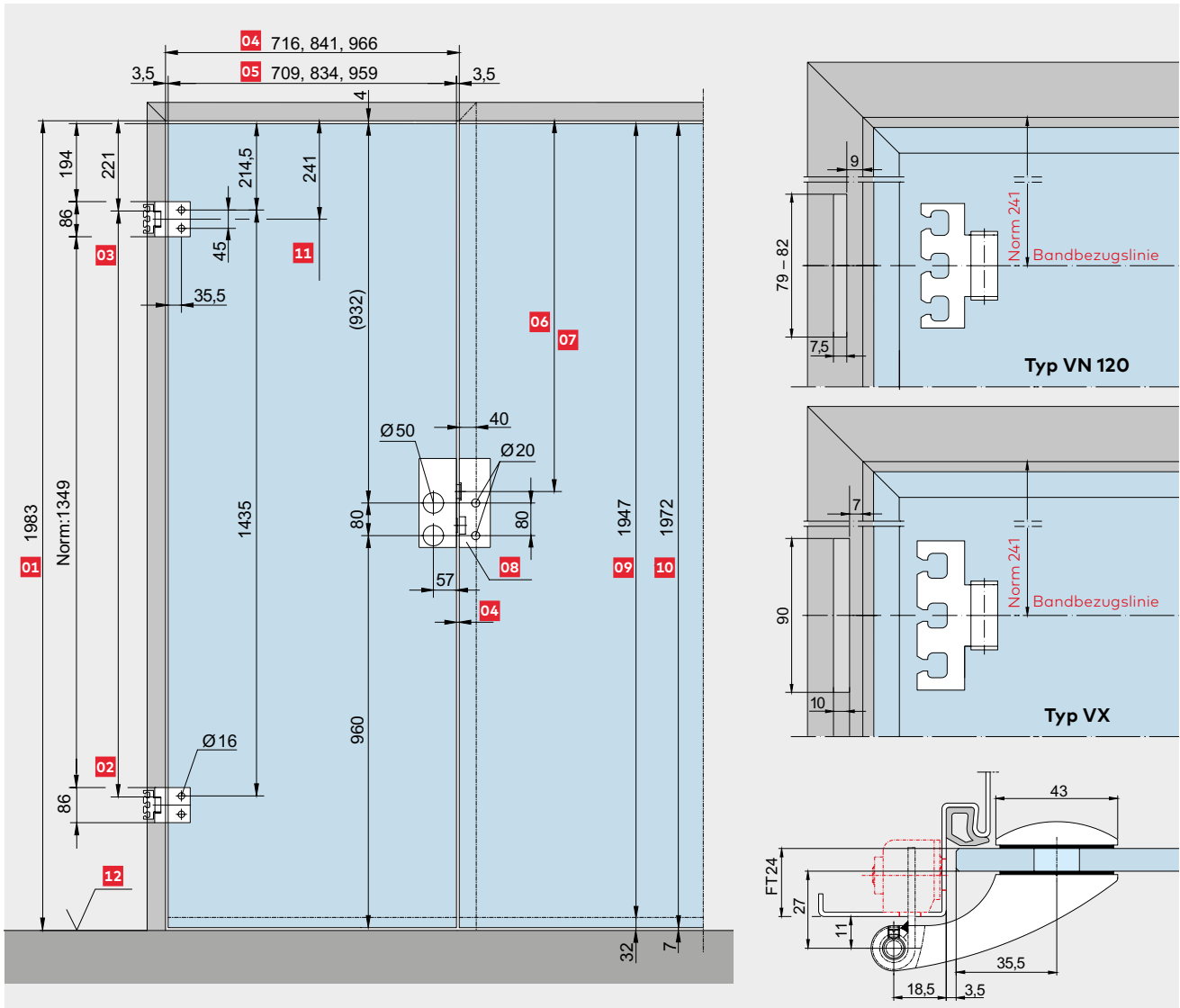

- | | | |
|---|--|--|
| 01
Zargenfalzmaß | 05
Glasmaß | 09
Glasmaß Typ S |
| 02
Auflage Band nach DIN 18 111 | 06
Mitte Falleneinlass | 10
Glasmaß Typ N |
| 03
Auflage Band | 07
Norm 908 mm bei Türhöhe 1972 mm | 11
Bandbezugslinie nach DIN 18 268 |
| 04
Zargenfalzmaß | 08
Gegenkasten | 12
Oberkante Fertigfußboden (OKFF) |

Für Zargentaschen Typ VN 160

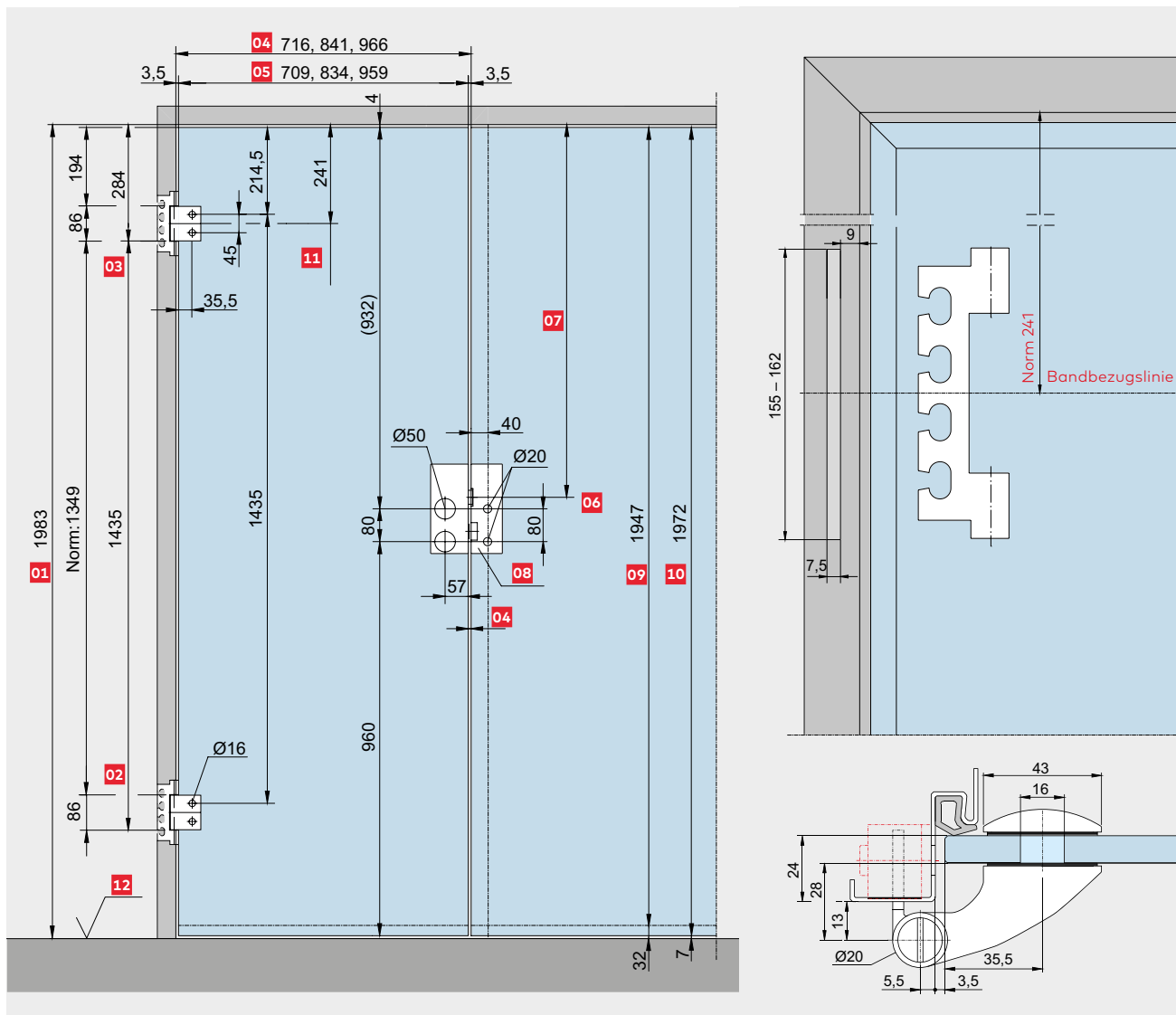

01
Zargenfalzmaß

02
Auflage Band
nach DIN 18 111

03
Auflage Band

04
Zargenfalzmaß

05
Glasmaß

06
Mitte Falleneinlass

07
Norm 908 mm
bei Türhöhe 1972 mm

08
Gegenkasten

09
Glasmaß Typ S

10
Glasmaß Typ N

11
Bandbezugslinie
nach DIN 18 268

12
Oberkante Fertig-
fußboden (OKFF)

Inhalt

Spezialbänder

100 Einzelkomponenten

179 Sicherheitsrelevante Informationen



Spezialbänder

Edelstahl-Innentürband

Für 8 mm und 10 mm Glas.

Für 8 mm Glasdicke bei 24 mm Falztiefe bzw.
10 mm Glasdicke bei 26 mm Falztiefe,
Flügelbreite max. 1.000 mm.

Bänder entsprechen der höchsten Korrosionsschutz-
beständigkeitsklasse (EN 1670, Klasse 4).

Auf Anfrage auch als Version mit abgerundeten Ecken
erhältlich.

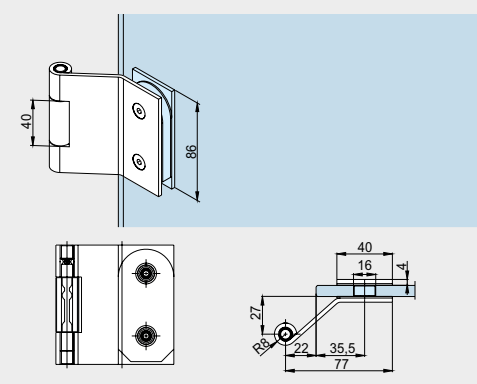
	Produktbeschreibung	Art.-Nr.
	<p>Edelstahl-Band für Rahmenteile mit Edelstahl-Hülse, Edelstahl-Bolzen, Flügelgewicht max. 55 kg</p> <p>Gewicht in kg: Edelstahl 0,332 Variante für 80 kg Türgewicht auf Anfrage erhältlich.</p> <p>Edelstahl-Band für Rahmenteil für Falztiefe 40 mm, mit Edelstahl-Hülse, Edelstahl-Bolzen, Flügelgewicht max. 45 kg</p> <p>Gewicht in kg: Edelstahl 0,371 Variante für 80 kg Türgewicht auf Anfrage erhältlich.</p> <p>Hinweis: Anwendungen/Glasbearbeitung wie bei OFFICE Classic (siehe Seite 88). Rahmenteile ab Seite 106.</p>	<p>11.500</p> <p>11.502 (ohne Abb.)</p>

Türbänder für 8 mm Glasdicke

	Produktbeschreibung	Art.-Nr.
	<p>Anschraubband ohne Kappen 49 mm, Edelstahl-Bolzen, Kunststoffbuchsen, Flügelgewicht max. 30 kg</p> <p>Gewicht in kg: Aluminium 0,130</p>	<p>12.010</p>
	<p>Anschraubband mit 3 Kappen 49 mm, Edelstahl-Bolzen, Kunststoffbuchsen, Flügelgewicht max. 30 kg</p> <p>Gewicht in kg: Aluminium 0,152</p>	<p>12.011 (ohne Abb.)</p>
	<p>Anschraubband mit Kappe auf Gegenplatte, 86 mm, Edelstahl-Bolzen, Kunststoffbuchsen, Flügelgewicht max. 45 kg</p> <p>Gewicht in kg: Aluminium 0,215</p>	<p>12.012 (ohne Abb.)</p>
	<p>Scharnierband ohne Kappen 49 mm, Edelstahl-Bolzen, Kunststoffbuchsen, Flügelgewicht max. 30 kg</p> <p>Gewicht in kg: Aluminium 0,208</p>	<p>12.030</p>
	<p>Scharnierband mit 4 Kappen 49 mm, Edelstahl-Bolzen, Kunststoffbuchsen, Flügelgewicht max. 30 kg</p> <p>Gewicht in kg: Aluminium 0,243</p>	<p>12.031 (ohne Abb.)</p>
	<p>Scharnierband mit Kappen auf Gegenplatte, 86 mm, Edelstahl-Bolzen, Kunststoffbuchsen, Flügelgewicht max. 45 kg</p> <p>Gewicht in kg: Aluminium 0,344</p>	<p>12.032</p>

Eckbänder für 8 mm und 10 mm Glasdicke

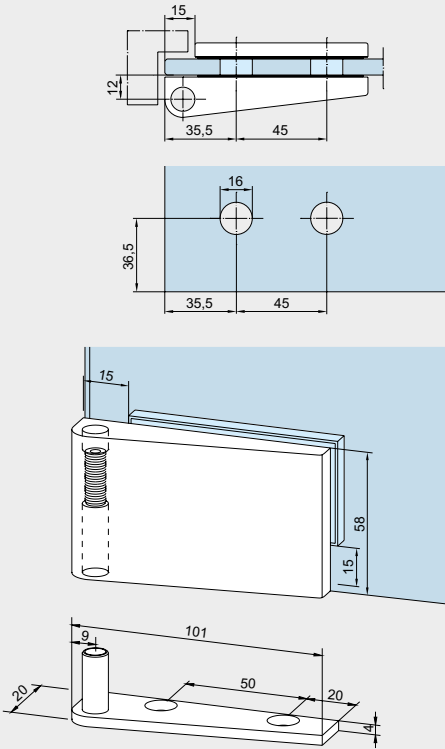
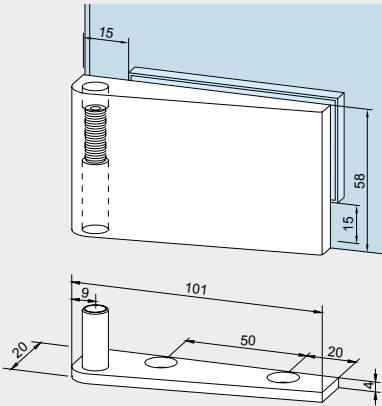
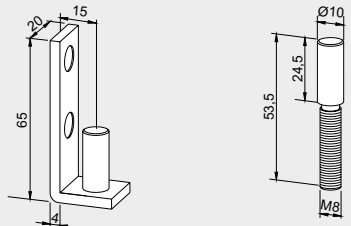
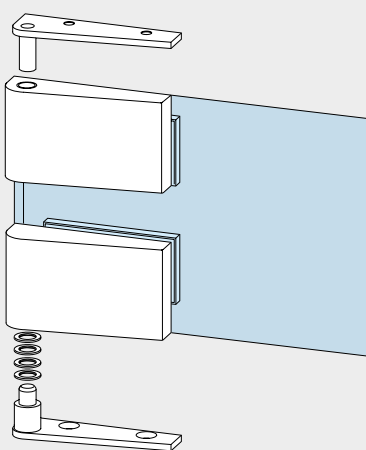
	Produktbeschreibung	Glasdicke	Art.-Nr.
	<p>Eckbänder, paarweise mit freier unterer bzw. oberer und seitlicher Glaskante, höhenverstellbar, erweiterte Farbpalette, Flügelgewicht max. 35 kg</p> <p>Gewicht in kg: Aluminium 0,130 Messing 1,006</p>	<p>8 mm 10 mm</p>	<p>12.001 12.009</p>
	<p>Paar Boden- bzw. Deckenlager für Eckbänder, Messing matt verchromt, Edelstahl-Bolzen</p> <p>Gewicht in kg: 0,182</p> <p>Stück Boden/Deckenlager links unten/rechts oben</p> <p>Gewicht in kg: 0,091</p> <p>Stück Boden/Deckenlager rechts unten/links oben</p> <p>Gewicht in kg: 0,091</p>		<p>12.016</p> <p>12.014</p> <p>12.015</p>
	<p>Seitenlager für Eckbänder 12.001 und 12.009, Messing matt verchromt, Edelstahl-Bolzen</p> <p>Gewicht in kg: Edelstahl 0,132</p> <p>Einschraubbolzen Edelstahl</p> <p>Gewicht in kg: Edelstahl 0,048</p>		<p>12.003*</p> <p>12.004*</p>
	<p>Eckbänder-Set für 8 und 10 mm Glasdicke, mit freier unterer bzw. oberer und seitlicher Glaskante (Glasbearbeitung wie Art.-Nr. 12.001)</p> <p>bestehend aus 1 Bodenlager, 1 unterem Eckband (höhenverstellbar), 1 Deckenlager, 1 oberem Eckband, Flügelgewicht max. 80 kg Flügelbreite max. 1.100 mm</p> <p>Gewicht in kg: Aluminium 0,825</p>		<p>12.040 L 12.041 R (ohne Abb.)</p>

* Nicht kombinierbar mit den Eckbändern 12.040/12.041.

Platz für Ihre Notizen

Inhalt

Zubehör

106	Rahmenteile für Innentüren
108	Zargentaschen
109	Überschubhülsen
111	Türschienen für Innentüren
113	Feststellriegel/Türschnäpper
116	Zubehör Türschließer
179	Sicherheitsrelevante Informationen

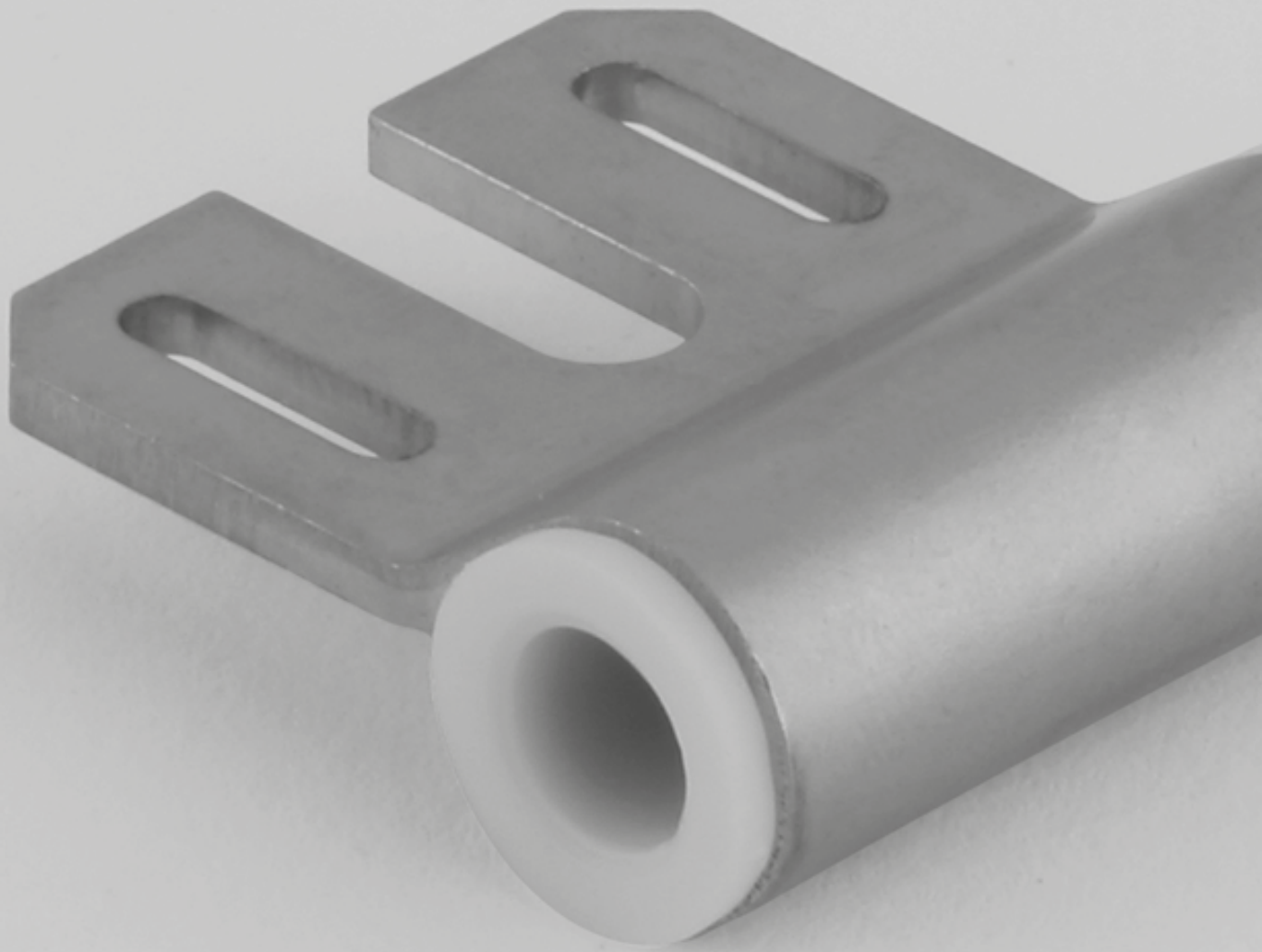

Zubehör

Rahmenteile für STUDIO

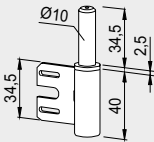
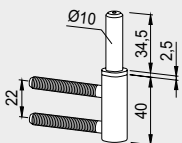
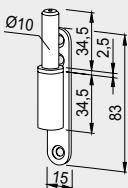
	Produktbeschreibung	Art.-Nr.
	Rahmenteil für Stahlzarge mit extra verlängertem Führungsstift für Studio Bänder, Stahl verzinkt, Führungsstift kunststoffummantelt Gewicht in kg: 0,078	10.423
	Rahmenteil für Holzzarge mit extra verlängertem Führungsstift für Studio Bänder, Stahl verzinkt, Führungsstift kunststoffummantelt Gewicht in kg: 0,090	10.424
	Aufschraub-Rahmenteil mit extra verlängertem Führungsstift für Studio Bänder, Stahl verzinkt, Führungsstift kunststoffummantelt Gewicht in kg: 0,094	10.407

Rahmenteile für OFFICE

	Produktbeschreibung	Art.-Nr.
	Aufschraub-Rahmenteil Stahl verzinkt, Kunststoffbuchsen, Flügelgewicht max. 55 kg Gewicht in kg: 0,047 Hinweis: Nicht verwendbar mit Art. Nr. 11.230 in Oberfläche Niro satiniert (Niro S 700 ST) (700)	11.405
 <p>für Kugeldrucklager</p>	Aufschraub-Rahmenteil Stahl verzinkt, für Kugeldrucklager, Kunststoffbuchsen, Flügelgewicht max. 55 kg Gewicht in kg: 0,046 Hinweis: Nicht verwendbar mit Art. Nr. 11.234 in Oberfläche Niro satiniert (Niro S 700 ST) (700)	11.406

	Produktbeschreibung	Art.-Nr.
	Rahmenteil für 120er VN-Zargentasche (Aufnahmeelement zum Beispiel VN 7608/120 3D, oder gleichwertig) Edelstahl, Flügelgewicht max. 55 kg Gewicht in kg: 0,071	11.308
 für Kugeldrucklager	Rahmenteil für 120er VN-Zargentasche (Aufnahmeelement zum Beispiel VN 7608/120 3D, oder gleichwertig) Edelstahl, für Kugeldrucklager, Flügelgewicht max. 60 kg Gewicht in kg: 0,048	11.248
	Rahmenteil für VX-Zargentasche (Aufnahmeelement zum Beispiel VX 7501 3D, oder gleichwertig) Edelstahl, mit Kunststoffbuchsen, für alle VX-Aufnahmeelemente, Flügelgewicht max. 55 kg Gewicht in kg: 0,060	11.304
 für Kugeldrucklager	Rahmenteil für VX-Zargentasche (Aufnahmeelement zum Beispiel VX 7501 3D, oder gleichwertig) Edelstahl, für Kugeldrucklager, für alle VX-Aufnahmeelemente, Flügelgewicht max. 60 kg Gewicht in kg: 0,050	11.305
	Rahmenteil für Stahlzarge (Aufnahmeelement zum Beispiel VN 8600, oder gleichwertig) Stahl verzinkt, Kunststoffbuchse, Flügelgewicht max. 55 kg Gewicht in kg: 0,040	11.309
 für Kugeldrucklager	Rahmenteil für Stahlzarge (Aufnahmeelement zum Beispiel VN 8600, oder gleichwertig) Edelstahl, Kunststoffbuchsen, Flügelgewicht max. 55 kg Gewicht in kg: 0,045	11.307
 für Kugeldrucklager	Rahmenteil für Stahlzarge (Aufnahmeelement zum Beispiel VN 8600, oder gleichwertig) Stahl verzinkt, für Kugeldrucklager, Flügelgewicht max. 60 kg Gewicht in kg: 0,035	11.235
	Rahmenteil für 160er Zargentasche (Aufnahmeelement zum Beispiel VN 7608/160 3D, oder gleichwertig) Edelstahl, für Türband 11.230, 11.288, 25.230, Flügelgewicht max. 55 kg Gewicht in kg: 0,056	11.249

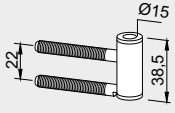
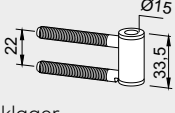

Rahmenteile für OFFICE

	Produktbeschreibung	Art.-Nr.
	Rahmenteil für Holzzarge Stahl verzinkt, Kunststoffbuchsen, Flügelgewicht max. 55 kg Gewicht in kg: 0,055	11.310
 für Kugeldrucklager	Rahmenteil für Holzzarge Stahl verzinkt, für Kugeldrucklager, Flügelgewicht max. 60 kg Gewicht in kg: 0,050	11.236

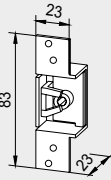
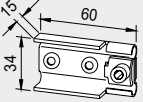
Zargentaschen

	Produktbeschreibung	Art.-Nr.
	Zargentasche für Stahlzarge, Stahl verzinkt Gewicht in kg: 0,073	10.406
	Zargentasche für Holzzarge, Stahl verzinkt Gewicht in kg: 0,060	10.405

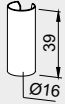
Überschubhülsen

	Produktbeschreibung	Art.-Nr.
	Überschubhülse für Rahmenteile der Art.-Nrn. 11.307 11.309 11.310 11.405 Gewicht in kg: Aluminium 0,002	11.311
 vorgefertigt für Kugeldrucklager	Überschubhülse für Rahmenteile der Art.-Nrn. 11.235 11.236 Gewicht in kg: Aluminium 0,002	11.006
	Überschubhülse für STUDIO Rahmenteile der Art.-Nrn. 10.400 10.404 10.407 Gewicht in kg: Aluminium 0,002 Aluminium 0,006	10.408

Schließbleche

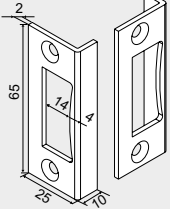
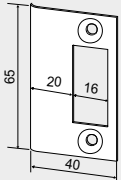
	Produktbeschreibung	Art.-Nr.
	Winkelschließblech Gewicht in kg: Aluminium 0,008	10.401
	Schließblech Gewicht in kg: Edelstahl 0,019 Schließblech Gewicht in kg: Messing 0,022	10.421 10.422

Schließbleche

	Produktbeschreibung	Art.-Nr.
	Winkelschließblech mit 16 mm Schenkel Gewicht in kg: Aluminium 0,008	10.411

Winkelschließblech

	Produktbeschreibung	Art.-Nr.
	Winkelschließblech Gewicht in kg: Aluminium 0,038	11.313

Sonderfälle

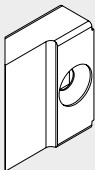
	Produktbeschreibung	Art.-Nr.
	Falle für Ö-Norm Zargen (Metallfalle mit partieller KS-Ummantelung) bzw. für 10er Glas bei 24er Falztiefe, geeignet für STUDIO Rondo, Classic, Gala und Arcos.	10.066

Easy-Stop

	Produktbeschreibung	Glasdicke	Art.-Nr.
	Barrierefreier Bodentürstopper – Easy Stop für Drehtüren, Edelstahladapter zum Verkleben mit UV-Kleber, Kunststoffabdeckung		10.591
	Gewicht in kg: 0,335		
	Barrierefreier Bodentürstopper – Easy Stop für Pendeltüren Edelstahladapter zum Verkleben, Kunststoffabdeckung	8 mm	10.592
	Gewicht in kg: 0,679	10 mm	10.593
		12 mm	10.594

Weitere Boden- und Wandtürstopper siehe S. 113

Türschienen für 8 mm und 10 mm Glasdicke

	Produktbeschreibung	Glasdicke	Art.-Nr.
	Türschiene zum Aufstecken, mit beidseitigem Kunststoff-Abschluss.		
	Normmaß 834 mm	8 mm	12.102
		10 mm	12.122
	Normmaß 959 mm	8 mm	12.103
		10 mm	12.123
	Lagerlänge 1.200 mm	8 mm	12.104
		10 mm	12.124
	Fixlängen bis 1.200 mm	8 mm	12.100
		10 mm	12.120
	Gewicht in kg: Aluminium 0,833		
	Dichtungsbürste zum Einschieben in Türschienen, mit Kunststoffborsten, 5 mm vorstehend, Lagerlänge 2.000 mm Fixlängen bis 1.200 mm		12.110
	Gewicht in kg: 0,142		12.111
	Abschluss Kunststoff, schwarz	8 mm	12.106 (ohne Abb.)
	Abschluss Kunststoff, weiß	8 mm	12.108 (ohne Abb.)
	Gewicht in kg: 0,001		
	Abschluss Kunststoff, schwarz	10 mm	12.107 (ohne Abb.)
	Gewicht in kg: 0,001		
	Abschluss Kunststoff, weiß	10 mm	12.109 (ohne Abb.)
	Gewicht in kg: 0,001		

Türschiene mit automatischer Dichtung

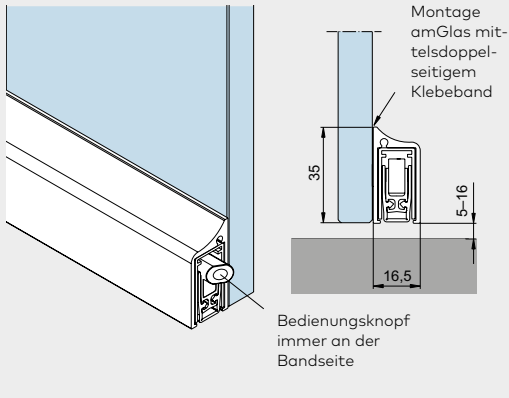
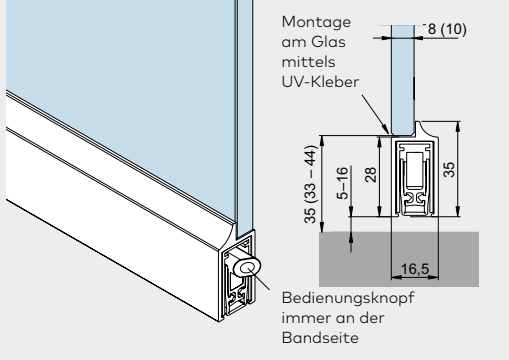
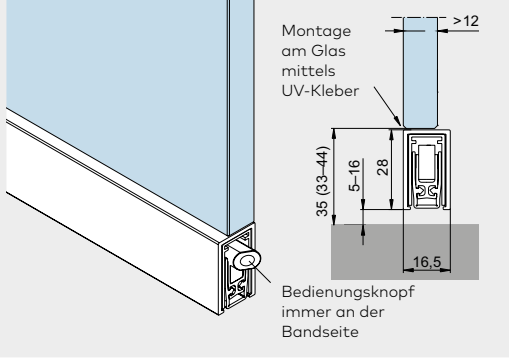
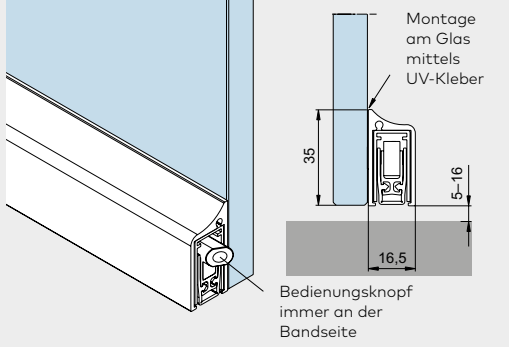
	Produkt- beschreibung	Länge	Glasdicke	Art.-Nr.		
	Planet Absenkungsdichtung Komplett-Set inklusive doppelseitigem Klebeband KG-SM	834 mm 959 mm 1084 mm	KG-SM KG-SM KG-SM	12.234 12.239 12.249		
	Gewicht in kg: Aluminium 0,789					
		Planet Absenkungsdichtung KG D 8/KG D 10	834 mm 959 mm 1084 mm 1209 mm	KG D 8 KG D 10 KG D 8 KG D 10 KG D 8 KG D 10	8 mm 10 mm 8 mm 10 mm 8 mm 10 mm	
Gewicht in kg: Aluminium 0,771						
		Planet Absenkungsdichtung KG-U	834 mm 959 mm 1084 mm 1209 mm	KG-U KG-U KG-U KG-U	≥12 mm ≥12 mm ≥12 mm ≥12 mm	
		Gewicht in kg: Aluminium 0,629				
			Planet Absenkungsdichtung KG-S	834 mm 959 mm 1084 mm 1209 mm	KG-S KG-S KG-S KG-S	12.232 12.237 12.247 12.242
			Gewicht in kg: Aluminium 0,789			

Alle Planet Türschiene sind bauseits um max. 125 mm kürzbar.

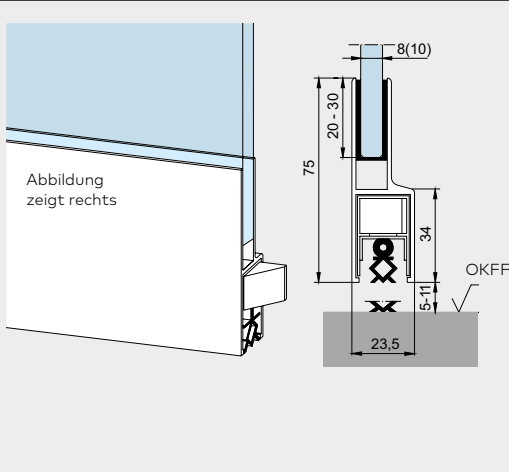

	Produkt- beschreibung	Länge	Glasdicke	Art.-Nr.
	Türschiene mit absenkbarer Dichtung zum Aufstecken	834 mm	DIN Links 8 mm DIN Rechts 8 mm	12.202 12.203
	Gewicht in kg: Aluminium 1,559	959 mm	DIN Links 8 mm DIN Rechts 8 mm	12.212 12.213 12.204 12.205
			DIN Links 10 mm DIN Rechts 10 mm	12.214 12.215
	Fixmaß bis 1.200 mm	DIN Links 8 mm DIN Rechts 8 mm	12.200 12.201	
		DIN Links 10 mm DIN Rechts 10 mm	12.210 12.211	

Die Türschiene ist um max. 125 mm kürzbar.
Bitte bei Bestellung das exakte Glasmaß angeben!

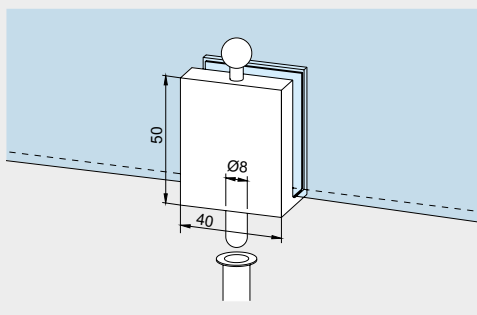
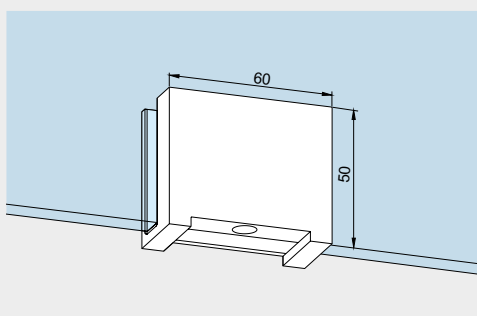
Feststellriegel

	Produktbeschreibung	Glasdicke	Art.-Nr.
	Überschub-Feststellriegel mit Bodenbuchse	8 mm	12.301
	Gewicht in kg: Aluminium 0,121		
	mit Bodenbuchse	10 mm	12.302
	Gewicht in kg: Aluminium 0,113		
	Überschub-Gegenkasten zu Überschub-Feststellriegel Art.-Nr. 12.301	8 mm	12.314
	Gewicht in kg: Aluminium 0,160		
	zu Überschub-Feststellriegel Art.-Nr. 12.302	10 mm	12.317
	Gewicht in kg: Aluminium 0,130		

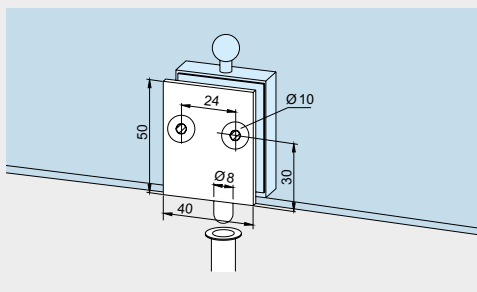
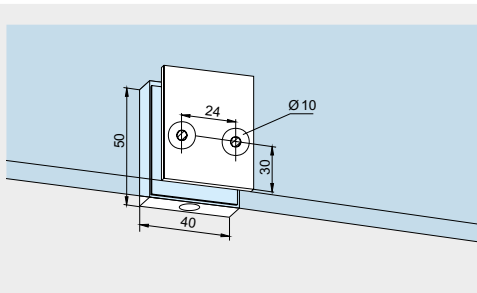
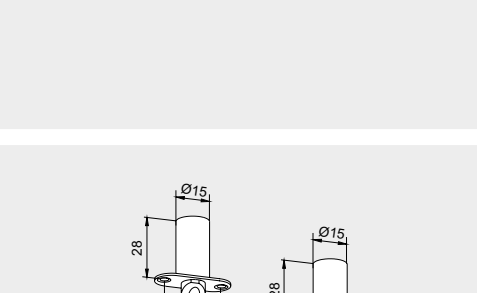
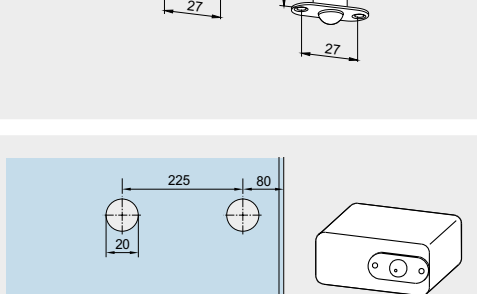
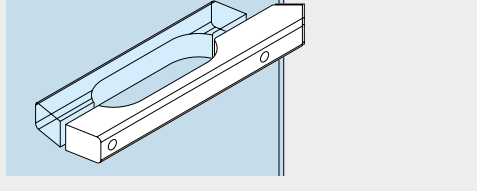
Feststellriegel

	Produktbeschreibung	Glasdicke	Art.-Nr.
	Feststellriegel auf Glasbohrung	8 mm 10 mm	12.312 12.315
	Gewicht in kg: Aluminium 0,121		
	Feststellriegel auf Glasbohrung, mit freier Glaskante	8 mm 10 mm	12.318 (ohne Abb.)
	Gewicht in kg: Aluminium 0,099		
	Gegenkasten auf Glasbohrung,	8 mm	12.313
	Gewicht in kg: Aluminium 0,130		
	zu Feststellriegel mit der Art.-Nr. 12.312	10 mm	12.316
	Gewicht in kg: Aluminium 0,087		
	Türschnäpper Kunststoff		12.300
	Gewicht in kg: Kunststoff 0,007		
	Türschnäpper mit Rundriegel		12.305
	Gewicht in kg: Kunststoff 0,007		
	Schnappklotz für Saunatüren, aus Abachi Holz		13.006
	Gewicht in kg: Holz 0,045		
	Holzgriff für Saunatüren, aus Abachi Holz		13.005
	Gewicht in kg: Holz 0,267		

Profilzylinder

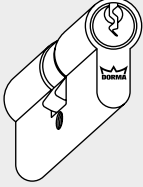
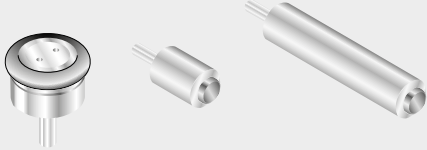
	Produktbeschreibung	Art.-Nr.
	Profilzylinder 61 mm lang, verschieden schließend, mit DORMA Logo	05.001
	Profilzylinder 61 mm lang, gleich schließend, mit DORMA Logo	05.002
	Weitere Zylinder aus dem dormakaba Programm auf Anfrage	
	Boden-Türstopper	29.950
	Wand-Türstopper kurz	29.951
	Wand-Türstopper lang	29.952

TS 97

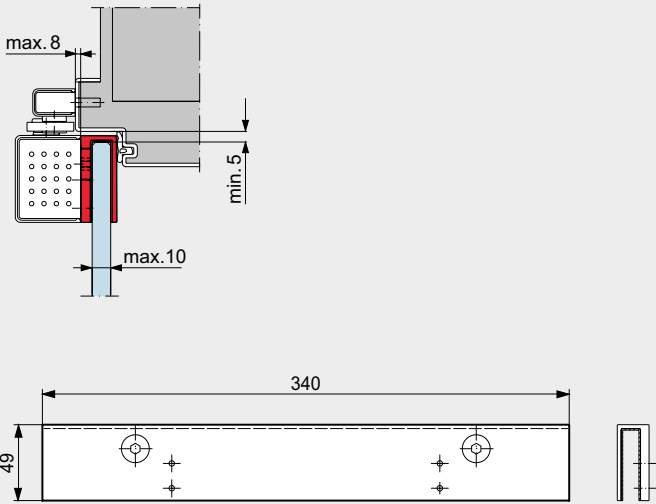
	Produktbeschreibung	Art.-Nr.
	TS 97 inklusive Glastürschuh Keine Glasbearbeitung wie Ausnehmungen und Bohrungen erforderlich. Der TS 97 mit Glastürschuh ist mit STUDIO und OFFICE Bändern zu verwenden.	18.070
Mehr Informationen finden Sie im Technikprospekt TS 97.		

Zubehör

Für DORMA Türschließer TS 73 V

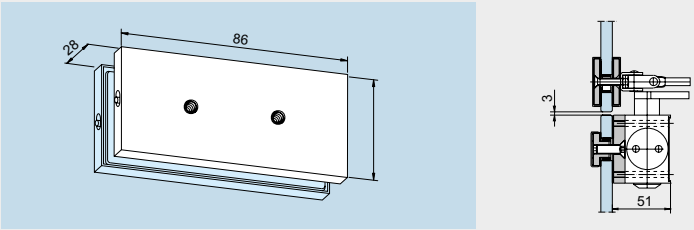
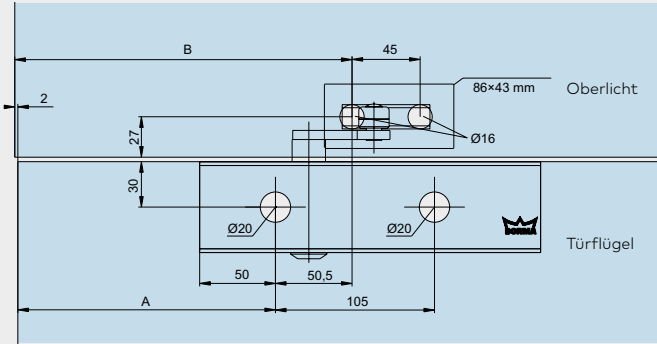
	Produktbeschreibung	Art.-Nr.	
	Befestigungsplatte für TS 73 V, Scherengestänge für Oberlicht	12.330	
	Gewicht in kg: Aluminium 0,132		
	Drehtürbeschlag	A	B
	EA (AT)	195	248
	UNIVERSAL/MUNDUS	245	298
	STUDIO/OFFICE	170	223
	UNIVERSAL Arcos	262	315

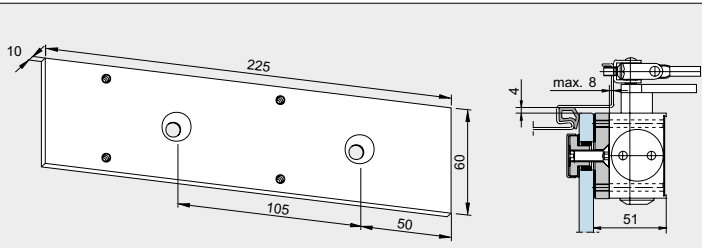
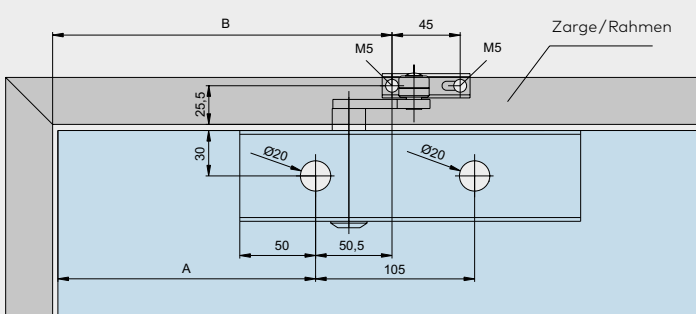
	Produktbeschreibung	Art.-Nr.	
	Befestigungsplatte 225 mm, für TS 73 V	12.335	
	Gewicht in kg: Aluminium 0,289		
	Drehtürbeschlag	A	B
	EA (AT)	195	248
	UNIVERSAL/MUNDUS	245	298
	STUDIO/OFFICE	170	223
	UNIVERSAL Arcos	262	315

Die Türschließer können nur über den Handel oder direkt über den Produktbereich Türschließer bezogen werden.

Für DORMA Türschließer TS 92

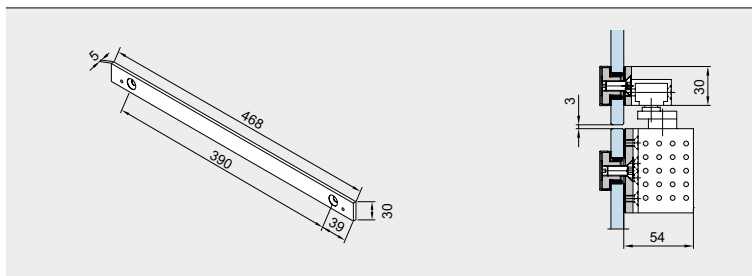

Produktbeschreibung

Art.-Nr.

Befestigungsplatte**12.332**

für TS 92
Gleitschiene für Oberlicht
Weitere Informationen
und Montagearten finden
Sie im Technikprospekt
TS 92.

Gewicht in kg:
Aluminium 0,265

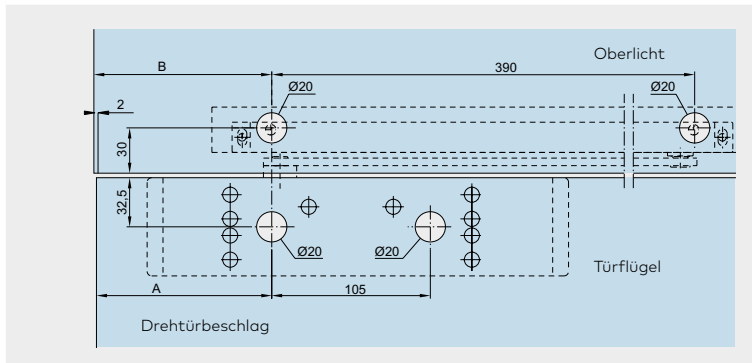

Drehtürbeschlag

A

B

EA (AT)/EP 200 202

UNIVERSAL/MUNDUS 250 252

STUDIO/OFFICE 148 150

UNIVERSAL Arcos 265 267

Produktbeschreibung

Art.-Nr.

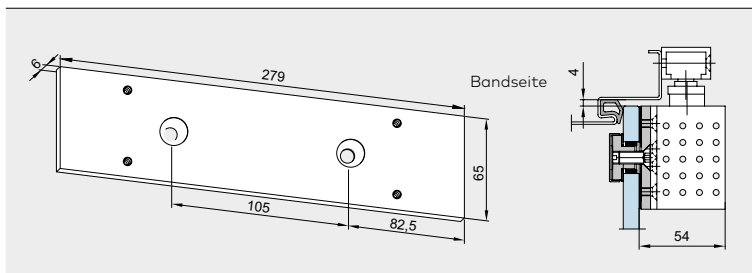
**Befestigungsplatte****12.334**

279 mm,
für TS 92
(Stand 07/02)

Gewicht in kg:
Aluminium 0,290

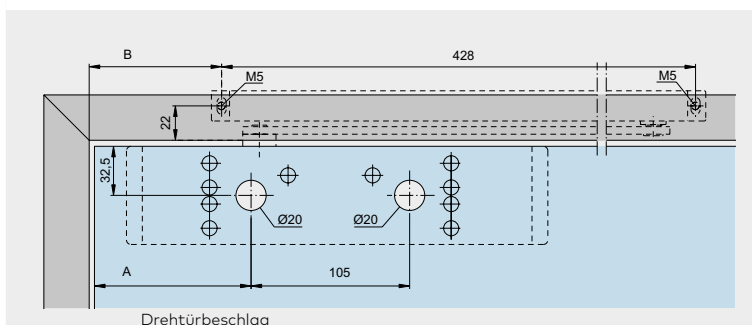

Drehtürbeschlag

A

B

EA (AT)/EP 200 182

UNIVERSAL/MUNDUS 250 232

STUDIO/OFFICE 148 132

UNIVERSAL Arcos 265 247

Produktbeschreibung

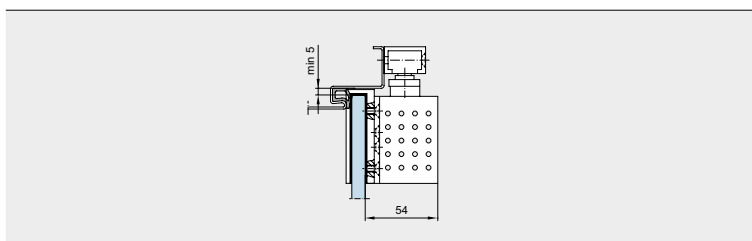
**Überschubschuh**

Über unseren Produkt-
bereich Door Hardware
zu beziehen.

Die Türschließer können nur über den Handel oder direkt über den Produktbereich Türschließer bezogen werden.

Inhalt

Drückerprogramm

120 Drücker für Drückerführung

126 Drücker mit Rosetten



179 Sicherheitsrelevante Informationen

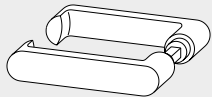
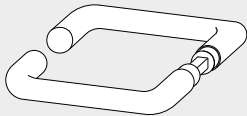
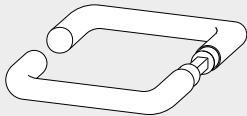
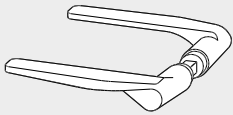
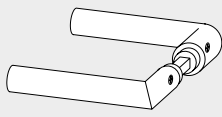
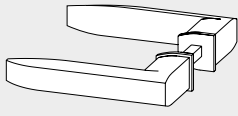
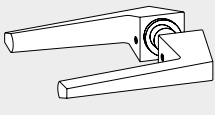

Drückerprogramm

Türdrückergarnituren für Schlösser mit Druckerführung

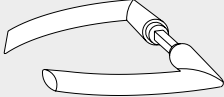
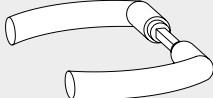
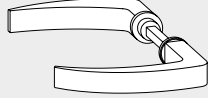
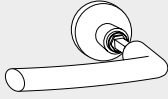
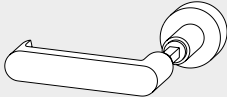
	Produktbeschreibung	Art.-Nr.
	Drückergarnitur mit flachem Griffteil, erweiterte Farbpalette Gewicht in kg: Aluminium 0,290 Messing 0,760	10.314
	Drückergarnitur Rundform Gewicht in kg: Aluminium 0,320 Messing 0,450	10.301
	Drückergarnitur Rundform, für Druckerführung, mit Niro Vierkantstift Gewicht in kg: Aluminium 0,452	10.322
	Drückergarnitur mit geschwungenem Griffteil Gewicht in kg: Messing 0,650	10.300
	Drückergarnitur OFFICE-Drücker Gewicht in kg: Edelstahl 0,381	11.299
	Drückergarnitur Gewicht in kg: Aluminium 0,350	19.009
	Drückergarnitur mit kantigem Griffteil Gewicht in kg: Aluminium 0,392	10.010

	Produktbeschreibung	Art.-Nr.
	Arcos Drückergarnitur Gewicht in kg: Aluminium 0,353 Messing 0,959	24.301
	Drückergarnitur mit ovalem Griffteil Gewicht in kg: Aluminium 0,300	24.310
	Drückergarnitur mit eckigem Griffteil Gewicht in kg: Aluminium 0,267	24.312
	Arcos Wechselgarnitur mit Arcos Drücker und frei drehbarem Knopf auf Wechselstift (ohne Funktion) Gewicht in kg: Aluminium 0,335	24.316
	Wechselgarnitur Drücker mit flachem Griffteil, Knopf auf Wechselstift (drehbar ohne Funktion) Gewicht in kg: Aluminium 0,270	10.304
	Wechselgarnitur mit Rundformdrücker und frei drehbarem Knopf auf Wechselstift (drehbar ohne Funktion) Gewicht in kg: Aluminium 0,335	10.316
	Drücker-Knopf-Garnitur mit Rundformdrücker und Drehknopf Gewicht in kg: Aluminium 0,345	10.317

OGRO Drückerpaar für Drückerführung

Produktbeschreibung

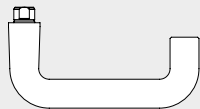

OGRO 8100
Drückerpaar
inkl. Stift.



OGRO 8111
Drückerpaar
inkl. Stift.



OGRO 8140
Drückerpaar
inkl. Stift.



OGRO 8527
Drückerpaar
inkl. Stift.

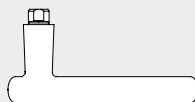

OGRO 8825
Drückerpaar
inkl. Stift.



OGRO 8830
Drückerpaar
inkl. Stift.



OGRO 8870
Drückerpaar
inkl. Stift.

Produktbeschreibung

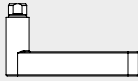

**OGRO 8928
Drückerpaar**
inkl. Stift.



**OGRO 8940
Drückerpaar**
inkl. Stift.



**OGRO 8972
Drückerpaar**
inkl. Stift.

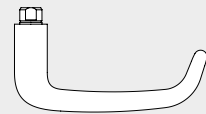

**OGRO 8999
Drückerpaar**
inkl. Stift.



**OGRO 8906
Drückerpaar**
inkl. Stift.

**Adapter-Set für die
Anbringung aller
Premium-Drücker**

(16 mm Führung) an
sämtliche dormakaba
Schlösser ohne Rosette,
mit Ausnahme von Arcos,
Distanzring Ø27×8 mm

OGRO 6590

**Adapter-Set für die
Anbringung aller
Premium-Drücker**

(16 mm Führung) nur an
dormakaba Glas Arcos
Schlösser, ohne Rosette,
Distanzring Ø32×8 mm

OGRO 6595

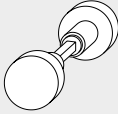

Türdrückergarnituren für Schlösser mit Druckerführung

	Produktbeschreibung	Art.-Nr.
	Knopf-garnitur Drehknopf Gewicht in kg: Aluminium 0,255	10.305
	Knaufzylinder (WC) für PZ-vorgerichtete Schlösser, Knauf aus Leichtmetall, erweiterte Farbpalette Gewicht in kg: 0,225	10.310

Platz für Ihre Notizen

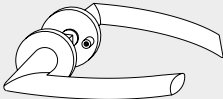
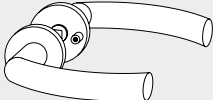
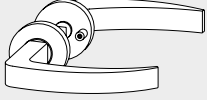
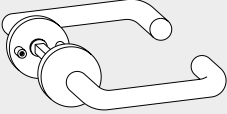
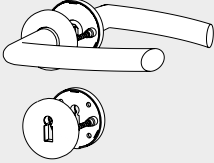
Türdrückergarnituren für Schlösser mit Rosetten

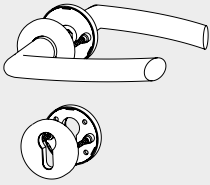
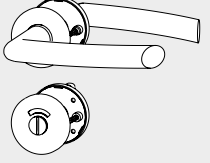
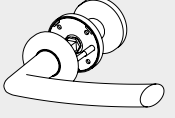
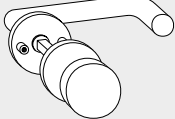
	Produktbeschreibung	Art.-Nr.
	Arcos Drückergarnitur mit Rosetten Gewicht in kg: Aluminium 0,420	24.307
	Drückergarnitur ovales Griffteil, mit Rosetten Gewicht in kg: Aluminium 0,379	24.311
	Drückergarnitur eckiges Griffteil, mit Rosetten Gewicht in kg: Aluminium 0,344	24.313
	Drückergarnitur Rundform, mit Rosetten Gewicht in kg: Aluminium 0,320	10.307
	Drückergarnituren für Holztüren inkl. BB-Rosette Gewicht in kg: Aluminium 0,485	24.322

	Produktbeschreibung	Art.-Nr.
	<p>Drückergarnituren für Holztüren inkl. PZ-Rosette</p> <p>Gewicht in kg: Aluminium 0,485</p>	24.323
	<p>Drückergarnituren für Holztüren inkl. WC-Schauscheibe</p> <p>Gewicht in kg: Aluminium 0,531</p>	24.324
	<p>Arcos Wechselgarnitur mit Arcos Drücker und frei drehbarem Knopf auf Wechselstift (ohne Funktion)</p> <p>Gewicht in kg: Aluminium 0,377</p>	24.318
	<p>Wechselgarnitur mit Rundformdrücker und feststehendem Knopf auf Wechselstift, mit Rosetten</p> <p>Gewicht in kg: Aluminium 0,400</p>	10.318
	<p>Drücker-Knopf-Garnitur mit Rundformdrücker und Drehknopf, mit Rosetten</p> <p>Gewicht in kg: Aluminium 0,400</p>	10.319

OGRO Drückerpaar mit Rosetten für OFFICE Schlösser und STUDIO Schlösser Drücker hinten

Produktbeschreibung

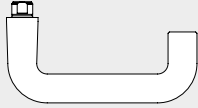

OGRO 8100 Drückerpaar

inkl. Stift und festdrehbar gelagerter
Drückerrosetten mit Hochhaltefeder



OGRO 8111 Drückerpaar

inkl. Stift und festdrehbar gelagerter
Drückerrosetten mit Hochhaltefeder



OGRO 8140 Drückerpaar

inkl. Stift und festdrehbar gelagerter
Drückerrosetten mit Hochhaltefeder



OGRO 8527 Drückerpaar

inkl. Stift und festdrehbar gelagerter
Drückerrosetten mit Hochhaltefeder

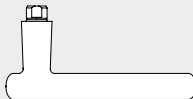

OGRO 8825 Drückerpaar

inkl. Stift und festdrehbar gelagerter
Drückerrosetten mit Hochhaltefeder

Produktbeschreibung

**OGRO 8830****Drückerpaar**

inkl. Stift und festdrehbar gelagerter
Drückerrosetten mit Hochhaltefeder

**OGRO 8870****Drückerpaar**

inkl. Stift und festdrehbar gelagerter
Drückerrosetten mit Hochhaltefeder

**OGRO 8928****Drückerpaar**

inkl. Stift und festdrehbar gelagerter
Drückerrosetten mit Hochhaltefeder

**OGRO 8940****Drückerpaar**

inkl. Stift und festdrehbar gelagerter
Drückerrosetten mit Hochhaltefeder

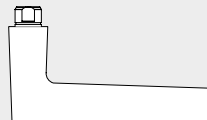
**OGRO 8972****Drückerpaar**

inkl. Stift und festdrehbar gelagerter
Drückerrosetten mit Hochhaltefeder

**OGRO 8999****Drückerpaar**

inkl. Stift und festdrehbar gelagerter
Drückerrosetten mit Hochhaltefeder

**OGRO 8906****Drückerpaar**

inkl. Stift und festdrehbar gelagerter
Drückerrosetten mit Hochhaltefeder

Inhalt

BEYOND

132	Allgemeine Informationen
134	Typendarstellungen/Sets
138	Einzelkomponenten
138	Glasbearbeitung
166	Zubehör
178	Oberflächen und Farben
179	Sicherheitsrelevante Informationen



BEYOND

Konsequentes Design

Sicher, funktional und optisch perfekt präsentiert sich BEYOND, das einzigartige System zum klemmfreien Drehen von Glastüren.

Die Entwicklung von BEYOND ist geprägt von der Forderung nach modernem, attraktivem Design und dem Anspruch nach höchst möglicher Sicherheit und Stabilität. Der an der Glaskante befindliche Drehpunkt schützt vor eventueller Klemmgefahr an den Nebenschließkanten von Glas-Drehtüren.

Mit BEYOND eröffnen sich vielfältige Möglichkeiten, rahmenlose Glastüren in Ganzglas-Anlagen oder Maueröffnungen zu integrieren. Das System BEYOND Drehen bietet für jedes Milieu – ob privat oder öffentlich, ob modern oder klassisch – eine elegante, technisch ausgefeilte Lösung.

Der Einsatz dieses am Bedarf der Praxis orientierten Produktes ist überall dort eine sinnvolle Alternative, wo Sicherheit und Funktionalität im harmonischen Kontext mit attraktivem Design realisiert werden.



Alles ganz sicher

Das patentierte System der BEYOND Drehtür mit dem mittig in der Glasachse und gleichzeitig nah an der Glaskante liegenden Drehpunkt sorgt für Sicherheit. Die Wahlmöglichkeit zwischen einer eleganten, durchgehenden Drehstange und der pfiffigen Kurzstangenlösung macht die Technik „salonfähig“ für jede Raumsituation. Ob mit Griffstangen oder Schloss-Drücker-Kombination, mit BEYOND werden Ihre Wünsche formvollendet realisiert.



Der Oberlichtbeschlag:
Eine schlanke Verbindung.



Eine Möglichkeit für den unteren Drehpunkt:
Die kurze Drehstange auf einem Bodenlager.

Kurze Drehstange

Höchste Flexibilität gewährleistet das BEYOND Drehtürsystem mit der Kurz-Stangen-Lösung. Gleich welches Türmaß seinen Einsatz findet, die kurzen Beschläge sind flexibel einsetzbar.

Für die untere Lagerung der Tür bietet sich ein DORMA Bodenlager an, oder – insbesondere bei Pendeltüren – ein Bodentürschließer DORMA BTS, der die Tür immer wieder sicher in die Nullposition zurückführt. Da die Lage des Drehpunktes beim BTS eine Untergrabung der nebenstehenden Wand erfordert, empfiehlt es sich, hier mit einem Glasseitenteil zu arbeiten. Abhängig von der Art der Anlage erfolgt die obere Anbindung bei Integration der Glastür in eine Ganzglas-Anlage durch den Oberlicht-Drehbeschlag; bei Türen im Mauerdurchbruch wird ein oberes Drehlager an der Decke bzw. im Sturz befestigt.

Lastabtrag von Oberlicht und Seitenteil kann mit Wandanschlussprofilen erfolgen.

Je nach Kundenwunsch bietet BEYOND passende Beschläge für 10 mm und 12 mm Glas an. Oberflächen für Beschläge und Zubehörteile: Aluminium eloxiert, EV1-Deko eloxiert (114) oder ähnlich Niro satiniert eloxiert (107).

Maximalwerte entnehmen Sie bitte der Typendarstellung.

Achtung:

- Oberlichtbeschlag Wandverbinder max. 1.200 mm Türbreite;
- Oberlichtbeschlag Glasverbinder max. 1.000 mm Türbreite.

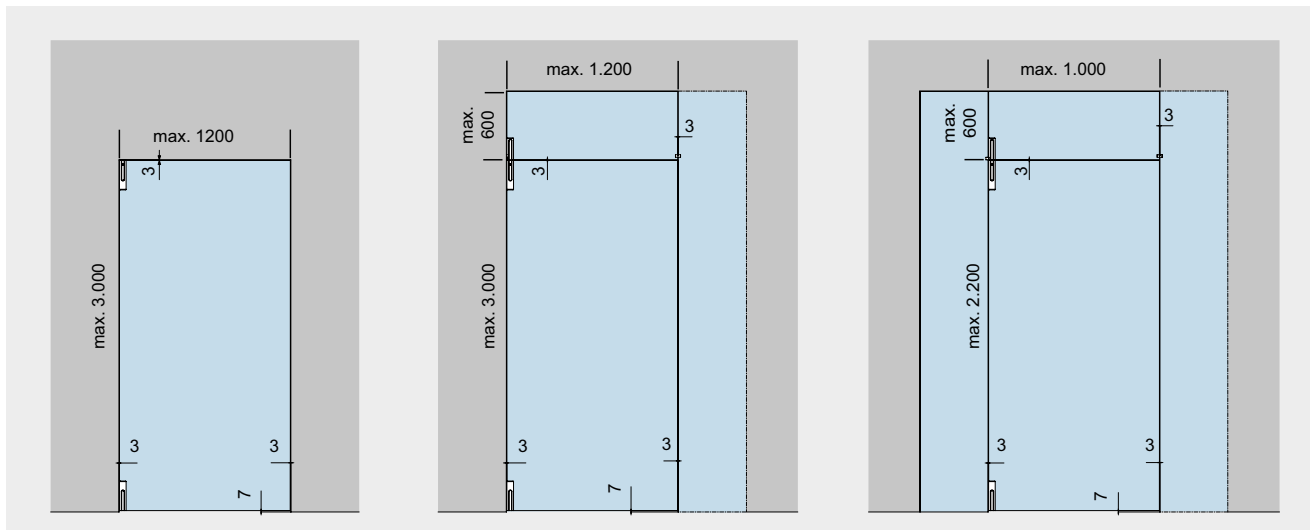

Basisset für Einzeltür.
Für Einbau in Mauerwerk.
Optional mit Seitenteil auf Bandseite oder Schließseite

Max. Türhöhe 3.000 mm
Max. Türgewicht 80 kg

Basisset und Oberlichtbeschlag Wandverbinder für Tür mit Oberlicht.
Optional mit Seitenteil auf Schließseite.

Max. Türhöhe 3.000 mm
Max. Türgewicht 80 kg

Basisset und Oberlichtbeschlag Glasverbinder für Tür mit Oberlicht und Seitenteil auf Drehpunktseite.
Optional mit Seitenteil auf Schließseite.
Max. Türhöhe 2.200 mm
Max. Türgewicht 80 kg

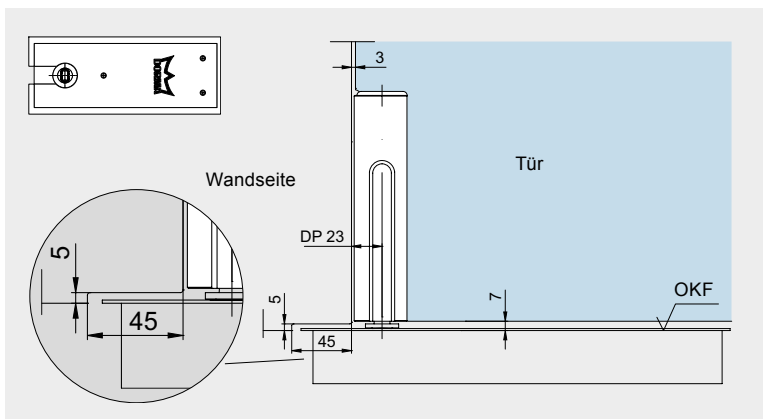

Kombination BEYOND und BTS

(Türschließer zu beziehen über unseren Produktbereich Türtechnik) Die Lage des Drehpunktes beim BTS erfordert eine Untergrabung der nebenstehenden Wand, beziehungsweise eine Bearbeitung des Glasseitenteils (siehe nebenstehendes Detail). Je nach Einbausituation und Montagebefestigung des Seitenteils muss die Höhe des Glasausschnitts verändert werden.

Beschläge und Glasverbinder

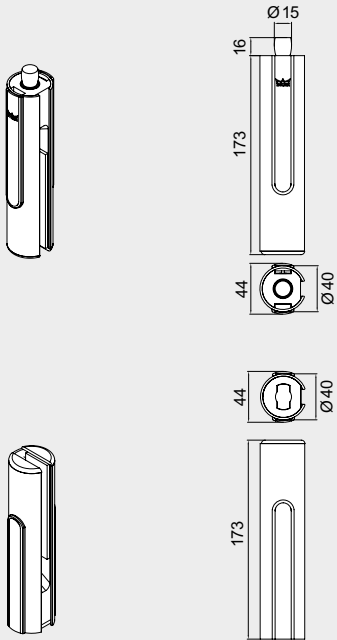
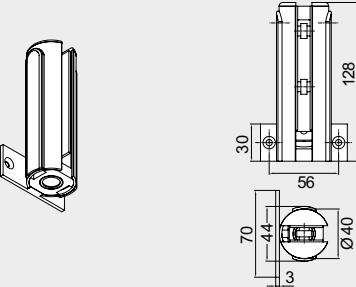
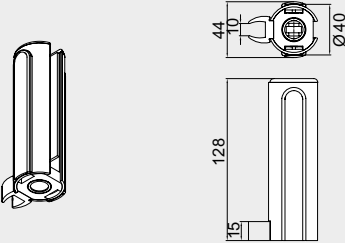
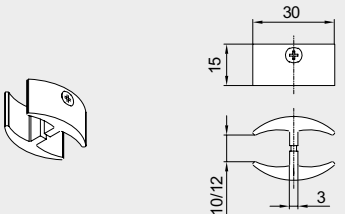
	Produktbeschreibung	Glasdicke	Art.-Nr.
	<p>BEYOND Basisset: Drehbeschlagset kurz, bestehend aus:</p> <ul style="list-style-type: none"> • 1 oberer Drehbeschlag mit Zapfen Ø 15 mm, • 1 unterer Drehbeschlag mit Einsatz für flachkonische BTS-Achse (90° drehbar, z. B. DORMA BTS 80) oder Rundachse 	<p>10 mm 12 mm</p>	<p>30.100 30.101</p>
	<p>BEYOND Oberlichtbeschlag Wandverbinder, mit Kunststoffbuchse für Zapfen</p>	<p>10 mm 12 mm</p>	<p>30.120 30.121</p>
	<p>BEYOND Oberlichtbeschlag Glasverbinder, mit Kunststoffbuchse für Zapfen</p>	<p>10 mm 12 mm</p>	<p>30.130 30.131</p>
	<p>BEYOND Glasverbinder, Kunststoff schwarz für Anschluss eines Seitenteils auf Schließseite</p>	<p>10 mm und 12 mm</p>	<p>30.320</p>

Durchgehende Drehstange

Absolute Klemmfreiheit bietet das BEYOND Drehtürsystem mit durchgehender Stange. Der an der Glaskante der Drehtür befindliche Drehpunkt zusammen mit dem Rundprofil reduziert die Klemmgefahr gegen Null.

Eine komfortable Alternative zum DORMA Bodenlager stellen DORMA BTS Bodentürschließer dar. Dies gilt für die untere Lagerung von Anschlag- und im Besonderen Pendeltüren. Da die Lage des Drehpunktes beim BTS eine Untergrabung der nebenstehenden Wand erfordert, empfiehlt es sich, hier mit einem Glasseitenteil zu arbeiten. Die obere Anbindung erfolgt, wie schon bei der Kurzstangen-Lösung, in Abhängigkeit von der Art der Anlage: die Ganzglas-Anlage wird mit einem Oberlicht-Drehbeschlag ausgestattet, bei Türen im Mauerdurchbruch wird ein oberes Drehlager mit Deckenbefestigung eingesetzt. Lastabtrag von Oberlicht und Seitenteil kann mit Wandanschlussprofilen erfolgen.

Bei einer Höhe von mehr als 2.200 mm ermöglicht ein in der Mitte der Drehstange positionierter Schwingungsdämpfer die geräuschfreie Nutzung der Türen.

Je nach Kundenwunsch bietet BEYOND passende Beschläge für 10 mm und 12 mm Glas an.

Oberflächen für Beschläge und Zubehörteile: Aluminium LM EV1-Deko eloxiert (kompatibel zu Oberfläche 150) (114) oder LM ähnlich Niro satiniert eloxiert (107).

Maximalwerte entnehmen Sie bitte der Typendarstellung.

Achtung:

- Oberlichtbeschlag Wandverbinder max. 1.200 mm Türbreite;
- Oberlichtbeschlag Glasverbinder max. 1.000 mm Türbreite.

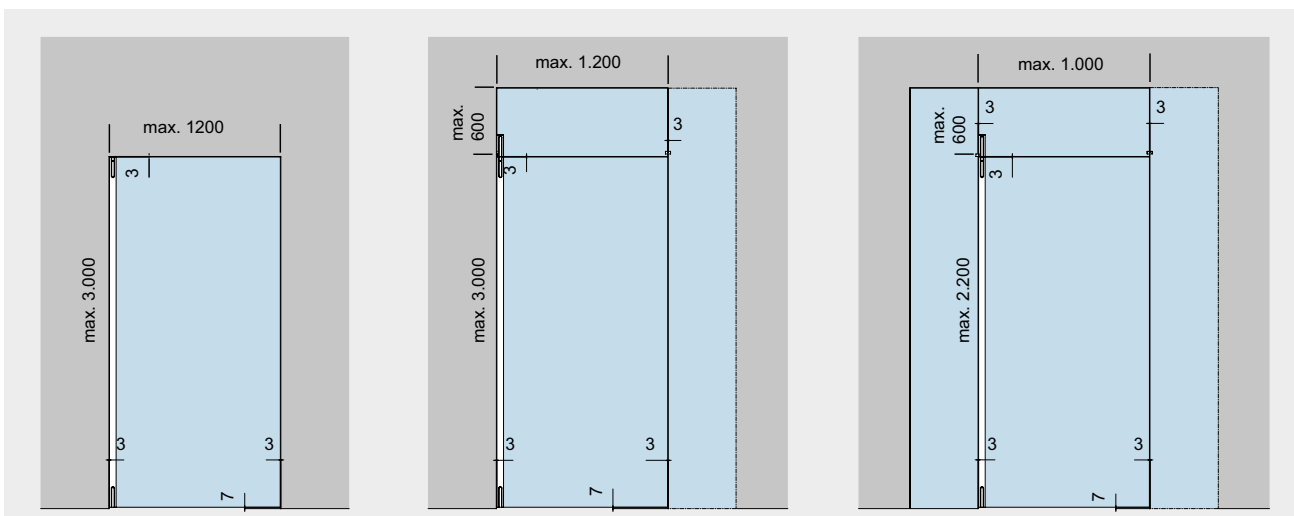

Basisbeschlag für Einzeltür.
Für Einbau in Mauerwerk.
Optional mit Seitenteil auf Bandseite oder Schließseite.

Max. Türhöhe 3.000 mm
Max. Türgewicht 80 kg

Basisbeschlag und Oberlichtbeschlag Wandverbinder für Tür mit Oberlicht.
Optional mit Seitenteil auf Schließseite.

Max. Türhöhe 3.000 mm
Max. Türgewicht 80 kg

Basisbeschlag und Oberlichtbeschlag Glasverbinder für Tür mit Oberlicht und Seitenteil auf Drehpunktseite.
Optional mit Seitenteil auf Schließseite.

Max. Türhöhe 2.200 mm
Max. Türgewicht 80 kg

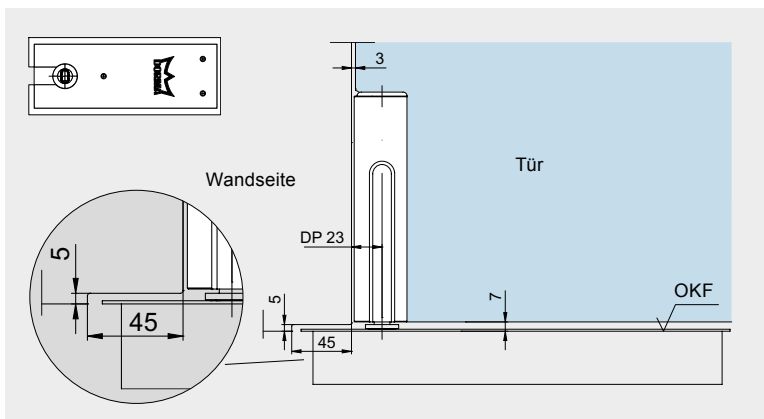

Kombination BEYOND und BTS

(Türschließer zu beziehen über unseren Produktbereich Türschließer) Die Lage des Drehpunktes beim BTS erfordert eine Untergrabung der nebenstehenden Wand, beziehungsweise eine Bearbeitung des Glasseitenteils (siehe nebenstehendes Detail). Je nach Einbausituation und Montagebefestigung des Seitenteils muss die Höhe des Glasausschnitts verändert werden.

Beschläge und Glasverbinder

	Produktbeschreibung	Glasdicke	Art.-Nr.
	<p>BEYOND Basisbeschlag: Drehbeschlag lang, mit Zapfen Ø 15 mm oben und Einsatz für flachkonische BTS-Achse (90° drehbar, z.B. DORMA BTS 80) oder Rundachse unten</p> <p>Bei Bestellung exakte Türhöhe = Glasmaß angeben.</p>	<p>10 mm 12 mm</p>	<p>30.110 30.111</p>
	<p>BEYOND Oberlichtbeschlag Wandverbinder, mit Kunststoffbuchse für Zapfen</p>	<p>10 mm 12 mm</p>	<p>30.120 30.121</p>
	<p>BEYOND Oberlichtbeschlag Glasverbinder, mit Kunststoffbuchse für Zapfen</p>	<p>10 mm 12 mm</p>	<p>30.130 30.131</p>
	<p>BEYOND Glasverbinder, Kunststoff schwarz für Anschluss eines Seitenteils auf Schließseite</p>	<p>10 mm und 12 mm</p>	<p>30.320</p>
	<p>BEYOND Schwingungsdämpfer, für Drehbeschlag, lang</p>	<p>10 mm 12 mm</p>	<p>30.034 30.035</p>

Glasbearbeitung

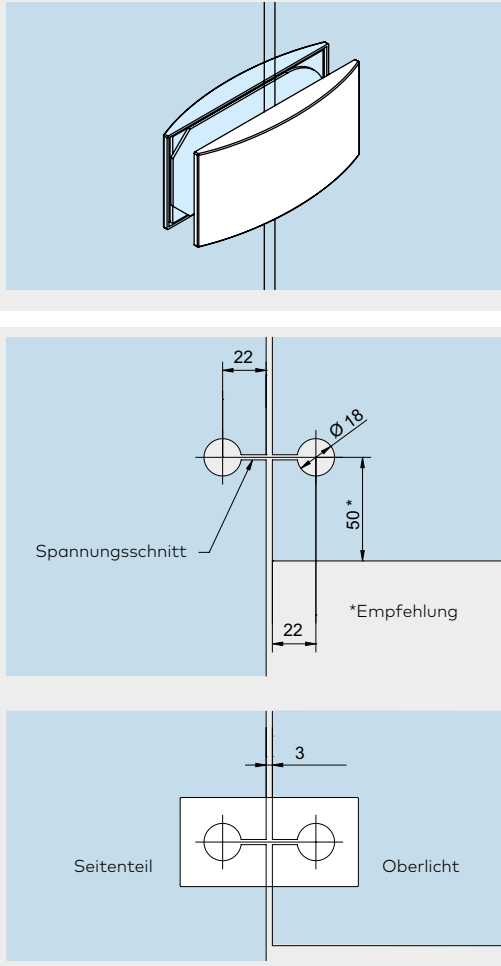
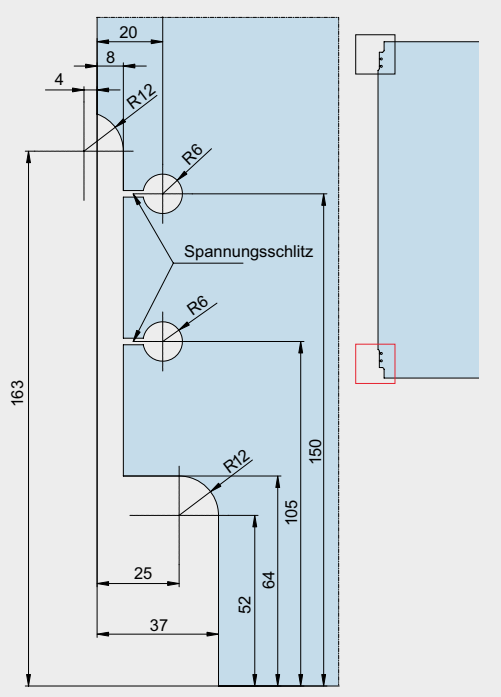
	Produktbeschreibung	Art.-Nr.
	<p>Oberlicht-Seitenteilverbinder</p> <p>Gewicht in kg: Aluminium 0,146</p>	<p>12.536</p>
	<p>Drehbeschlagset kurz</p> <p>Darstellung zeigt den unteren Glasausschnitt. Obere Glasbearbeitung erfolgt entsprechend.</p>	<p>30.100 30.101</p>

Produktbeschreibung

Art.-Nr.

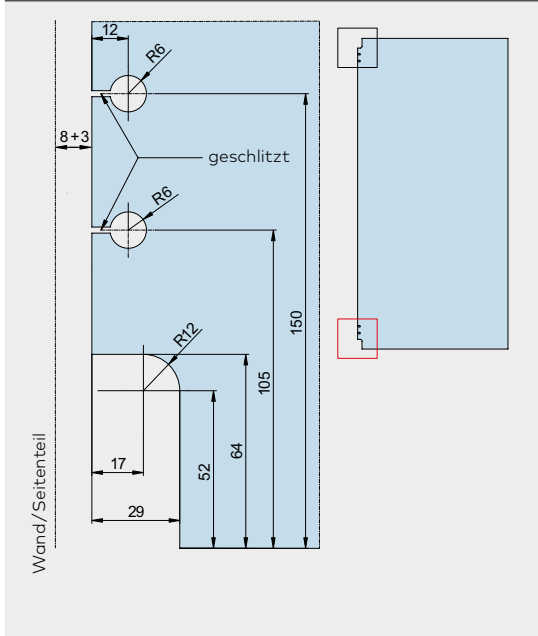

Drehbeschlag lang

Darstellung zeigt den unteren Glasausschnitt.
Obere Glasbearbeitung erfolgt entsprechend.

30.110

30.111

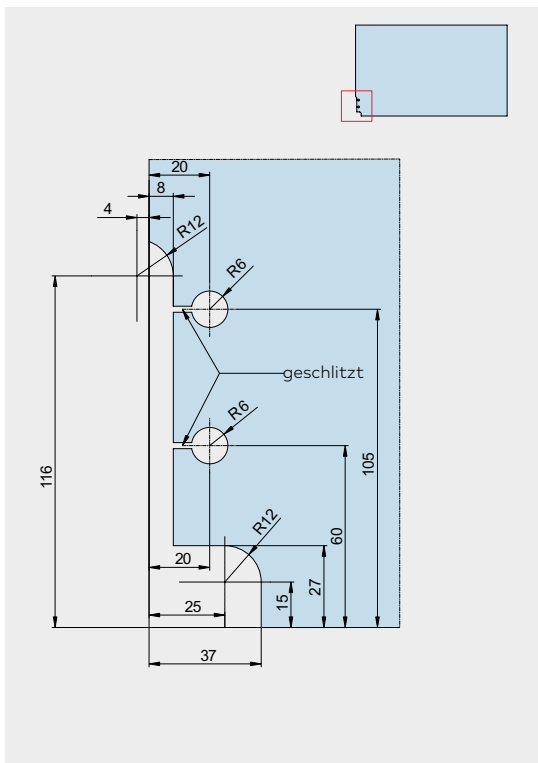

Oberlichtbeschlag

Wandverbinder und Glasverbinder

30.120

30.121

30.130

30.131

Inhalt

TENSOR

142	Allgemeine Informationen
144	Typendarstellungen
104, 166	Zubehör
179	Sicherheitsrelevante Informationen



TENSOR

Bewegung – Spannung – TENSOR

Viele Argumente sprechen für eine Ganzglastür. Ebenso vielfältig wie die Einsatzbereiche sind die Funktionsmöglichkeiten. Pendeltüren bieten besonderen Komfort, insbesondere dann, wenn die Tür allein durch die Bänder sicher in Ihre gewünschte Geschlossen-Position geführt wird – ohne in den Boden einzulassende Bodentürschließer und ohne Türschließer an der oberen Glaskante.

TENSOR setzt einen neuen Standard. Ganz gleich, ob bei einer Neuplanung oder im Renovierungsfall.

TENSOR Pendeltürbänder lassen sich direkt an das Mauerwerk oder eine ungefälzte Zarge anbinden. Bei der Beschlagvariante „Glas an Glas“ wird die Pendeltür an einem feststehenden Glasseitenteil befestigt.

Spannend aus jedem Blickwinkel

Oberflächlich betrachtet, zeigt sich TENSOR in einer leicht konvexen Bogenform. Augenfällig ist außerdem die Intarsie mit DORMA Branding, harmonisch integriert in die seidenmatten Aluminium-Bänder.

Sie kann jederzeit entweder farblich passend oder bewusst als Kontrast zur Band-Ausführung eingesetzt werden – 3 Farb-Varianten liegen jedem Beschlag bei. Gleichzeitig dient die Intarsie als Anschlag für das Band und schützt so die Oberfläche des fixen Bandteils vor Beschädigungen bei 90° Öffnung. Und sie verdeckt den Zugang zum Herzstück der Technik – die einfache und präzise Nulllageeinstellung.

Sie ist erste Voraussetzung für sauberes Schließen einer Pendeltür. Bei 90° hält TENSOR die Tür sicher fest. Zurück in Richtung Schließen geführt, übernimmt ab einem Winkel von 75° der Federmechanismus des TENSOR Beschlages alles weitere: Die Tür schließt schnell und sicher. Und bereits bei einer Öffnung von 3° reicht das anstehende Drehmoment von 7 Nm aus, die Tür in einer komfortablen Geschlossen-Position zu halten.



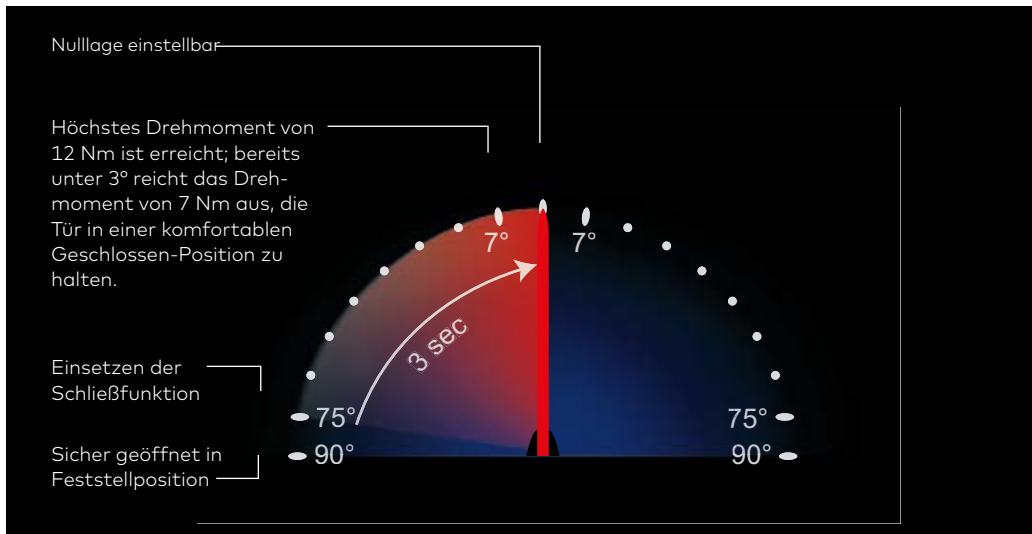

Für Wand-/Zargenmontage

	Produktbeschreibung	Glashöhe	Glasbreite
	<p>TENSOR Pendeltür an Wand/Zarge mit aufliegender Montageplatte</p> <p>1-flügelig</p> <p>Beschläge für 8, 10 und 12 mm Glas Türgewicht: max. 65 kg Türbreite: max. 1000 mm</p> <p>LH = Lichte Höhe LB = Lichte Breite</p> <p>* für Glashöhen 1800–2500 mm (min. 700 mm Flügelbreite)</p>	LH-10	LB-6
	<p>TENSOR Pendeltür an Wand/Zarge mit aufliegender Montageplatte</p> <p>2-flügelig</p> <p>Beschläge für 8, 10 und 12 mm Glas Türgewicht: max. 65 kg Türbreite: max. 1000 mm</p> <p>LH = Lichte Höhe LB = Lichte Breite</p> <p>* für Glashöhen 1800–2500 mm (min. 700 mm Flügelbreite)</p>	LH-10	(LB-10)/2

	Produktbeschreibung	Art.-Nr.
	<p>TENSOR Pendeltürbänder</p> <p>12.520</p> <p>Paar Pendeltürbänder inkl. Montageplatte, rund; zur Wand-/Zargenbefestigung mit aufliegender Montageplatte</p> <p>für 8, 10 und 12 mm Glas</p> <p>Oberflächen: LM EV1-Deko eloxiert (kompatibel zu Oberfläche 150) (114) LM ähnlich Niro satiniert eloxiert (für Profilmaterial) (ähnl. Eloxal II C 31) (113) LM messingfarbig EV3 eloxiert (ähnl. Eloxal I EV 3) (105)</p> <p>Auf Anfrage: LM glanzverchromt (nicht als Sondereloxal verfügbar) (122)</p>	
	<p>Glasbearbeitung</p>	
	<p>Bohrbild</p>	

Achtung: Voraussetzung ist eine tragfähige Unterkonstruktion!

Für die Zargenbefestigung steht Ihnen unsere Hinterzargenbefestigung 12.526 zur Verfügung (Detail: 12-152A).

Um das Überdrehen der Tür zu verhindern (max. 90°), setzen Sie bitte einen Stopper (Seite 141).

Für Zargenmontage

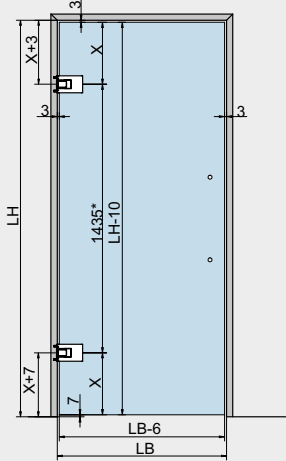
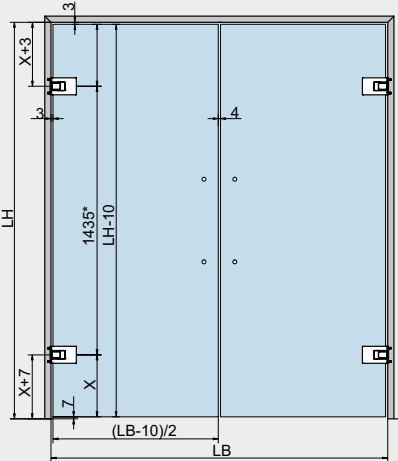
	Produktbeschreibung	Glashöhe	Glasbreite
	<p>TENSOR Pendeltür an Zarge mit eingelassener Montageplatte</p> <p>1-flügelig</p> <p>Beschläge für 8, 10 und 12 mm Glas Türgewicht: max. 65 kg Türbreite: max. 1000 mm</p> <p>LH = Lichte Höhe LB = Lichte Breite</p> <p>* für Glashöhen 1800–2500 mm (min. 700 mm Flügelbreite)</p>	<p>LH-10</p>	<p>LB-6</p>
	<p>TENSOR Pendeltür an Zarge mit eingelassener Montageplatte</p> <p>2-flügelig</p> <p>Beschläge für 8, 10 und 12 mm Glas Türgewicht: max. 65 kg Türbreite: max. 1000 mm</p> <p>LH = Lichte Höhe LB = Lichte Breite</p> <p>* für Glashöhen 1800–2500 mm (min. 700 mm Flügelbreite)</p>	<p>LH-10</p>	<p>(LB-10)/2</p>

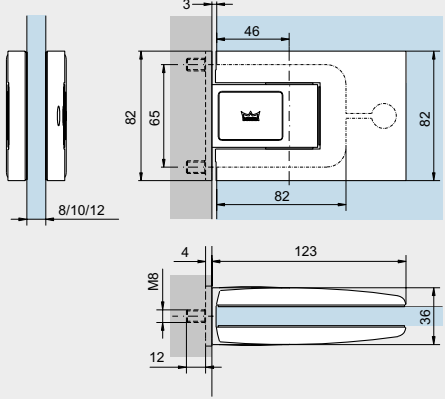
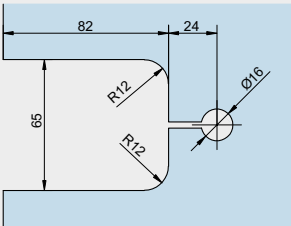
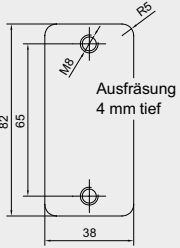
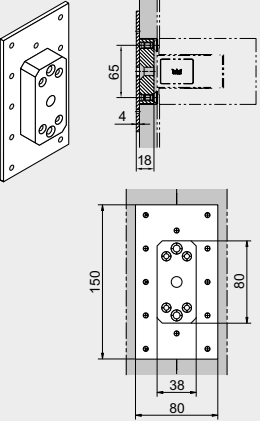
	Produktbeschreibung	Art.-Nr.
	<p>TENSOR Pendeltürbänder</p> <p>12.522</p> <p>Paar Pendeltürbänder inkl. Montageplatte; zur Zargenbefestigung mit eingelassener Montageplatte</p> <p>für 8, 10 und 12 mm Glas</p> <p>Oberflächen: LM EV1-Deko eloxiert (kompatibel zu Oberfläche 150) (114) LM ähnlich Niro satiniert eloxiert (für Profilmaterial) (ähnl. Eloxal II C 31) (113) LM messingfarbig EV3 eloxiert (ähnl. Eloxal I EV 3) (105)</p> <p>Auf Anfrage: LM glanzverchromt (nicht als Sondereloxal verfügbar) (122)</p>	
	<p>Glasbearbeitung</p>	
	<p>Bohrbild</p>	
	<p>Hinterzargenbefestigung</p> <p>12.526</p> <p>Achtung: Voraussetzung ist eine tragfähige Unterkonstruktion!</p> <p>Um das Überdrehen der Tür zu verhindern (max. 90°), setzen Sie bitte einen Stopper (Seite 141).</p>	

Glas an Glas

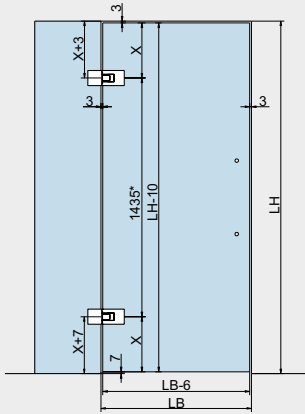
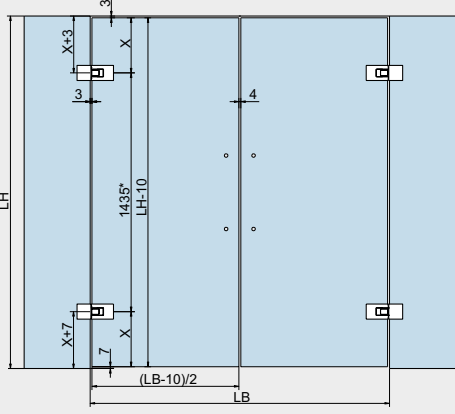
	Produktbeschreibung	Glashöhe	Glasbreite
	<p>TENSOR Pendeltür Glas an Glas</p> <p>1-flügelig</p> <p>Beschläge für 8, 10 und 12 mm Glas Türgewicht: max. 65 kg Türbreite: max. 1000 mm Seitenteilbreite: max. 1500 mm</p> <p>LH = Lichte Höhe LB = Lichte Breite</p> <p>* für Glashöhen 1800–2500 mm (min. 700 mm Flügelbreite)</p>	<p>LH-10</p>	<p>LB-6</p>
	<p>TENSOR Pendeltür Glas an Glas</p> <p>2-flügelig</p> <p>Beschläge für 8, 10 und 12 mm Glas Türgewicht: max. 65 kg Türbreite: max. 1000 mm Seitenteilbreite: max. 1500 mm</p> <p>LH = Lichte Höhe LB = Lichte Breite</p> <p>* für Glashöhen 1800–2500 mm (min. 700 mm Flügelbreite)</p>	<p>LH-10</p>	<p>(LB-10)/2</p>

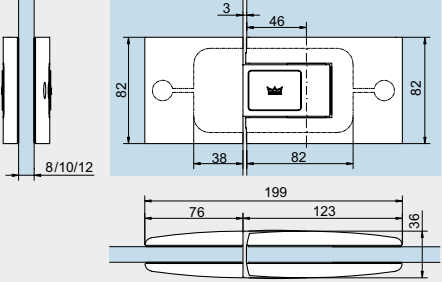
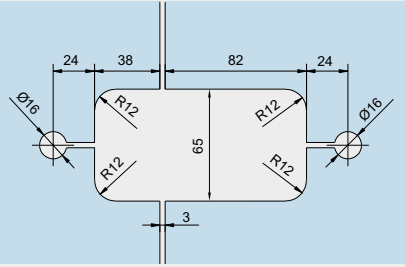
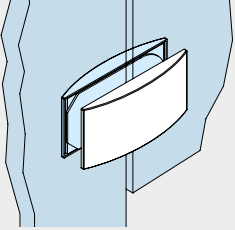
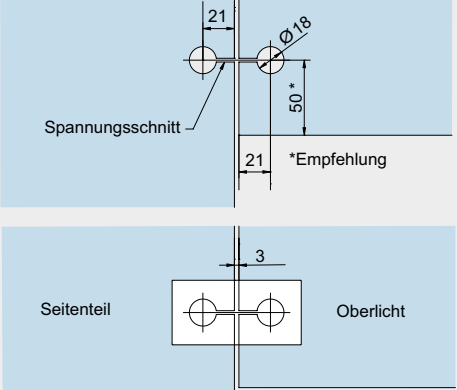
	Produktbeschreibung	Art.-Nr.
	<p>TENSOR Pendeltürbänder</p> <p>12.523</p> <p>Paar Pendeltürbänder zur Befestigung Glas an Glas</p> <p>für 8, 10 und 12 mm Glas</p> <p>Oberflächen: LM EV1-Deko eloxiert (kompatibel zu Oberfläche 150) (114) LM ähnlich Niro satiniert eloxiert (für Profilmaterial) (ähnl. Eloxal II C 31) (113) LM messingfarbig EV3 eloxiert (ähnl. Eloxal I EV 3) (105)</p> <p>Auf Anfrage: LM glanzverchromt (nicht als Sondereloxal verfügbar) (122)</p>	
	<p>Glasbearbeitung/Bohrbild</p> <p>für Art.-Nr. 12.523</p>	
	<p>Oberlicht-Seitenteilverbinder</p> <p>12.536</p> <p>Gewicht in kg: Aluminium 0,146</p>	
	<p>Glasbearbeitung/Bohrbild</p> <p>für Art.-Nr. 12.536</p>	

Zubehör

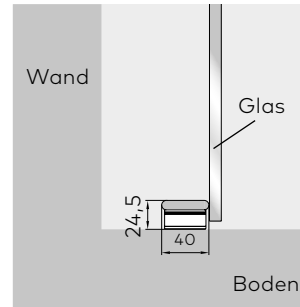
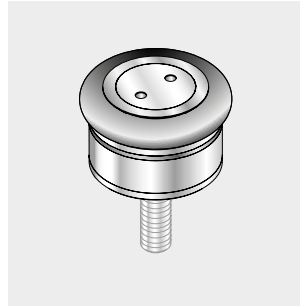
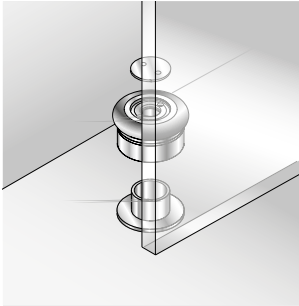

Bestellinformation

Türstopper
Bodenmontage
Art.-Nr. 29.950

Easy-Stop

	Produktbeschreibung	Glasdicke	Art.-Nr.
	Barrierefreier Bodentürstopper – Easy Stop für Pendeltüren Edelstahladapter zum Verkleben mit UV-Kleber, Kunststoffabdeckung	8 mm	10.592
		10 mm	10.593
		12 mm	10.594
	Gewicht in kg: Aluminium 0,679		
	Barrierefreier Bodentürstopper – Easy Stop für Drehtüren, Edelstahladapter zum Verkleben, Kunststoffabdeckung		10.591
	Gewicht in kg: Aluminium 0,335		

Platz für Ihre Notizen

Inhalt

VISUR

152	Allgemeine Informationen
154	Typendarstellungen
155	Komplett-Sets
157	Einzelkomponenten
102	Zubehör
179	Sicherheitsrelevante Informationen



VISUR

VISUR – Durchblick pur

Pendeltüren aus Glas ohne sichtbare Beschläge? Die Antwort heißt VISUR. Dieses für dormakaba patentierte System hält Glas-Pendeltüren völlig frei von optisch störenden Funktions-Elementen.

VISUR präsentiert die Tür in vollkommener Transparenz. Die Beschlagkomponenten treten nicht im klar umrissenen Bereich des Türblattes in Erscheinung, sondern wurden in die umliegenden Strukturen verlagert. Diese visuelle Reduktion macht die Anpassung der Glaspendeltür an jede Raumgestaltung perfekt. Damit ist VISUR ein echter Gewinn für die Innenarchitektur.

100% transparent 100% belastbar

Rahmenlos bis in die Spitzen – so präsentiert sich VISUR. Architekten und Planer haben hier ein leichtes Spiel.

Bei Material und Farbe der Umgebungsstrukturen herrscht vollkommene Freiheit. Denn VISUR hält sich dezent zurück, greift jede Idee auf und spiegelt sie wider.

Die im Dauertest geprüften 500.000 Bewegungszyklen sprechen ebenfalls für den hohen Anspruch an die Qualität – eben 100% dormakaba.



Integrierter Rahmentürschließer

Beim Ganzglas-Pendeltürsystem VISUR übernimmt unsichtbar, weil integriert, der Rahmentürschließer RTS die Schließfunktion. Der Rahmentürschließer RTS 85 EN3 bringt nicht nur nach jedem Öffnen die Tür wieder in die Nullposition, er schützt sie auch mit einer speziellen Dämpfung vor unliebsamen Anschlagen durch zu heftiges Öffnen. Mit Hilfe des serienmäßig eingebauten Feststellers kann die Tür außerdem in

einem Öffnungswinkel von 90° arretiert werden.

Als Teil des Türblattes bilden gläserne Klemmzungen oben und unten das Bindeelement zu den Drehtürbeschlägen. In den Boden integriert ist der untere Lagertopf mit der Drehlager-Aufnahme bei einem Drehpunkt von 70 mm. Die Einbautiefe beträgt 64 mm bei einem Durchmesser des Lager-topfes von 126 mm.



Lieferumfang

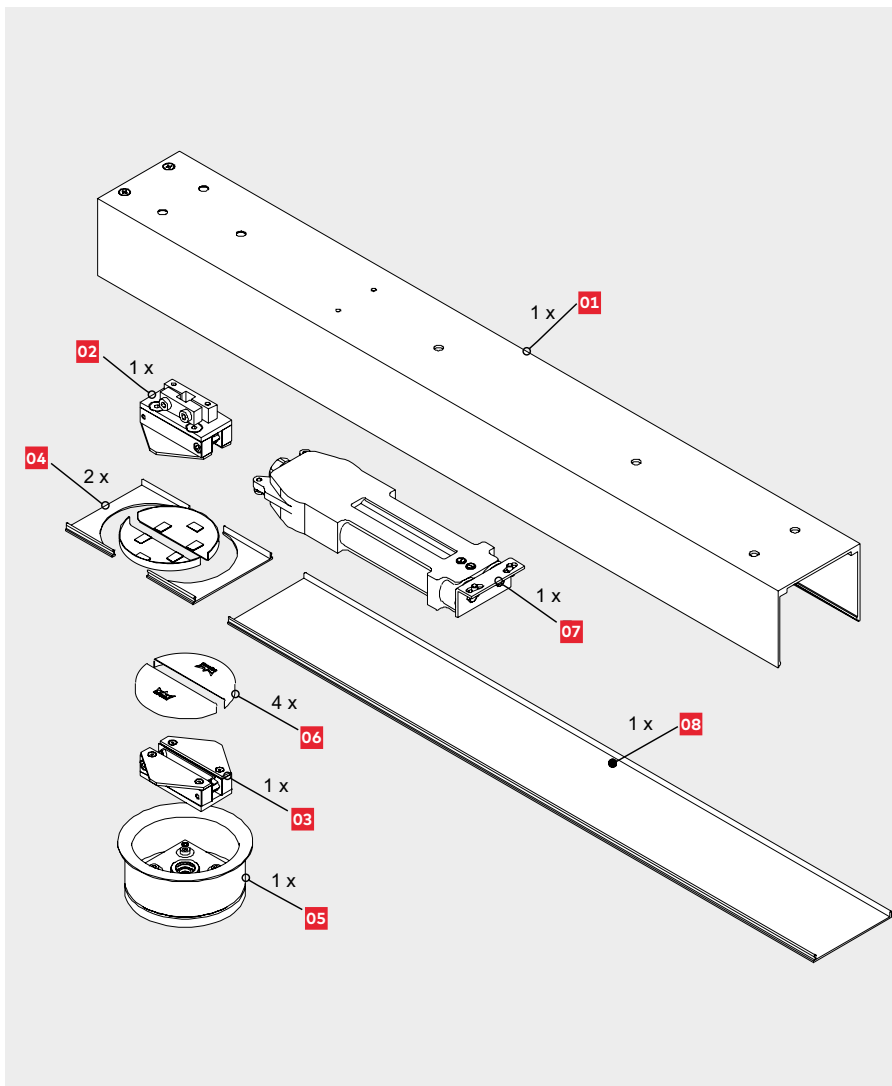

01
Schließerkasten zur Montage unter der Decke 1-teilig für max. Flügelbreite 1100 mm
2-teilig für max. Flügelbreite 2x1100 mm

02
Glasklemmstück oben

03
Glasklemmstück unten

04
Deckprofilabschnitte für Türschließerachse 90 mm

05
Unterer Lagertopf mit Abdeckring

06
Abdeckkappen

07
RTS 85 EN 3, 90° Feststellung (für Türbreiten kleiner 800 mm kann optional auch die Türschließer-variante EN 2 verwendet werden. Bei Bedarf bitte in der Bestellung angeben.)

08
Schließerkastendeckel

Technische Details

Drehtür:

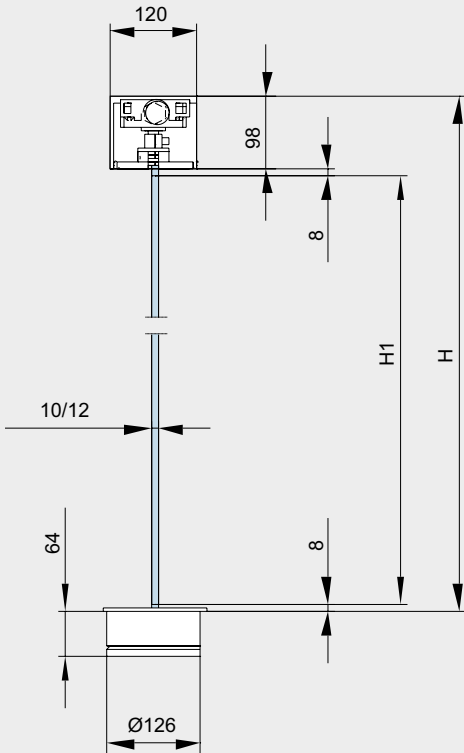

Werkstoff und Oberflächen

- Leichtmetall,
Aluminium EV1-Deko eloxiert
(kompatibel zu Oberfläche 150) (114)

Türflügelausführung

- Glasdicke: 10/12 mm
- max. Türflügelgewicht: 85 kg
- max. Türflügelbreite (B1): 1.100 mm
- max. Türflügelhöhe (H1): 2.500 mm

Berechnung der Glasmaße:

$H1 = H - 114$
 $B1 \text{ 1-flügelig} = B - 10$
 $B1 \text{ 2-flügelig} = \frac{B - 15}{2}$

Festteil:

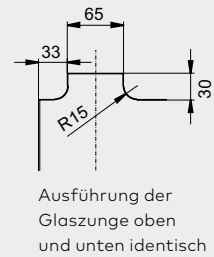
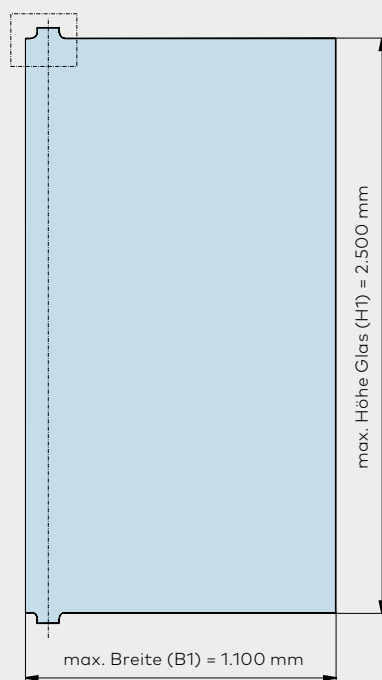
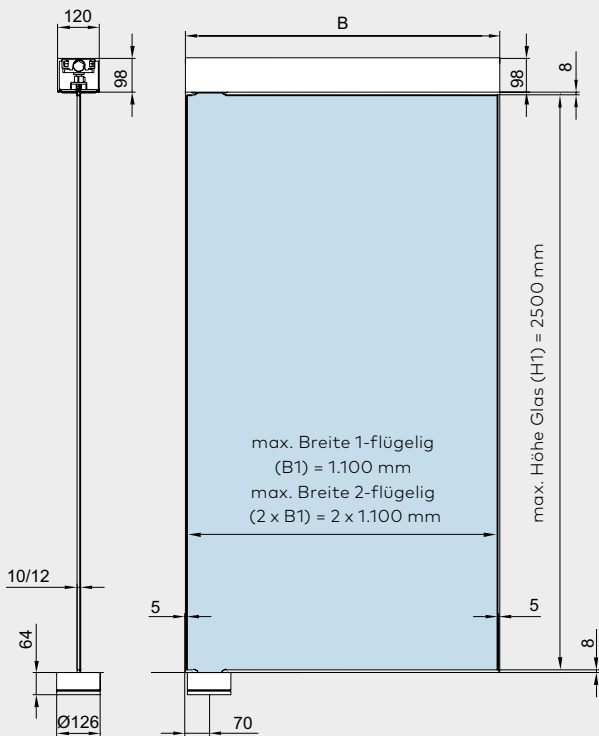
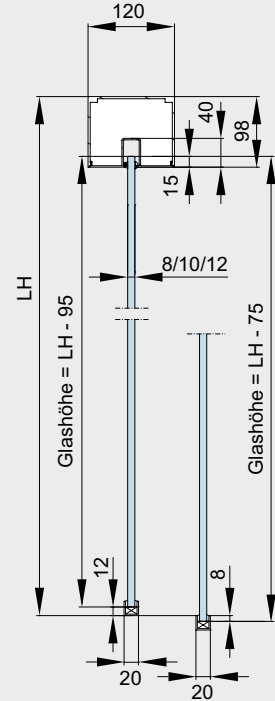

VISUR Komplett-Sets

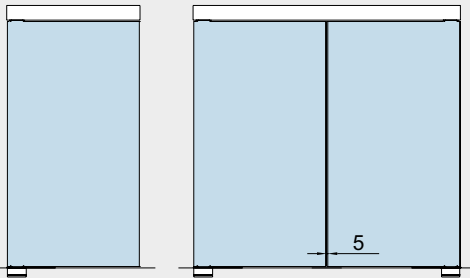
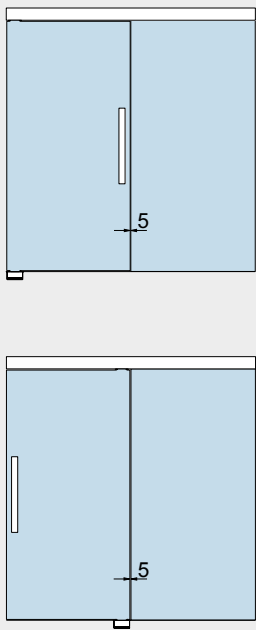
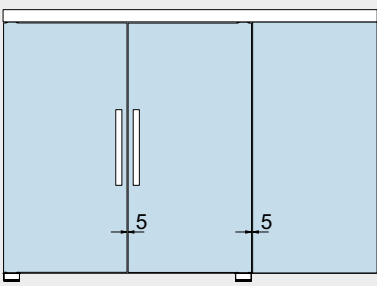
	Produktbeschreibung	Art.-Nr.
	<p>Komplett-Set für 1-flügelige Tür inkl. Schließkasten, RTS 85, oberem und unterem Drehlager</p> <p>03.770</p> <p>dto. für 2-flügelige Tür 03.771</p> <p>Achtung: Bitte bei Bestellung lichte Breite in mm angeben. Max. Anlagenbreite: 1100 mm (03.770) Max. Anlagenbreite: 2200 mm (03.771)</p>	
	<p>Komplett-Set für 1-flügelige Tür mit einem Seitenteil inkl. Schließkasten RTS 85, oberem und unterem Drehlager</p> <p>03.790</p> <p>Achtung: Bitte bei Bestellung die lichte Breite und die Breite von Seitenteilen und Türen in mm angeben. Max. Türbreite 1.100 mm, max. Anlagenbreite 6.000 mm</p>	
	<p>dto. für 2-flügelige Tür mit einem Seitenteil 03.792</p> <p>Achtung: Bitte bei Bestellung die lichte Breite und die Breite von Seitenteilen und Türen in mm angeben. Max. Türbreite 1.100 mm, max. Anlagenbreite 6.000 mm</p>	

VISUR Komplett-Sets

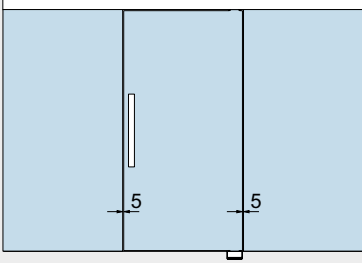
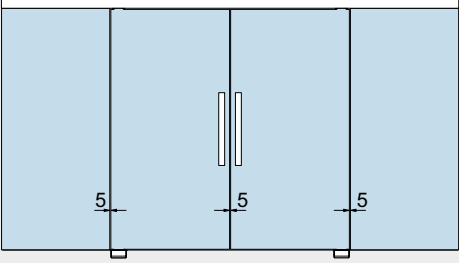
	Produktbeschreibung	Art.-Nr.
	<p>Komplett-Set für 1-flügelige Tür mit 2 Seitenteilen inkl. Schließkasten RTS 85, oberem und unterem Drehlager</p> <p>Achtung: Bitte bei Bestellung die lichte Breite und die Breite von Seitenteilen und Türen in mm angeben. Max. Türbreite 1.100 mm, max. Anlagenbreite 6.000 mm</p>	<p>03.791</p>
	<p>dto. für 2-flügelige Tür mit 2 Seitenteilen</p> <p>Achtung: Bitte bei Bestellung die lichte Breite und die Breite von Seitenteilen und Türen in mm angeben. Max. Türbreite 1.100 mm, max. Anlagenbreite 6.000 mm</p>	<p>03.793</p>

VISUR Komponenten

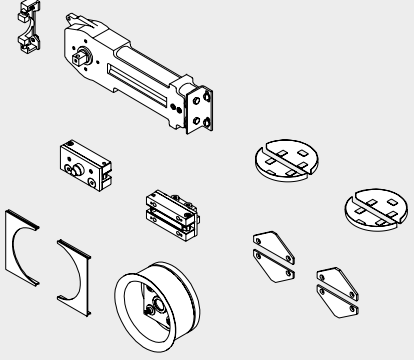
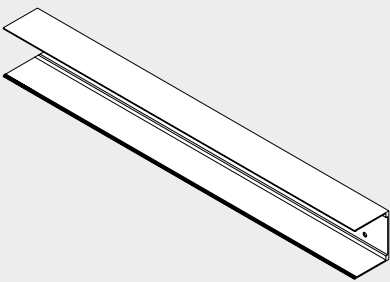
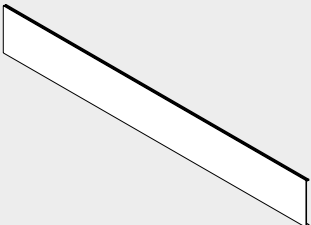
	Produktbeschreibung	Art.-Nr.
	VISUR Set bestehend aus: RTS 85, oberem und unterem Drehlager	03.772
	VISUR Set bestehend aus: oberem und unterem Drehlager (ohne RTS 85) Bei Montage der Glastür ist auf ausreichenden Platz in der Decke/dem Sturz zu achten!	03.773
	SchlieBerkastenprofil für 1-flügelige Tür (max. 1.100 mm Türflügelbreite) in Fixlänge (lichte Breite bitte in mm angeben!)	03.775
	dto. für 2-flügelige Tür (max. 2x1.100 mm Türflügelbreite) in Fixlänge (lichte Breite bitte in mm angeben!)	03.776
	SchlieBerkastenprofil in Lagerlänge 6.000 mm	03.789
	SchlieBerkastendeckelprofil für 1-flügelige Tür (max. 1.100 mm Türflügelbreite) in Fixlänge (lichte Breite bitte in mm angeben!)	03.777
	dto. für 2-flügelige Tür (max. 2 x 1.100 mm Türflügelbreite) in Fixlänge (lichte Breite bitte in mm angeben!)	03.778
	SchlieBerkastendeckelprofil in Lagerlänge 6.000 mm	03.780

Inhalt

RP

162	Allgemeine Informationen
163	Typendarstellungen
164	Einzelkomponenten
168	Griffstangen, Türknäufe, Griffmuscheln und Bürstendichtungen
179	Sicherheitsrelevante Informationen



RP

Türschließer unsichtbar im Rahmen

Das Ganzglas-Pendeltürsystem RP arbeitet mit einem Rahmenprofil, in das unsichtbar der Rahmentürschließer RTS integriert wird. Die Montage unter der Decke erfolgt mit Winkeln, die nach dem Einbau des Systems nicht mehr zu sehen sind. Ein oberer Eckbeschlag (UNIVERSAL PT 22) verbindet die Ganzglastür mit dem Türschließer. Ein unterer Eckbeschlag (UNIVERSAL PT 10) stellt die Verbindung zum nur wenige Zentimeter tiefen Bodenlager her. Damit sind Glasdicken von 8–12 mm realisierbar. Statt der UNIVERSAL Eckbeschläge sind alternativ auch obere und untere Türschiene oder MUNDUS Eckbeschläge als Sonderausführung lieferbar. Bei Verwendung von MUNDUS Premium Eckbeschlägen kann alternativ auch VSG eingesetzt werden.

Der Rahmentürschließer RTS bringt nicht nur nach jedem Öffnen die Tür wieder in die Nullposition, er schützt sie auch mit einer speziellen Dämpfung vor unliebsamem Anschlagen durch zu heftiges Öffnen. Mit Hilfe des ebenfalls serienmäßig eingebauten Feststellers kann die Tür außerdem in einem Öffnungswinkel von 90° arretiert werden.

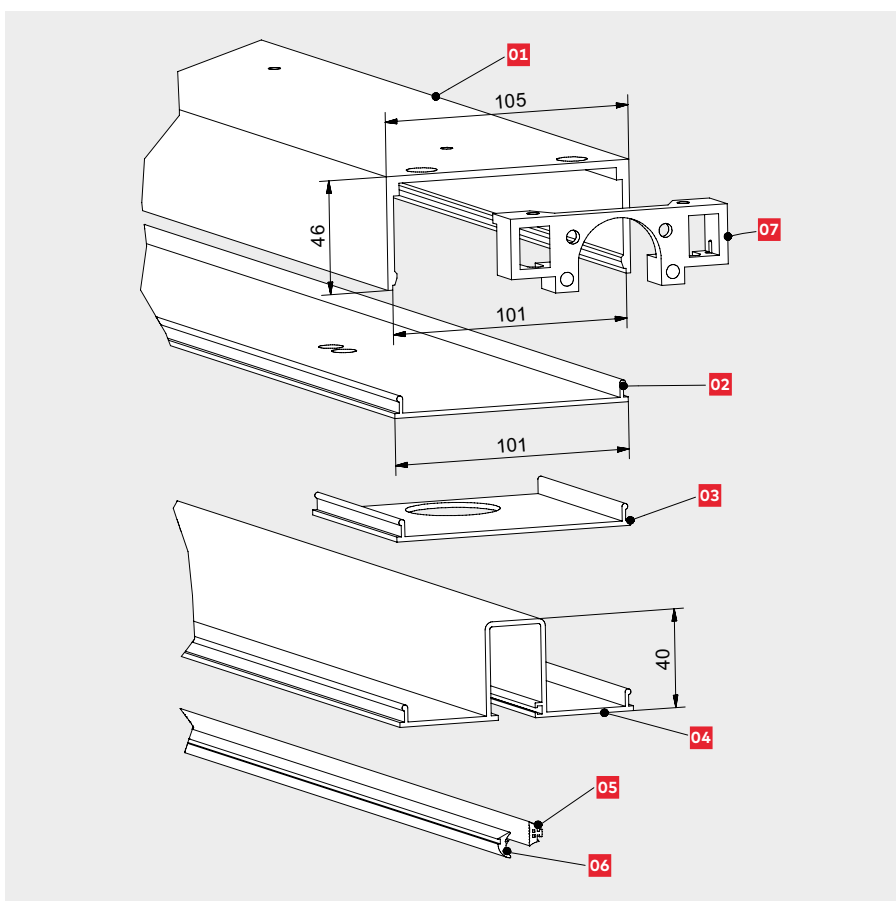

Aufbau Rahmenprofil:

- 01** Rahmenprofil zur Montage unter der Decke, als Kämpfer o.Ä., max. 6.000 mm
- 02** Abdeckprofil Türbereich, zum Einclippen, max. 6.000 mm
- 03** Abdeckprofil für feststehende Seitenteile, zum Einclippen, mit Glasnut
- 04** Abdeckprofil für feststehende Seitenteile, zum Einclippen, mit Glasnut
- 05/06** Anlageprofil/Glaskeilprofil, je nach Kombination für 8, 10 oder 12 mm Glasdicke des Seitenteils
- 07** Montagewinkel zur Befestigung des Rahmenprofils und des Türschließers

Typenauswahl

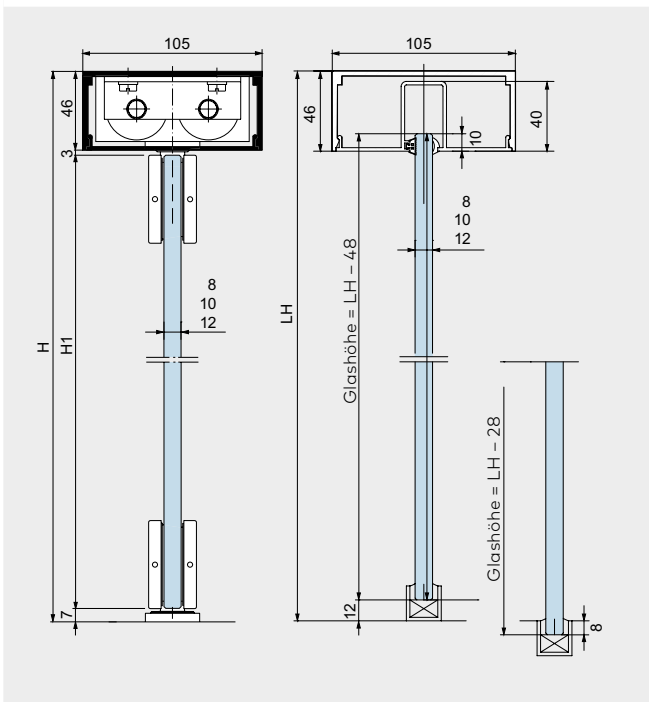
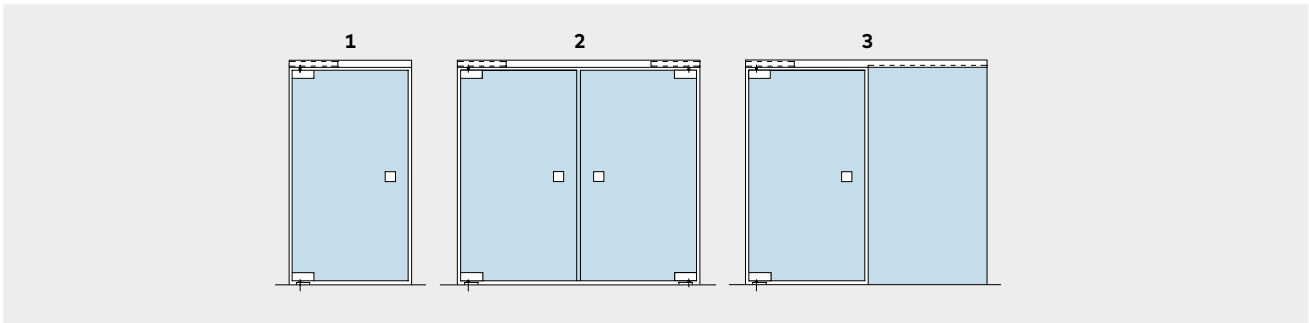

Ausführungsbeispiele

- 1 1-flügelige Pendeltür mit Rahmenprofil
- 2 2-flügelige Pendeltür mit Rahmenprofil
- 3 Pendeltür mit durchgehendem Rahmenprofil und feststehendem Seitenteil

Türflügel Ausführung

- Glasdicke: 8/10/12 mm
- Türflügelhöhe H1: H - 56 mm
- Max. Türflügelgewichte und Türflügelbreiten entnehmen Sie bitte der Tabelle unten.

Seitenteilausführung

- Glasdicke: 8/10/12 mm mit zweiteiliger Dichtung
- Seitenteilhöhe: H - 28 mm + ggf. Bodeneinstand

Werkstoff und Oberflächen

- Leichtmetall, LM silber EV1 eloxiert (ähnl. Eloxal I EV1 / Eloxal II C 0) (101)
- Leichtmetall, LM ähnlich Niro satiniert eloxiert (für Profilmaterial) (ähnl. Eloxal II C 31) (113)
- Leichtmetall, LM verkehrsweiß pulverbeschichtet (ähnl. RAL 9016) (300)
- Sondereloxalfarbtöne SE (199)
- Sonderbeschichtungen SF (399)

Auch mit Türschienen lieferbar

max. Höhe	max. Breite	max. Türgewicht (inkl. Beschläge)	RTS-Ausführung	
2.500	800 - 1.100	80 kg	RTS EN 3	
3.500	max. 1.250	110 kg	RTS EN 4	

mit Türschienen oben und unten siehe
Detailblätter 04-030 und 04-060

Bei Fragen zu Sonderausführungen mit Türschienen oder MUNDUS Eckbeschlägen steht Ihnen unsere Anwendungstechnik gerne beratend zur Seite.

Glas-Pendeltürsystem

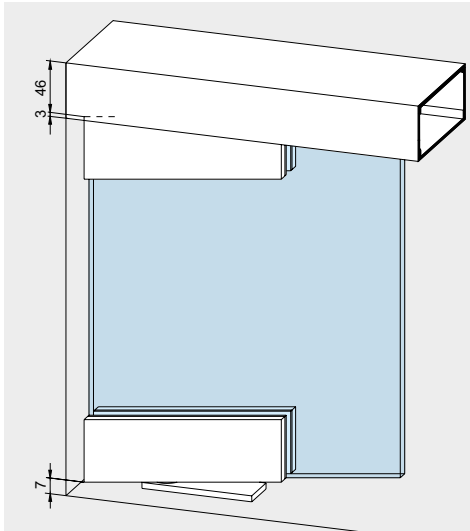

Produktbeschreibung

Art.-Nr.

Glas-Pendeltürsystem

01.300

komplett, bestehend aus
 1 Rahmenprofil 1.000 mm lang,
 1 Abdeckprofil 1.000 mm lang,
 1 Rahmentürschließer RTS 85,
 EN 3, Feststellung 90°,
 (für Türbreiten kleiner 800 mm kann
 optional auch die Türschließervariante
 EN 2 verwendet werden. Bei Bedarf
 bitte in der Bestellung angeben.)
 1 Montagewinkel,
 1 unterer Eckbeschlag PT 10,
 1 oberer Eckbeschlag PT 22,
 1 Bodenlager

Gewicht in kg: 8,083

Bitte geben Sie bei der Bestellung die exakten
 Abmessungen der Anlage an oder fügen Sie
 eine entsprechende Zeichnung bei.

	Produktbeschreibung	Art.-Nr.
	<p>01 Rahmenprofil zur Montage unter der Decke, als Kämpfer o. Ä.</p>	
	<p>Lagerlänge 6.000 mm in Fixlängen</p>	<p>01.301 01.311</p>
	<p>Gewicht in kg: Aluminium 1,620</p>	
	<p>02 Abdeckprofil Türbereich, zum Einclipsen</p>	
	<p>Lagerlänge 6.000 mm in Fixlängen</p>	<p>01.302 01.305</p>
	<p>Gewicht in kg: Aluminium 0,610</p>	
	<p>03 Abdeckplatte mit Ausstanzung für Türschließerachse</p>	
<p>Länge 90 mm</p>	<p>01.303</p>	
<p>Gewicht in kg: Aluminium 0,056</p>		
<p>04 Abdeckprofil mit Glasnut zum Einclipsen in 01.301/311, zur Aufnahme von Glasseitenteilen inklusive</p>		
<p>05/06 Anlage- oder Glaskeilprofil, in 2 bzw. 4 mm Dicke, je nach Kombination für 8, 10 oder 12 mm Glasdicke des Seitenteils</p>		
<p>Lagerlänge 6.000 mm in Fixlängen</p>	<p>01.304 01.314</p>	
<p>Gewicht in kg: Aluminium 0,810</p>		
<p>07 Montagewinkel zur Befestigung des Rahmenprofils und des Türschließers</p>		
<p>Gewicht in kg: Aluminium 0,080</p>	<p>01.306</p>	

Inhalt

Zubehör

- 168 **Griffstangen, Türknaufe, Griffmuscheln**
- 178 **Oberflächen und Farben**
- 179 **Sicherheitsrelevante Informationen**



Zubehör

Griffstangen, Türknaufe und Griffmuscheln

Das Griffsystem ist für 8, 10 und 12 mm Glas ausgelegt.

Die Griffstangen und der Türknauf können einseitig mit den entsprechenden Haltern oder beidseitig mit einem Verbindungsbolzen an Schiebe- und Drehtüren angebracht werden.

Griffmuscheln eignen sich durch ihren flachen Aufbau u. a. für Schiebetüren.

Die Punkthalter und Verbindungsbolzen sind jeweils Teil des Lieferumfangs.

Die Griffstangen lassen sich ebenso als waagerechte bzw. senkrechte Haltestangen oder als Geländer einsetzen.



Griffstangenpaare



	Produktbeschreibung	Glasdicke	Art.-Nr.
	Griffstangenpaar Edelstahl Niro satin Länge 350 mm, auf 2 Glasbohrungen, Gewicht in kg: 1,254 Material 1.4305 dto., Material 1.4404	8/10/12 mm	21.267* 21.247
	Griffstangenpaar Edelstahl Leichtmetall Länge 350 mm, auf 2 Glasbohrungen, Gewicht in kg: 1,326 Aluminium	8/10/12 mm	03.400
	Griffstangenpaar Edelstahl Niro satin Länge 720 mm, auf 2 Glasbohrungen, Gewicht in kg: 1,947 Material 1.4305 dto., Material 1.4404	8/10/12 mm	21.270* 21.250
	Griffstangenpaar Leichtmetall Länge 720 mm auf 2 Glasbohrungen Gewicht in kg: 2,423 Aluminium	8/10/12 mm	03.402
	Griffstangenpaar Edelstahl Niro satin Länge 1.240 mm auf 3 Glasbohrungen Gewicht in kg: 3,400 Material 1.4305 dto., Material 1.4404	8/10/12 mm	21.273* 21.253
	Griffstangenpaar Niro satin Länge 1.760 mm, auf 4 Glasbohrungen, Gewicht in kg: 5,000 Material 1.4305 dto., Material 1.4404	8/10/12 mm	21.276* 21.256

* Umbau-Sets für Griffstangenpaare für Holztüren bzw. andere Glasdicken siehe unter "Distanzerweiterungen für Griffstangen und Türkäufe", Seite 171.

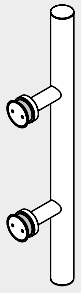
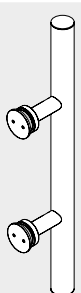
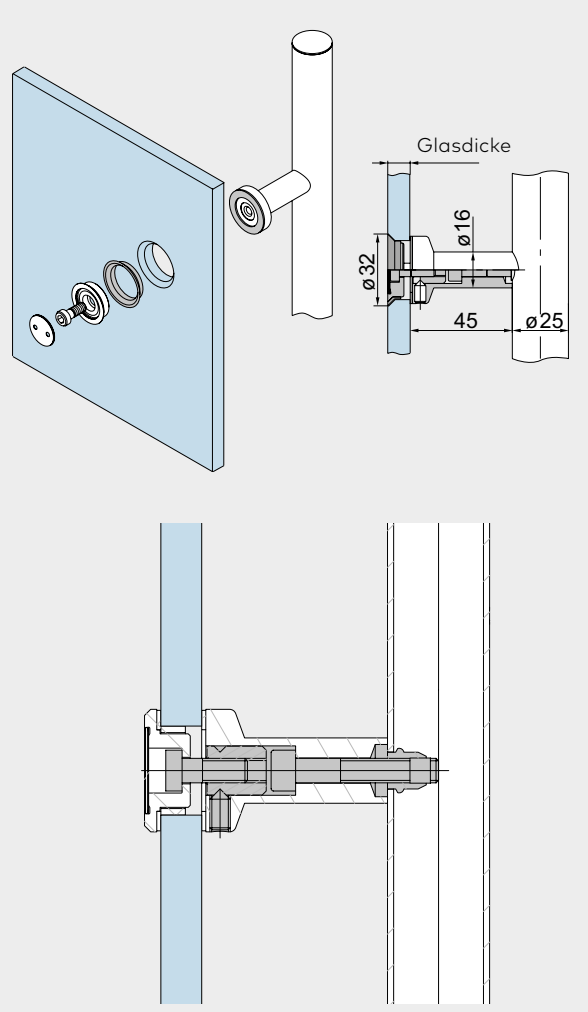
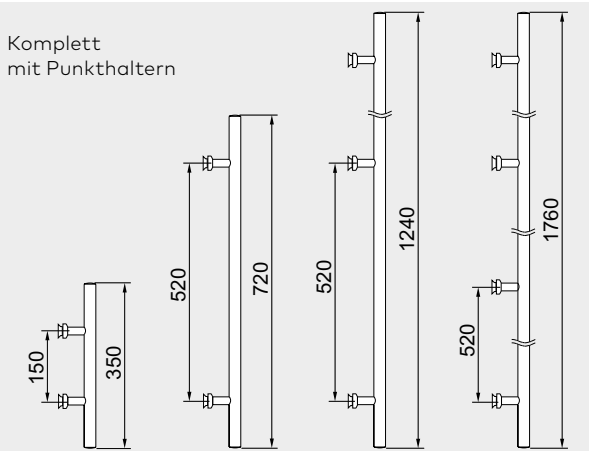
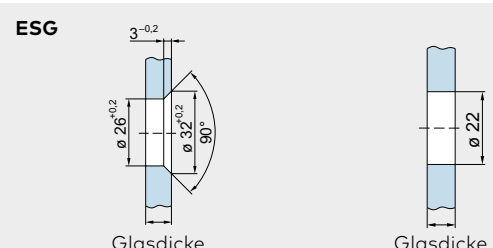
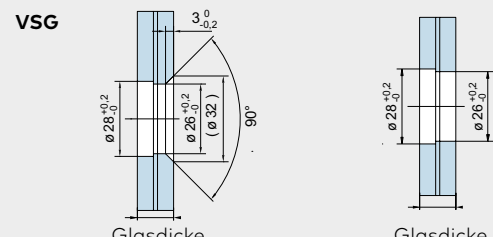
Griffstangen, einseitig

	Produktbeschreibung	Glasdicke	Art.-Nr.
	<p>Griffstangen mit versenkten Punkthaltern Edelstahl</p> <p>Griffstange 350 mm mit 2 Befestigungen, Material 1.4305 dto., Material 1.4404</p> <p>Griffstange 720 mm mit 2 Befestigungen, Material 1.4305 dto., Material 1.4404</p> <p>Griffstange 1.240 mm mit 3 Befestigungen, Material 1.4305 dto., Material 1.4404</p> <p>Griffstange 1.760 mm mit 4 Befestigungen, Material 1.4305 dto., Material 1.4404</p>	8/10/12 mm	<p>29.268</p> <p>29.269</p> <p>29.271</p> <p>29.272</p> <p>29.274</p> <p>29.275</p> <p>29.277</p> <p>29.278</p>
	<p>Griffstangen mit aufliegenden Punkthaltern</p> <p>Griffstange 350 mm mit 2 Befestigungen, Material 1.4305 Griffstange 720 mm mit 2 Befestigungen, Material 1.4305 dto., Material 1.4404</p> <p>Griffstange 1.240 mm mit 3 Befestigungen, Material 1.4305 Griffstange 1.760 mm mit 4 Befestigungen, Material 1.4305 dto., Material 1.4404</p>	8/10/12 mm	<p>21.240</p> <p>21.241</p> <p>21.281</p> <p>21.242</p> <p>21.243</p> <p>21.283</p>
	<p>Komplett mit Punkthaltern</p> 	<p>ESG</p>  <p>Glasdicke</p> <p>VSG</p>  <p>Glasdicke</p> <p>Senkbohrung bei Griffstange und Türknauf, einseitig</p> <p>Durchgangsbohrungen Griffstangenpaar und Türkäufe, beidseitig</p>	

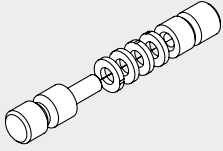
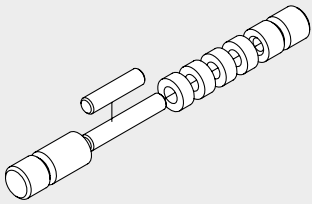
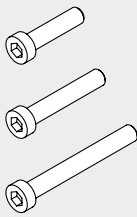
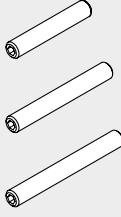
Distanzerweiterungen für Griffstangen und Türkäufe

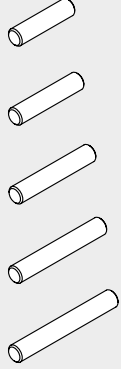
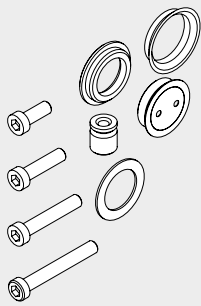
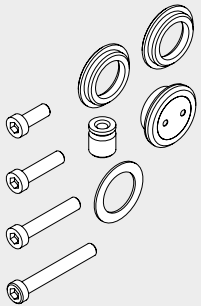
	Produktbeschreibung	Türdicke	Art.-Nr.
 <p>Distanzscheiben 2 mm</p>	Umbau-Set 1 für Glastüren Griffstangenpaar / Knäufe, beidseitig ohne Distanzscheibe mit 1 Distanzscheibe mit 2 Distanzscheiben mit 3 Distanzscheiben mit 4 Distanzscheiben	13,5 – 21,5 mm 13,5 mm 15 mm 17,5 mm 19 mm 21,5 mm	21.285
 <p>Distanzscheiben 5 mm</p>	Umbau-Set 2 für Holztüren Griffstangenpaar/Knäufe, beidseitig ohne Distanzscheibe mit 1 Distanzscheibe mit 2 Distanzscheiben mit 3 Distanzscheiben mit 4 Distanzscheiben	20 – 40 mm 20 mm 25 mm 30 mm 35 mm 40 mm	21.286
 <p>Set 3</p>	Umbau-Set 3 für Glas- / Holztüren* Griffstange / Knauf, einseitig versenkt 15 - 40 mm Glas- / Holzdicke		21.287
 <p>Set 4</p>	Umbau-Set 4 für Glas- / Holztüren* Griffstange / Knauf, einseitig aufliegend 15 - 40 mm Glas- / Holzdicke		21.288
 <p>Set 5</p>	Umbau-Set 5 für Glastüren* Griffmuschel 13,5 - 21,5 mm Glasdicke		21.295
 <p>Set 6</p>	Umbau-Set 6 für Holztüren* Griffmuschel 20 - 40 mm Holzdicke		21.296
 <p>Set 7</p>	Umbau-Set 7 für Glas- / Holztüren* für Griffstangen mit beidseitiger Befestigung in Griffstange mit einseitiger Befestigung, versenkt 8 - 40 mm Glas- / Holzdicke 1 Satz pro Griffstütze		21.297
 <p>Set 8</p>	Umbau-Set 8 für Glas- / Holztüren* für Griffstangen mit beidseitiger Befestigung in Griffstange mit einseitiger Befestigung, aufliegend 8 - 40 mm Glas- / Holzdicke 1 Satz pro Griffstütze		21.298

*Nicht für Arcos-Griffstange 26.500/26.510 geeignet.

Griffstangenpaare

	Produktbeschreibung	Glasdicke	Art.-Nr.
	<p>Verschließbares Griffstangenpaar 1.225 mm, mit 2 Befestigungen, komplett mit Schließmechanismus und Keso-Rundzylinder (außen).</p>	6 – 16 mm	21.279

Arcos Stoßgriff

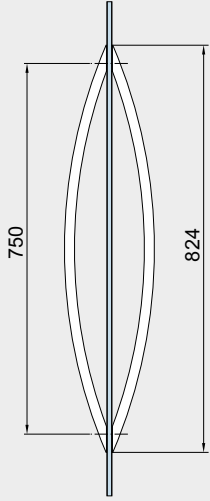
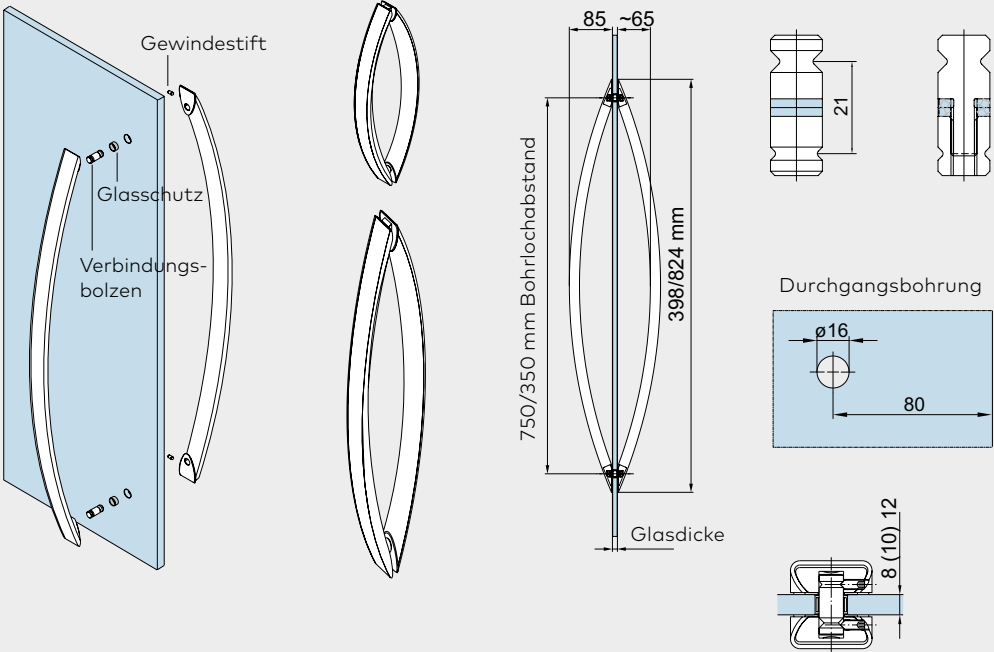
	Produktbeschreibung	Glasdicke	Art.-Nr.
	<p>Arcos Stoßgriff inkl. Verbindungsbolzen Aluminium, in Edelstahloptik</p> <p>Griff 350 mm mit 2 Befestigungen Griff 750 mm mit 2 Befestigungen</p>	<p>8/10/12 mm</p>	<p>26.500 26.510</p>
			

Griffstangen

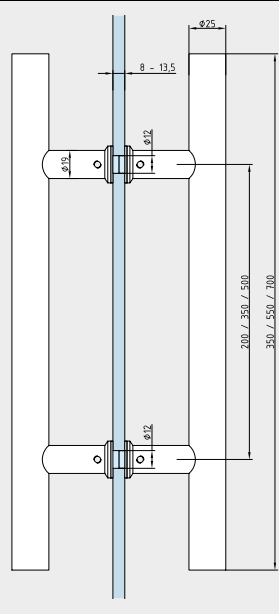
	Produktbeschreibung	Art.-Nr.
	<p>Griffstangenpaar für 8-13,5 mm Glas H-Form, mit 2 Punkthaltern, Edelstahl</p> <p>Länge 350 mm Länge 550 mm Länge 700 mm</p>	<p>29.291 29.292 29.293</p>

Griffstützen

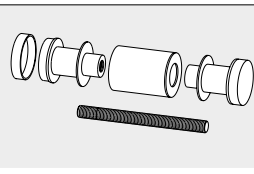
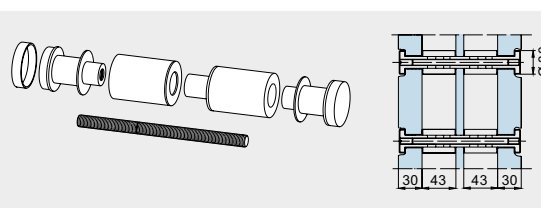
	Produktbeschreibung	Art.-Nr.
	<p>Griffstütze einseitig, für Glasgriffplatten mit Bohrung 20 mm Ø</p> <p>Gewicht in kg: Aluminium 0,135</p>	<p>13.001</p>
	<p>Griffstütze beidseitig, für Glasgriffplatten mit Bohrung 20 mm Ø</p> <p>Gewicht in kg: Aluminium 0,249</p>	<p>13.002</p>

Griffmuschel und Türknauf

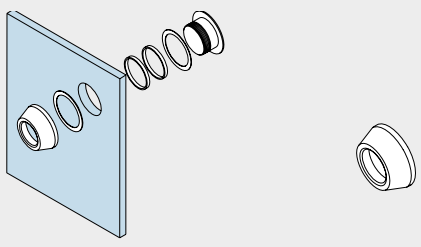
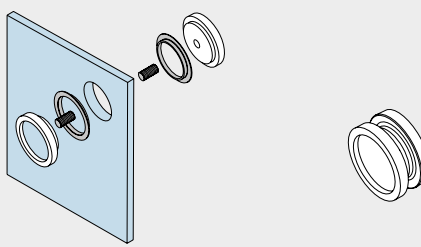
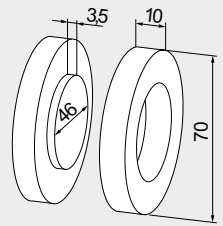
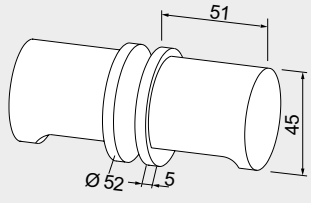
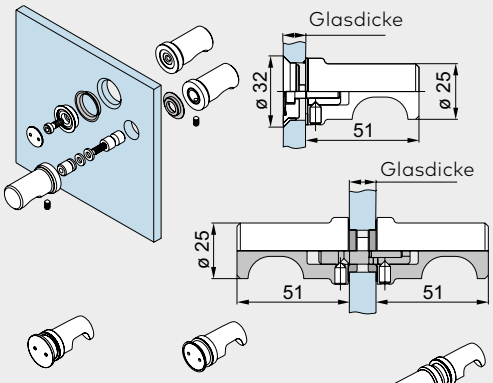
	Produktbeschreibung	Glasdicke	Art.-Nr.
 <p>Ø 38 mm</p>	Griffmuschel Ø 50 mm	8/10/12 mm	21.290
 <p>Ø 50 mm</p>	Griffmuschel Ø 60 mm Griffmuschel mit Griffloch Ø 60 mm	8/10/12 mm 8 mm 10 mm 12 mm	21.291 21.292 21.293 21.294
 <p>Ø 50 mm</p>	Griffmuschel Leichtmetall, wird auf das Glas geklebt Gewicht in kg: 0,072		07.200
 <p>Ø 20 mm</p>	Türknauf Leichtmetall Gewicht in kg: 0,400		07.201
 <p>Punkthalter aufliegend (Ø 22 mm) Punkthalter versenkt (Glasbearbeitung siehe unter "Griffstangen, einseitig", Seite 170)</p>	Türknauf, einseitig Türknauf mit versenktem Punkthalter Türknauf mit aufliegendem Punkthalter Türknauf, beidseitig	8/10/12 mm 8/10/12 mm	21.422 21.426 21.423

Hinweis: Für eine bessere Kraftübertragung verwenden Sie bitte bei DORMOTION eine Griffstange.

Zubehör / Montagehilfen

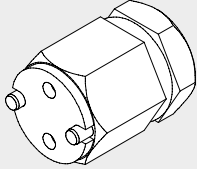
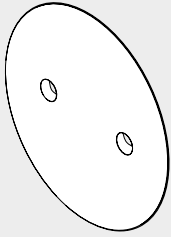
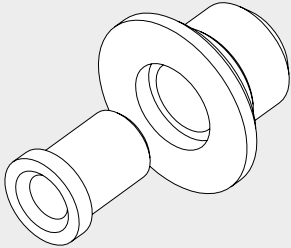
	Produktbeschreibung	Art.-Nr.
	Handwerkzeug für MANET Punkthalter	21.134
	Punkthalterdeckel mit Feder 5 Stück Material 1.4305 dto. Material 1.4404	29.217 21.219
	Bohrlehre für MANET Punkthalter Serie S32/35	21.137

Platz für Ihre Notizen

Oberflächen und Farben

Alle gebräuchlichen Ausführungen sind ab Lager in den aufgeführten Materialien und Oberflächen lieferbar. Sonderausführungen sowie Beschläge in

Eloxalfarbtönen und Beschichtungen nach Wunsch werden kurzfristig hergestellt.

Standardoberflächen und -farben	STUDIO Rondo	STUDIO Classic	STUDIO Gala 2.0	STUDIO Arcos	STUDIO Medio	OFFICE Junior	OFFICE Classic	OFFICE Arcos	BEYOND	TENSOR	VISUR	RP Eckbeschläge
Leichtmetall, silber EV1 eloxiert (ähnl. Eloxal I EV1 / Eloxal II C 0) (101)												•
Leichtmetall, messingfarbig EV3 eloxiert (ähnl. Eloxal I EV 3) (105)	•											
Leichtmetall, ähnlich Niro satiniert eloxiert (107)									•			
Leichtmetall, dunkelbronze DB 14 eloxiert (ähnl. Eloxal I DB 14/MC 1003 / Eloxal II C 34) (108)	•											
Leichtmetall, ähnlich Niro satiniert eloxiert (für Profilmaterial) (ähnl. Eloxal II C 31)(113)										•		•
Leichtmetall, EV1-Deko eloxiert (kompatibel zu Oberfläche 150) (114)				•	•			•	•	•	•	
Leichtmetall, silber eloxiert (Silber N 600 ST) (kompatibel zu Oberfläche 114) (150)	•	•	•			•	•					
Leichtmetall, niro eloxiert (Niro N 700) (157)	•	•	•	•	•	•	•	•				
Leichtmetall, Sonderfarbe eloxiert (199)	•	•		•	•	•	•	•				•
Leichtmetall, verkehrsweiß pulverbeschichtet (ähnl. RAL 9016) (300)	•	•		•		•	•	•				•
Leichtmetall, weiß pulverbeschichtet (Weiß P 100 SG) (350)			•									
LM Sonderfarbe pulverbeschichtet (Standardpulver nach RAL-Karte) (399)	•	•		•	•	•	•	•				•
Messing, poliert klar nasslackiert (501)	•			•		•						
Messing, poliert-lackiert MS pol (502)	•			•		•						

Sicherheitsrelevante Informationen

Wichtige Sicherheitshinweise für die Montage und Nutzung von dormakaba Glasbeschlägen

(Zusätzlich zur Montage- und Bedienungsanleitung zu beachten, um Schäden am Produkt sowie Personen- und Sachschäden zu vermeiden.)

Wichtig: Alle Nutzer sind über die sie betreffenden Punkte der nachfolgenden Hinweise sowie die Hinweise aus Montage- bzw. Bedienungsanleitung zu informieren!

Allgemein

1. dormakaba empfiehlt die Verwendung von ESG-H (heißgelagertem Einscheibensicherheitsglas) nach DIN EN 12150-1.
2. dormakaba Glasbeschläge sind für Räume, in denen Chemikalien (z.B. Chlor) zum Einsatz kommen, z.B. Schwimm-, Sauna- und Solebäder, nicht geeignet.
3. Schiebeflügel dürfen nicht schneller als mit Schrittgeschwindigkeit bewegt werden und müssen vor Erreichen der Endlage von Hand abgestoppt werden.
4. Drehflügel dürfen nicht zu hart zugeworfen werden. Wenn eine Überdrehung zu befürchten ist, ist diese durch einen Türstopper zu verhindern.

Montage

1. Der Einbau von dormakaba Glasbeschlägen darf ausschließlich durch Fachpersonal, das speziell für die Glasmontage geschult wurde, erfolgen.
2. Gläser mit Ausmuschelungen und/oder Kantenverletzungen dürfen nicht verbaut werden.
3. Es besteht die Gefahr von Quetschungen – unter Anderem im Bereich der Nebenschließkante – sowie von Verletzungen aufgrund von Glasbruch während der Montage. Entsprechend ist die erforderliche Schutzkleidung (insbesondere Handschuhe und Schutzbrille) zu tragen.
4. Vor der endgültigen Beschlagsmontage muss das Glas im Klemmbereich mit fettlösenden Haushaltsmitteln von Fetten befreit werden.
5. Die Verwendung von Klemmbeschlägen auf strukturierten Glasoberflächen (ausgenommen davon sind satinierte Gläser) oder Gläsern mit großen Schwankungen in der Glasdicke ist nur mit Auftrag einer Ausgleichsschicht zulässig.
6. Die Verwendung von Klemmbeschlägen auf selbstreinigenden Beschichtungen ist unzulässig.
7. Beim Ausrichten der Glaselemente müssen die für den jeweiligen Beschlag vorgegebenen Spaltmaße beachtet werden. Die Spaltmaße müssen so eingestellt werden, dass ein Kontakt des Glases mit harten Werkstoffen (z.B. Glas, Metall, Beton) verhindert wird.
8. Es ist ein zwängungsfreier Einbau (ohne lokale Spannungsüberschreitung durch zu fest angezogene Schrauben) sicher zu stellen.

Wartung

Der Sitz und die Gängigkeit der Beschläge sowie die Justierung der Tür müssen regelmäßig kontrolliert werden. Insbesondere im Falle von hochfrequentierten Anlagen sollte die Prüfung von einem Fach- oder Installationsbetrieb erfolgen. Beschädigte Glaselemente (Abplatzungen und/oder Ausmuschelungen) müssen unverzüglich ausgetauscht werden!

Pflege allgemein

Die Oberflächen der Beschläge sind nicht wartungsfrei und sollten gemäß ihrer Ausführung gereinigt werden.

- Für metallische Oberflächen (Eloxaltöne, Edelstahl) bitte nur geeignete Reiniger ohne Scheuermittelanteil verwenden.
- Für lackierte Oberflächen bitte nur entsprechende lösemittelfreie Reiniger verwenden.
- Messing-Oberflächen (ohne Oberflächenschutz) müssen von Zeit zu Zeit mit geeignetem Pflegemittel behandelt werden, um ein Anlaufen zu vermeiden.

Bitte verwenden Sie unsere Zeichnungen dormakaba DETAIL zur praktischen Planung Ihrer Anlage.

Die Druckfarben der Oberflächen sind nicht 100% farbverbindlich. Angaben über die Beschaffenheit oder Verwendbarkeit von Erzeugnissen bzw. Materialien dienen der Beschreibung. Zusagen in Bezug auf das Vorhandensein bestimmter Eigenschaften oder einen bestimmten Verwendungszweck bedürfen stets besonderer schriftlicher Vereinbarungen. Abbildungen zeigen z.T. Sonderausführungen, abweichend vom Standard-Lieferumfang.

Technische Änderungen vorbehalten.

Finden Sie Ihren persönlichen
Ansprechpartner in Deutschland,
Österreich und der Schweiz unter:
www.glas-innovationen.com/contact



Türtechnik



**Systemlösungen
Zutritt und Zeit**



**Mechanische
Schliesssysteme**



**Automatische
Türsysteme**



Glassysteme



Service

dormakaba Deutschland GmbH

DORMA Platz 1
D-58256 Ennepetal
T +49 2333 793-0
info.de@dormakaba.com
www.dormakaba.de

dormakaba Austria GmbH

Ulrich-Bremi-Strasse 2
A-3130 Herzogenburg
T +43 2782 808-0
office.at@dormakaba.com
www.dormakaba.at

dormakaba Schweiz AG

Lerchentalstrasse 2a
CH-9016 St. Gallen
T +41 848 85 86 87
info.ch@dormakaba.com
www.dormakaba.ch