

## Hafencity-Fenster und Kastenfenster

Von Eilenburger Fenstertechnik



Eilenburger Fenstertechnik GmbH & Co. KG  
Am Lauchberg 1  
04838 Eilenburg  
Deutschland

Tel.: +49 3423 65660  
Fax: +49 3423 65666

info@eilenburger-fenster.de  
www.eilenburger-fenster.de

Der Lärm nimmt ständig zu, und das hat Auswirkungen auf das Allgemeinbefinden und die Lebensqualität. Öffnet man dann in Großstädten oder dicht besiedelten Gegenden ein Fenster beispielsweise zum Lüften, so wird die Belastung durch Verkehrs-, Gewerbe- und Nachbarschaftslärm noch verstärkt wahrgenommen. Hafencity-Fenster und Kastenfenster bieten effektiver Schallschutz bei teilgeöffnetem Fenster.

Hafencity-Fenster und Kastenfenster sind vorgefertigte Komponenten, die höchste technische Leistungseigenschaften in die Fassade mit einbringen. Sie bieten hervorragende Schall- und Wärmeschutzwerte.

Hafencity-Fenster und Kastenfenster bieten eine hohe Gestaltungsvielfalt bezüglich Form, Farbe und Material.

## Hafencity-Fenster

Aus der Serie Hafencity-Fenster und Kastenfenster von Eilenburger Fenstertechnik



Die Hafencity-Fenster bieten hohen Schallschutz im gekippten Zustand bei gleichzeitiger Frischluftzufuhr. Sie sind im Neubau als auch in der Sanierung einsetzbar.

## Hafencity-Fenster

Aus der Serie Hafencity-Fenster und Kastenfenster von Eilenburger Fenstertechnik

### Teil 1: Das Eilenburger Hafencity-Fenster

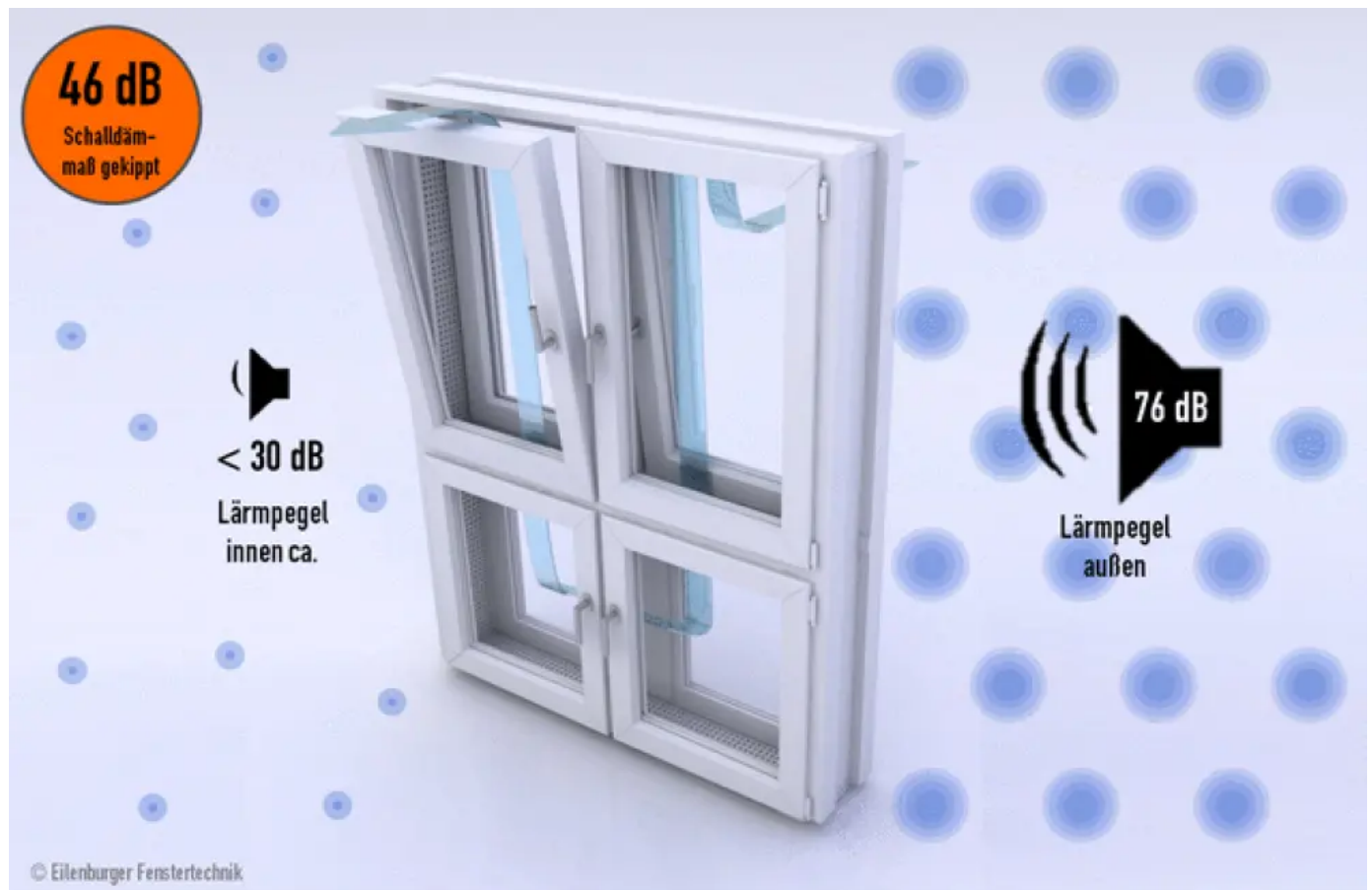

Die Eilenburger Schallschutzfenster sind speziell konzipierte Kastenfenster, die in mehreren Varianten erhältlich sind. Das Prinzip beruht auf zwei Fensterebenen, die versetzt geöffnet werden können.

Die passiv lüftenden Fenster können um bis zu 4 cm gekippt werden, wobei ein Schalldämmmaß von bis zu 48 dB erreicht wird. Die Luftführung innerhalb der Elemente ist so konstruiert, dass keine relevante Reduzierung der Frischluftzufuhr auftritt. Luftvolumenstrommessungen haben ausreichende Luftwechselraten von häufig über 100 m<sup>3</sup>/h ergeben.

#### Eigenschaften des Hafencity-Fenster

- **Schallschutz:**  $R_w$  bis 48 dB in gekipptem Zustand (40 mm); bis 59 dB geschlossen
- **Natürliche Lüftung:** Potenziell Verzicht auf Raumlüftungstechnik durch Luftvolumen von bis zu 120 m<sup>3</sup>/h bei 1 0Pa
- **Wärmeschutz:**  $U_w$ -Werte von bis zu 0,43 W/(m<sup>2</sup>\*K)
- **Barrierefreiheit:** 20 mm Flachschwelle bei Balkontüren
- **Einbruchschutz:** „Doppelt hält besser“

## Hafencity-Fenster

Aus der Serie Hafencity-Fenster und Kastenfenster von Eilenburger Fenstertechnik

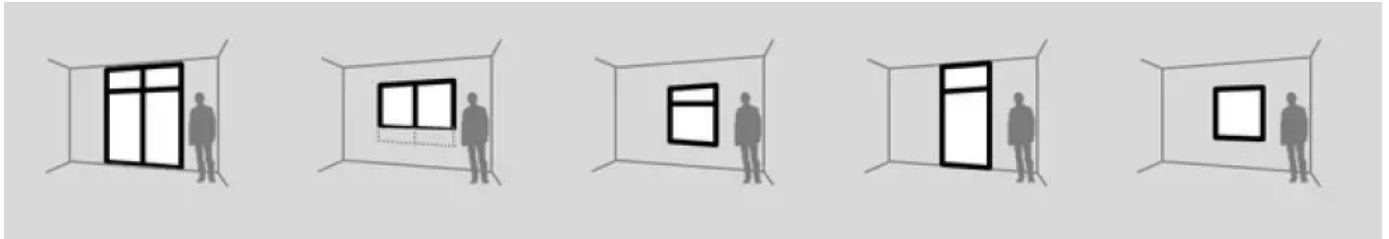

Konstruktionsprinzip: 4 Felder, 2 Felder (vertikal/ horizontal), 1 Feld

### Konstruktionsvarianten

Für diverse Fenstertypen liegen Prüfzeugnisse vor. Die erreichbaren Schalldämmwerte sind abhängig von dem jeweiligen Konstruktionstyp, dessen Maßen, funktionaler Gestaltung und der Einbausituation.

### 4 Felder Typ 2–2: Zweiflügeliges bodentiefes Kastenfenster mit Brüstungsriegel

Das Konstruktionstyp mit 4 Feldern lässt am Bau diverse architektonische Gestaltungsmöglichkeiten zu. Lichtdurchflutete helle Räume, bei Bedarf ein erhöhter Einbruchschutz sowie die Nutzbarkeit als 2. Rettungsweg.

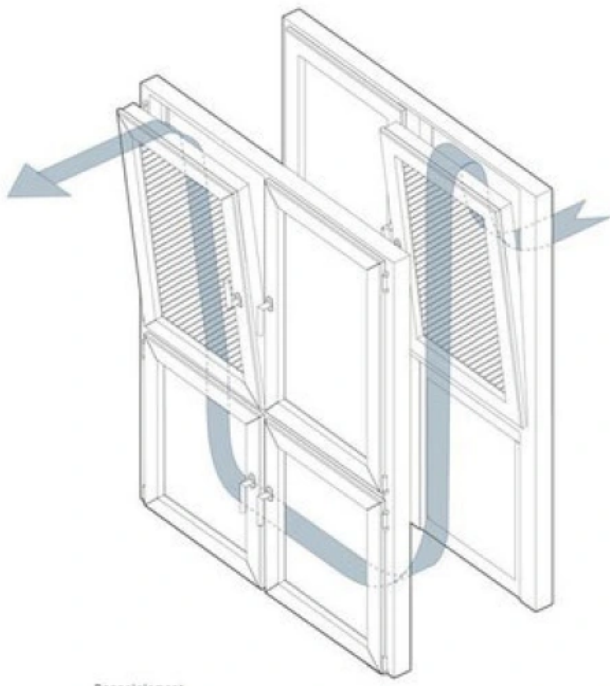

### Eigenschaften

- Schalldämm-Maß<sup>1)</sup> bis zu 48 dB in gekipptem Zustand; geschlossen bis zu 59 dB
- Hohe Lüftungsleistung: ab 70 m<sup>3</sup>/h bei 10 Pa in gekipptem Zustand, zusätzlich Spaltlüftung
- Gestaltungsmaße (B x H in mm) ca. 1500 bis 2200 x 2000 bis 2600
- Wärmeschutz: U<sub>w</sub>-Wert ≤ 0,43 W/(m<sup>2</sup>\*K)
- Bautiefe (mm): ab 240 bis 255
- Aluplast Kunststoffprofil, alternativ Schüco Aluminiumprofil
- Innen und Außenansicht weiß oder farbig
- Ausführung als Terrassentür: auch als Stulp sowie als Terrassentür, auch barrierefrei mit 2 cm Flachschwelle

### Ausschreibungstexte:

Eilenburger Hafencity-Fenster Typ 2–2 , Außenelement System IDEAL 4000®

Eilenburger Hafencity-Fenster Typ 2–2 , Außenelement System IDEAL 7000®

### 2 Felder Typ 2–0: Bodentiefes einflügeliges Kastenfenster mit Brüstungsriegel

Das zweiteilige bodentiefe Hafencity-Fenster bietet je nach Konstruktionsausbildung und Absorbermaterial ein Schalldämmmaß von bis zu 39 dB im teilgeöffnetem Zustand. Es wurden Luftvolumenstrom-Messungen von über 100 m<sup>3</sup>/h erhoben, bei der Variante 2 Felder Brüstungsfenster Werte über 70 m<sup>3</sup>/h

<sup>1)</sup> \* Geprüftes Schalldämm-Maß R<sub>w,P</sub>. Für stark vom Prüfkörper abweichende Maße empfiehlt sich eine objektbezogene Schallprüfung. Teilgeöffnet / gekippt entspricht einem oberen Öffnungsmaß von 4 cm.

## Hafencity-Fenster

Aus der Serie Hafencity-Fenster und Kastenfenster von Eilenburger Fenstertechnik

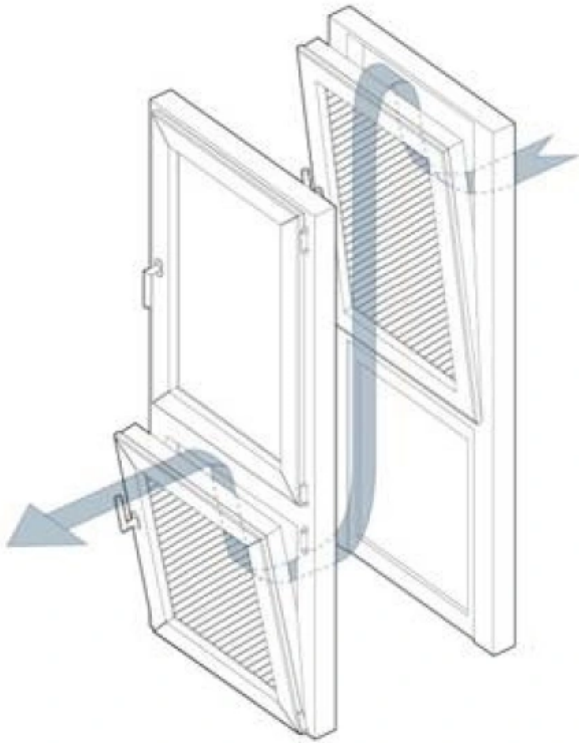

### Eigenschaften

- Schalldämm-Maß  $\alpha_{w}$  bis zu 39 dB in gekipptem Zustand; geschlossen bis zu 52 dB
- Hohe Lüftungsleistung: 120 m<sup>3</sup>/h bei 10 Pa in gekipptem Zustand, zusätzlich Spaltöffnung
- Gestaltungsmaße (B x H in mm) ca. 650 bis 1200 x 2000 bis 2600
- Wärmeschutz:  $U_w$ -Wert  $\leq 0,43$  W/(m<sup>2</sup>\*K)
- Bautiefe (mm): ab 240 bis 255
- Aluplast Kunststoffprofil, alternativ Schüco Aluminiumprofil
- Innen und Außenansicht weiß oder farbig
- Ausführung Terrassentür: auch als Terrassentür, auch barrierefrei mit 2 cm Flachschwelle

### Ausschreibungstexte:

Eilenburger Hafencity-Fenster Typ 2–0, Außenelement System IDEAL 4000®

Eilenburger Hafencity-Fenster Typ 2–0, Außenelement System IDEAL 7000®

### 2 Felder Typ 1–1: Zweiflügeliges Kastenfenster

Das zweiteilige Hafencity-Brüstungsfenster bietet bis zu 36 dB Schalldämmmaß im teilgeöffnetem Zustand. Luftvolumenstrommessungen haben Ergebniswerte über 70 m<sup>3</sup>/h ergeben.

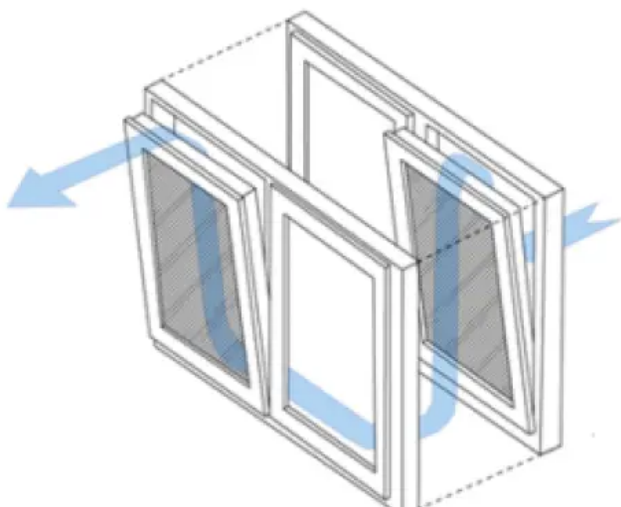

### Eigenschaften

- Schalldämm-Maß  $\alpha_{w}$  bis zu 36 dB in gekipptem Zustand; geschlossen bis zu 54 dB
- Hohe Lüftungsleistung: 70 m<sup>3</sup>/h bei 10 Pa in gekipptem Zustand, zusätzlich Spaltöffnung
- Gestaltungsmaße (B x H in mm) ca. 1500 bis 2200 x 1300 bis 2600
- Wärmeschutz:  $U_w$ -Wert  $\leq 0,43$  W/(m<sup>2</sup>\*K)
- Bautiefe (mm): ab 240 bis 255
- Aluplast Kunststoffprofil, alternativ Schüco Aluminiumprofil
- Innen und Außenansicht weiß oder farbig
- Ausführung Terrassentür: auch Auch als Stulp sowie als Terrassentür, auch barrierefrei mit 2 cm Flachschwelle

### Ausschreibungstexte:

Eilenburger Hafencity-Fenster Typ 1–1, Außenelement System IDEAL 4000®

Eilenburger Hafencity-Fenster Typ 1–1, Außenelement System IDEAL 7000®

## Hafencity-Fenster

Aus der Serie Hafencity-Fenster und Kastenfenster von Eilenburger Fenstertechnik

### Einfeld Kastenfenster Typ 1.1–0: „Flügel im Flügel“:

Das einteilige Hafencity-Fenster bietet mit seiner „Flügel-im-Flügel“-Konstruktion herausragenden Bedienkomfort und gleichzeitig sehr gute Werte bei Schallschutz und Luftdurchgang. Als Konstruktionsvariante kann die äußere Fensterebene auch als einzelner Standardflügel gefertigt werden.

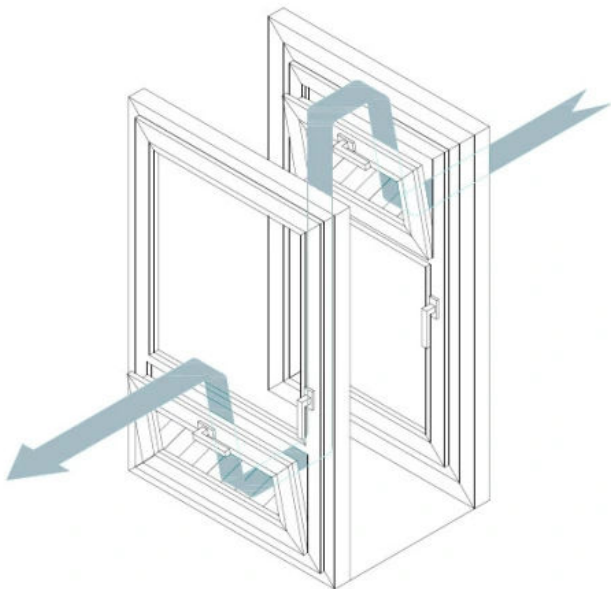

#### Eigenschaften

- Schalldämm-Maß<sup>1)</sup> bis zu 34 dB in gekipptem Zustand; geschlossen bis zu 57 dB
- Hohe Lüftungsleistung: 120 m<sup>3</sup>/h bei 10 Pa in gekipptem Zustand, zusätzlich Spaltöffnung
- Gestaltungsmaße (B x H in mm) ca. 650 bis 1500 x 1200 bis 2400
- Wärmeschutz: U<sub>w</sub>-Wert ≤ 0,43 W/(m<sup>2</sup>\*K)
- Bautiefe (mm): ab 240 bis 255
- Aluplast Kunststoffprofil, alternativ Schüco Aluminiumprofil
- Innen und Außenansicht weiß oder farbig

### Sonderlösungen: Fensterelement mit opakem seitlichen Lüftungskasten:

Für hohe luft- und schalltechnische Anforderungen hat die Eilenburger Fenstertechnik weitere teilgeöffnete Sonderlösungen parat.

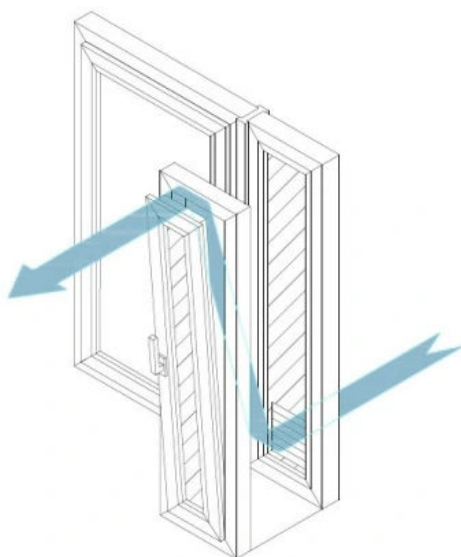

#### Eigenschaften

- Schalldämm-Maß<sup>1)</sup> von 36 dB in gekipptem Zustand; geschlossen über 44 dB
- Hohe Lüftungsleistung durch außenseitiges Lüftungselement
- Individuelle Varianten planbar
- Bautiefe: ab 240 mm
- Aluplast Kunststoffprofil, alternativ Schüco Aluminiumprofil
- Innen und Außenansicht weiß oder farbig

Weitere Informationen zum [Hafencity-Fenster](#)

## Hafencity-Fenster

Aus der Serie Hafencity-Fenster und Kastenfenster von Eilenburger Fenstertechnik

### Referenzen



#### Gossen-Areal in Erlangen, 2016

Für eine dreiseitig lärmbelastete Wohnbebauung wurden 214 bodentiefe Hafencity-Fenster verwendet, um den äußeren Lärmpegel im teilgeöffneten Zustand von 66 dB auf 30 dB Innenraumpegel zu senken.



#### Weilburger Straße, Nahe mehrgleisiger Bahnanlage in Frankfurt, 2018

Es wurden 135 Lüftungspaneel-Kastenfenster mit 39 dB Schalldämmmaß (teilgeöffnet) eingebaut.

## Hafencity-Fenster

Aus der Serie Hafencity-Fenster und Kastenfenster von Eilenburger Fenstertechnik



Ihringshäuser Straße in Kassel, 2017

In dem, von zwei Seiten lärmbelasteten, Gebäude wurden von ca. 350 Fenstern 64 als Hafencity-Fenster Räume ausgeführt.



## Kastenfenster

Aus der Serie Hafencity-Fenster und Kastenfenster von Eilenburger Fenstertechnik



Die Eilenburger Kastenfenster überzeugen mit ausgezeichneten Schallschutz- und Wärmeschutzwerten. Sie bieten erhöhte Einbruchssicherheit und Barrierefreiheit.

### Teil 1: Kastenfenster aus Kunststoff oder Aluminium

Hafencity-Fenster und Kastenfenster aus Eilenburg lösen mehrere Herausforderungen gleichzeitig. Dabei bringen die komplett vorgefertigten Module konkret messbare Leistungseigenschaften mit.

#### Eigenschaften

- **Schallschutz:**  $R_w \geq 56$  dB (geschlossen)
- U-Werte von bis zu  $0,43$  W/(m<sup>2</sup>\*K): **Optimiert die Energiebilanz**
- **Barrierefreiheit:** 20 mm Schwelle bei Balkontüren
- **Erhöhter Einbruchschutz:** „Doppelt hält besser“
- Setzt auf **Bautradition** des historischen Kastenfensters auf
- Vielfältige Gestaltungsmöglichkeiten
  - Kastenfenster Einflügelig, zweiflügelig, Stulp
  - Kastenfenster als Brüstungsfenster und bodentiefes Fenster
  - Kastenfenster als Terrassentüren, auch mit Flachschwelle 20 mm
  - Kastenfenster innen/außen in allen gängigen Dekoren
  - Sonnenschutz im Kastenfenster integrierbar

### Eilenburger Kastenfenster 2.0

Geschlossene Kastenfenster – oder Doppelfenster – haben hervorragende Schallschutzeigenschaften. Gleichzeitig leisten die Fenster mit einem  $U_w$ -Wert von bis  $0,43$  W/(m<sup>2</sup>\*K) einen sehr hohen Beitrag zur Energiebilanz des Gebäudes.

Die Möglichkeit zur barrierefreien Ausführung z. B. als Balkontür ergänzen die Eigenschaften. Die Produktfamilie Hafencity-Fenster und Kastenfenster haben einen strukturell hohen Einbruchschutz durch die zweite Fensterebene.

## Kastenfenster

Aus der Serie Hafencity-Fenster und Kastenfenster von Eilenburger Fenstertechnik

Die Kastenfenster überzeugen durch eine große Gestaltungsvielfalt bezüglich Form, Farbe und Material. Dabei bauen sie auf der Bautradition des historischen und bewährten Kastenfensters auf, dessen Eigenschaften konsequent für die Anforderungen der Gegenwart weiterentwickelt wurden.



Bodentiefe Kastenfenster mit Brüstungsriegel



Barrierefrei: Kastenfenster als Balkontür mit 20 mm Flachschwelle

Eilenburger Fenstertechnik GmbH & Co. KG

Absender

Am Lauchberg 1  
04838 Eilenburg  
Deutschland

Tel. +49 3423 65660, Fax +49 3423 656666

[info@eilenburger-fenster.de](mailto:info@eilenburger-fenster.de), [www.eilenburger-fenster.de](http://www.eilenburger-fenster.de)

Datum:

Per Fax

Per Brief

Für meine Notizen

Bitte nehmen Sie mit mir Kontakt auf und vereinbaren Sie einen Termin mit mir.

Bitte übersenden Sie mir für Ihre Produkte das aktuelle Katalogmaterial.

Bitte übersenden Sie mir für Ihre Produkte ausführliche Planungsunterlagen.

Anfrage zur Produktserie „Hafencity-Fenster und Kastenfenster“

Mitteilung: